

RÉPUBLIQUE DU CAMEROUN  
Paix – Travail – Patrie  
MINISTÈRE DES TRAVAUX PUBLICS



REPUBLIC OF CAMEROON  
Peace – Work – Fatherland  
MINISTRY OF PUBLIC WORKS



**MAITRE D'OUVRAGE : MINISTRE DES TRAVAUX PUBLICS**

**COMMISSION DE PASSATION DES MARCHES : COMMISSION  
MINISTERIELLE DE PASSATION DES MARCHES DES TRAVAUX  
D'INFRASTRUCTURES AUPRES DU MINTP.**

**APPEL D'OFFRES NATIONAL OUVERT**

**N° 56/AONO/MINTP/CMPPM-TI/2018 DU 17 JUILLET 2018  
EN PROCEDURE D'URGENCE POUR L'EXECUTION DES TRAVAUX  
ENTRETIEN COURANT DE LA ROUTE COMMUNALE D'AWAE :  
tronçons « ECOLE PUBLIQUE D'ESSIE MINTSANG- CARREFOUR  
TOM NDAYOS- CARREFOUR BIVOVOUE –CARREFOUR BIKOUM  
AVEC BRETELLES CARREFOUR MIMKOM MILALA – CARREFOUR  
ABOMBO ET INTER N10-TOM NDAYOS » DANS LA REGION DU  
CENTRE, DEPARTEMENT DE LA MEFOU ET AFAMBA**

**FINANCEMENT : BIP MINTP, Exercices 2018 et suivants.**

**IMPUTATION : 36 467 03 33 00 20 2250**

\*\*\*\*\*

**JUILLET 2018**



VERSION FRANÇAISE



## PIECE 1 : AVIS D'APPEL D'OFFRES



N° **56** /AVIS D'APPEL D'OFFRES NATIONAL OUVERT  
N° 56 /AONO/MINTP/CMPM-TI/2018 du 17 JUILLET 2018

En procédure d'urgence pour l'exécution des travaux d'entretien courant de la route Communale d'Awae: tronçons « Ecole Publique d'Essie Mintsang- Carrefour Tom Ndayos- Carrefour Bivouvoue –Carrefour Bikoum Avec Bretelles Carrefour Mimkom Milala – Carrefour Abombo et Inter N10-Tom Ndayos » dans la Région du Centre, Département de la Mefou et Afamba

Financement : BIP MINTP, Exercices 2018 et suivants.  
Imputation : 36 467 03 330020 2250

Le Ministre des Travaux Publics, Maître d'Ouvrage, lance pour le compte de l'Etat du Cameroun, un Appel d'Offres National Ouvert pour la réalisation des travaux sus indiqués.

### 1. Objet de l'Appel d'Offres :

Dans le cadre de la campagne d'entretien des routes Communale en terre pour l'exercice 2018, le Ministre des Travaux Publics, Maître d'Ouvrage, lance un Appel d'Offres National Ouvert pour l'exécution des travaux d'entretien courant de la route Communale d'Awae: tronçons « Ecole Publique d'Essie Mintsang- Carrefour Tom Ndayos- Carrefour Bivouvoue – Carrefour Bikoum Avec Bretelles Carrefour Mimkom Milala – Carrefour Abombo et Inter N10-Tom Ndayos » dans la Région du Centre, Département de la Mefou et Afamba.

### 2. Allotissement

Les travaux sont repartis comme suit :

Région	Départements	Tronçons	Longueur estimée (km)	Budget Prévisionnel TTC	Délai (mois)	Type d'intervention
CENTRE	MEFOU ET AFAMBA	Ecole Publique d'Essie Mintsang- Carrefour Tom Ndayos- Carrefour Bivouvoue –Carrefour Bikoum Avec Bretelles Carrefour Mimkom Milala – Carrefour Abombo et Inter N10-Tom Ndayos	17	100 000 000	05	entretien courant
TOTAL			17	100 000 000		

### 3. Consistance des travaux :

Ces travaux consisteront à l'aménagement par entretien courant des routes concernées. Il s'agira d'une combinaison des méthodes de Haute Intensité d'Equipements HIEQ et de Haute Intensité de Main-d'œuvre (HIMO). Il s'agit d'utiliser de préférence la Main d'Œuvre locale riveraine desdites routes afin d'assurer le maximum de retombées économiques du projet au profit de ces populations.

Ces travaux comprennent les opérations suivantes dont la liste n'est pas exhaustive :

- déblais mis en dépôt ;
- Remblai en "graveleux latéritiques" provenant d'emprunt ;



- Couche de roulement en graveleux latéritique d'épaisseur 15 cm ;
- Fourniture et pose des buses métallique Ø 800 mm ;
- fossés bétonnés 50\*60 ;
- dalettes de couverture de caniveau 50\*60 avec épaisseur 15 cm ;
- Tête de buse en maçonnerie Ø 800 mm ;
- ETC.



#### 4. Participation et origine :

La participation est ouverte à égalité de conditions à toutes les entreprises ou groupement d'entreprises de travaux publics installés au Cameroun.

#### 5. Financement :

Les travaux objet du présent Appel d'Offres sont financés par le Budget d'Investissement Publics MINTP Exercices 2018 et Suivants, **Imputation : 36 467 03 330020 2250.**

#### 6. Délai d'exécution :

Le délai global d'exécution des travaux est de 05 mois calendaires. Ce délai court à compter de la date de notification de l'ordre de service de commencer les travaux.

#### 7. Administration au nom de laquelle sera conclu le marché:

A l'issue de l'examen des offres des soumissionnaires et du choix de l'attributaire par le Maître d'Ouvrage, le marché sera conclu entre celui-ci et le Maître d'Ouvrage qui est le Ministre des Travaux Publics.

#### 8. Cautionnement provisoire (garantie de soumission):

Les offres devront être accompagnées, pour le lot, d'un cautionnement provisoire (garantie de soumission) établi selon le modèle indiqué dans le Dossier d'Appel d'Offres par un établissement bancaire de premier rang agréé par le Ministre en charge des Finances. Le montant en FCFA de ladite garantie est mentionné dans le tableau ci-après:

<b>Montant de la Caution de soumission</b>
<b>Un million cinq cent mille (1 500 000) de FCFA</b>

Le cautionnement provisoire sera libéré d'office au plus tard 30 jours après l'expiration de la validité des offres pour les soumissionnaires n'ayant pas été retenus. Dans le cas où le soumissionnaire est adjudicataire du marché, le cautionnement provisoire sera libéré après constitution du cautionnement définitif.

#### 9. Consultation du Dossier d'Appel d'Offres :

Le Dossier d'Appel d'Offres peut être consulté au Service des Appels d'Offres, situé au rez de chaussée de l'immeuble KEANO, abritant certains Services du Ministère des Travaux Publics, derrière l'immeuble où est logée la Cellule Spéciale de l'Enregistrement des Impôts (voie d'accès en pavé) sis au quartier Mvog-Ada.

#### 10. Acquisition du dossier d'appel d'offres :

Le dossier d'Appel d'Offres sera obtenu au Service des Appels d'Offres, situé au rez de chaussée de l'immeuble KEANO, abritant certains Services du Ministère des Travaux Publics, derrière l'immeuble où est logée la Cellule Spéciale de l'Enregistrement des Impôts (voie d'accès en pavé) sis au quartier Mvog-Ada, sur présentation d'une quittance de versement

au Trésor Public d'une somme non remboursable de cent mille (100 000) F CFA au titre des frais d'achat de dossier.

Cette quittance devra identifier le payeur comme représentant l'Entreprise désireuse de participer à l'Appel d'Offres.

#### 11. Présentation des offres :

Les documents constituant l'offre seront répartis en trois volumes ci-après, placés sous simple enveloppe dont :

- > L'enveloppe A contenant les Pièces administratives (volume 1) ;
- > L'enveloppe B contenant l'Offre technique (Volume 2) ;
- > L'enveloppe C contenant l'Offre financière (Volume 3).

Toutes les pièces constitutives des offres (Enveloppes A, B et C), seront placées dans une grande enveloppe extérieure scellée portant uniquement la mention de l'Appel d'Offres en cause.

Les différentes pièces de chaque offre seront numérotées dans l'ordre du DAO et séparées par des intercalaires de couleur identique autre que la blanche.

#### 12. Remise des offres :

Chaque offre, rédigée en français ou en anglais et en sept (07) exemplaires dont un (01) original et six (06) copies marquées comme tels, devra parvenir sous plis fermés, au Ministère des Travaux Publics, Sous-Direction des Marchés Publics, Service des Appels d'Offres, situé au rez de chaussée de l'immeuble KEANO, abritant certains Services du Ministère des Travaux Publics, derrière l'immeuble où est logée la Cellule Spéciale de l'Enregistrement des Impôts (voie d'accès en pavé) sis au quartier Mvog-Ada, au plus tard le 17/08/2018 à 13 heures, et déposée contre récépissé. Elle devra porter la mention :

#### « APPEL D'OFFRES NATIONAL OUVERT

N° 56 /AONO/MINTP/CMPM-TI/2018 du 17/07/2018

En procédure d'urgence pour l'exécution des travaux d'entretien courant de la route Communale d'Awae: tronçons « Ecole Publique d'Essie Mintsang- Carrefour Tom Ndayos- Carrefour Bivouvoue –Carrefour Bikoum Avec Bretelles Carrefour Mimkom Milala – Carrefour Abombo et Inter N10-Tom Ndayos » dans la Région du Centre, Département de la Mefou et Afamba

Financement : BIP MINTP, Exercices 2018 et suivants.

Imputation : 36 467 03 33 00 20 2250

**A n'ouvrir qu'en séance de dépouillement ».**



#### 13. Recevabilité des offres

Les offres parvenues après la date et l'heure de dépôt des offres ou celles ne respectant pas le mode de séparation de l'offre financière des offres administratives et techniques seront irrecevables.

Sous peine de rejet, les pièces administratives requises devront être impérativement produites en originaux ou en copies certifiées conformes par le service émetteur, conformément aux stipulations du Règlement Particulier de l'Appel d'Offres.

Elles devront obligatoirement dater de moins de trois (03) mois à la date initiale de remise des offres.

#### 14. Ouverture des offres :

L'ouverture des offres aura lieu le 17/08/2018 dès 14 heures précises dans la salle de réunion de la Commission Ministérielle de Passation des Marchés des Travaux d'Infrastructures du Ministère des Travaux Publics siégeant à la salle de réunion de ladite commission sis à la Délégation Régionale des Travaux Publics du Centre à Yaoundé.

L'ouverture des plis se fera en un temps et en trois étapes :

- 1<sup>ère</sup> étape: Ouverture de l'enveloppe A contenant les pièces administratives (volume 1),

- 2eme étape: Ouverture de l'enveloppe B contenant les offres techniques (volume 2)
- 3ème étape: Ouverture de l'enveloppe C contenant les offres financières (volume 3).

Tous les soumissionnaires peuvent assister à cette séance d'ouverture ou s'y faire représenter par une seule personne dûment mandatée (même en cas de groupement) de leur choix ayant une parfaite connaissance du dossier.

## 15. Critères d'évaluation des offres :

### Critères éliminatoires



#### a) Pièces administratives :

- Absence de la caution de soumission;
- Absence après un délai de 48 heures après le dépôt des offres, d'au moins une des pièces du dossier administratif à l'exception de la caution de soumission ;
- Non-conformité après un délai de 48 heures après le dépôt des offres, d'au moins une des pièces du dossier administratif ;
- Fausse déclaration, pièce falsifiée ou non authentique

#### b) Dossier Technique incomplet pour absence ou non-conformité de l'une des pièces suivantes :

- La déclaration sur l'honneur attestant que le soumissionnaire n'a pas abandonné un marché au cours des trois dernières années, et qu'il ne figure pas sur la liste des entreprises défailtantes établies par le MINMAP;
- Un Conducteur des Travaux ayant la qualification exigée dans le dossier d'Appel d'Offres (pièce 3) ;
- Une note d'organisation et méthodologie cohérente avec la consistance des travaux ;
- D'une capacité financière délivrée par une banque de 1er ordre agréée par le MINFI de montant au moins égale à 30 000 000 (trente millions) de FCFA

#### c) Dossier financier incomplet pour absence de l'une des pièces suivantes :

- Une soumission timbrée et signée ;
- Le bordereau des prix unitaires (BPU) (pièce 6) suivant le modèle avec indication des prix hors TVA en chiffres et en lettres, rempli de manière lisible ;
- Le devis Quantitatif et Estimatif (DQE) ;
- Le sous – détail des prix unitaires.

#### d) Omission du BPU et/ou du DQE d'un prix unitaire quantifié ;

#### e) Fausse déclaration ou pièce falsifiée ;

#### f) Non justification de la possession en propre ou en location de l'un des matériels prioritaires suivants :

- Une niveleuse ;
- Un camion benne ;

#### g) N'avoir pas exécuté au cours des dix dernières années 2008-2017, un marché de construction, de réhabilitation, d'ouverture, d'aménagement ou d'entretien de route de montant supérieur ou égale à 50 000 000 (cinquante millions) de FCFA;

#### h) N'avoir pas obtenu au moins un total de 16 critères sur l'ensemble des 23 critères essentiels.

### Critères essentiels

L'évaluation des offres techniques sera faite sur 23 critères sur la base des critères essentiels ci-dessous :

- a) Le personnel d'encadrement proposé (pièce 9.5) sur 08 critères ;
- b) Le matériel à mobiliser sur 13 critères ;

c) La Visite des lieux sur **02 critères.**

**NB :** Tout agent public listé parmi le personnel et qui n'a pas présenté tous les documents susceptibles de justifier sa libération de la Fonction Publique sera considéré comme non valable.

**16. Durée de validité des offres :**

Les soumissionnaires restent tenus par leur offre pendant quatre-vingt-dix (90) jours à partir de la date initiale fixée pour la remise des offres.

**17. Attribution du marché**

Le marché sera attribué au soumissionnaire présentant l'offre évaluée la moins disante et remplissant les capacités administratives, techniques et financières requises.

**18. Renseignements complémentaires :**

Les renseignements complémentaires d'ordre technique peuvent être obtenus à la Direction des Affaires Générales, Sous-Direction des Marchés Publics / Service des Appels d'Offres, situé au rez de chaussée de l'immeuble KEANO, abritant certains Services du Ministère des Travaux Publics, derrière l'immeuble où est logée la Cellule Spéciale de l'Enregistrement des Impôts (voie d'accès en pavé) sis au quartier Mvog-Ada.



Fait à Yaoundé, le 17 JUI 2018

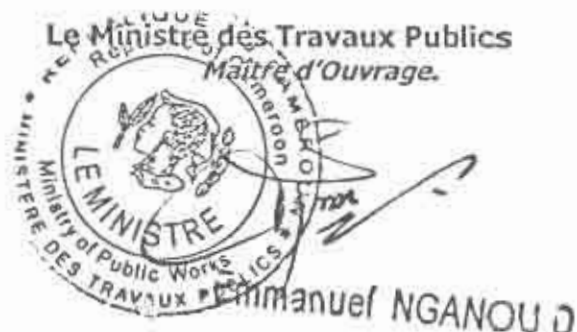



VERSION ANGLAISE

REPUBLIQUE DU CAMEROUN  
Paix – Travail – Patrie



REPUBLIC OF CAMEROON  
Peace – Work – Fatherland

MINISTRE DES TRAVAUX PUBLICS

MINISTRY OF PUBLIC WORKS

No 55 OPEN NATIONAL INVITATION TO TENDER 17 JUL 2018  
/AONO/MINTP/CMPM-TI/2018 of \_\_\_\_\_  
in emergency procedure for the execution of the routine maintenance works of  
the Awae local road: section « Ecole Publique d'Essie Mintsang- Carrefour Tom  
Ndayos- Carrefour Bivouvoue –Carrefour Bikoum Avec Bretelles Carrefour  
Mimkom Milala – Carrefour Abombo et Inter N10-Tom Ndayos» slip road in the  
Centre Region Mefou et Afamba Division

Financing: MINTP Budget for the 2017 Financial et seq  
Line: 36 467 03 330020 2250



On behalf of the Government of the Republic of Cameroon, the Minister of Public Works, Project Owner, hereby issues an Open National Invitation to Tender in emergency procedure for the above works.

### 1. Object

Within the framework of the council earth maintenance roads for the 2018 Financial Year, the Minister of Public Works, Project Owner, hereby issues an Open National Invitation to Tender in emergency procedure for the execution of the routine maintenance works of the Awae local road: section « Ecole Publique d'Essie Mintsang- Carrefour Tom Ndayos- Carrefour Bivouvoue –Carrefour Bikoum Avec Bretelles Carrefour Mimkom Milala – Carrefour Abombo et Inter N10-Tom Ndayos» slip roads in the Centre Region Mefou et Afamba Division.

### 2. Allotment

The works shall be tendered for in **one (1) lot** as follows:

Region	Division	Stretch	Estimated length (KM)	Estimate Budget, incl. of taxes	Timeframe (months)	Type of intervention
CENTRE	MEFOU ET AFAMBA	Ecole Publique d'Essie Mintsang- Carrefour Tom Ndayos- Carrefour Bivouvoue – Carrefour Bikoum Avec Bretelles Carrefour Mimkom Milala – Carrefour Abombo et Inter N10-Tom Ndayos	17	100 000 000	05	Routine maintenance
TOTAL			17	100 000 000		

### 3. Scope of works

The works shall comprise the periodic maintenance of the rural roads concerned, using a combination of Equipment Intensive (HIEQ) and Labour Intensive (HIMO) methods. The works shall involve the preferential use of neighbouring local labour to

ensure maximum economic windfalls of the project for the benefit of these populations.

- Cutting deposits;
- Borrowed laterite aggregate backfill;
- 15 cm thick laterite aggregate wearing course;
- Supply and laying of Ø 800 mm metallic ring and pipe culverts;
- 50\*60 concrete ditches;
- 50\*60 gutter coverage slabs 15 cm thick;
- Ø 800 mm masonry culvert heat;
- Etc.



#### 4. Eligibility

Participation in this tender shall be open on equal conditions to all Cameroon-based public works contractors or joint-ventures.

#### 5. Financing

Works under this tender shall be financed by the budget of the Ministry of Public for the 2018 Financial Year et seq, Line: **36 467 03 330020 2250**.

#### 6. Timeframe

The overall execution timeframe shall be **five (5) calendar months**, with effect from the date of notification of the Notice to Proceed.

#### 7. Contracting authority

After the evaluation of offers, the contract shall be signed between the Cameroon Ministry of Public Works, Project Owner, and the successful tenderer.

#### 8. Provisional guarantee (bid bond)

Tenders shall include a provisional guarantee (bid bond), issued in keeping with the tender model by a first class banking institution approved by the Minister in charge of finance. The amount of the guarantee shall stand as follows:

<b>Provisional guarante in CFAF</b>
<b>One million five hundred thousand (1 500 000)</b>

The provisional guarantee of unsuccessful tenderers shall be released automatically at most thirty (30) days with effect from the expiration of the tender validity. That of the successful tenderer shall be released after the constitution of the definitive guarantee.

#### 9. Consultation of tender documents

The tender documents may be consulted at the MINTP Sub-Department of Public Contracts (Tenders Service, tel: 222 23 14 22), situated on the ground floor of KEANO Building, located behind the building hosting the Special Taxation Registration Unit (paved entrance) in Nvog-Ada quarter.

#### 10. Acquisition of tender documents

The tender documents may be obtained at the MINTP Sub-Department of Public Contracts, Tenders Service, situated on the ground floor of KEANO Building, located behind the building hosting the Special Taxation Registration Unit (paved entrance) in Nvog-Ada quarter, upon presentation of the original receipt of payment into the Public Treasury of a non-refundable fee of one hundred thousand (100 000) CFA F.

The said receipt must identify the payer as representing a contractor willing to participate in the tender.

#### 11. Presentation of tenders

The tender constituent documents shall be presented in the following three volumes enclosed in a simple envelope as follows:

- Envelope A containing the Administrative documents (Volume 1);
- Envelope B containing the Technical proposal (Volume 2);
- Envelope C containing the Financial offer (Volume 3).

All the constituent documents (envelopes A, B and C) shall be enclosed in a large and sealed outer envelope bearing only the subject of the tender concerned.

The different documents of each tender shall be numbered in the order indicated in the tender file and separated by dividers of the same colour other than white.

#### 12. Submission of tender

Drafted in English or French and in septuplicate (7) including one original and six (6) copies, labelled as such, tenders shall be submitted in a sealed envelope at the MINTP Department of General Affairs, Sub-Department of Public Contracts, Tenders Service situated on the ground floor of KEANO Building, hosting certain services of the Ministry of Public Works, located behind the building of the Special Taxation Registration Unit (paved entrance) in Nvog-Ada quarter no later than 17/08/18 at 1 p.m. They shall bear the following:

"OPEN NATIONAL INVITATION TO TENDER  
No 56 JAONO/MINTP/CMPM-TI/2018 of 17/07/2018

in emergency procedure for the execution of the routine maintenance works of  
the Awae local road: section « Ecole Publique d'Essie Mintsang- Carrefour Tom  
Ndayos- Carrefour Bivouvoue –Carrefour Bikoum Avec Bretelles Carrefour  
Mimkom Milala – Carrefour Abombo et Inter N10-Tom Ndayos» slip road in the  
Centre Region Mefou et Afamba Division

Financing: MINTP Budget for the 2017 Financial et seq  
Line: 36 467 03 330020 2250

To be opened only at the tender-evaluation session."



#### 13. Tender compliance

Tenders received after the submission deadline or those not respecting the separation mode of the financial offer from the administrative documents and the technical proposal shall be rejected.

Lest they be rejected, shall be submitted only the originals or true copies of the relevant administrative documents, certified by the issuing service in keeping with the requirements of the Special Tender Regulation.

They must date less than three (3) months old on the initial tender-submission deadline.

#### 14. Opening of tenders

The tender documents shall be opened on 17/08/2018 at 2 p.m, in the meeting room of the MINTP Infrastructural Projects Tenders Board situated at the Centre Regional Delegation of Public Works.

Tenders shall be opened once and in three stages:

- Stage 1: Opening of envelope A containing the administrative documents (volume 1);
- Stage 2: Opening of envelope B containing the technical proposals (volume 2);
- Stage 3: Opening of envelope C containing the financial offers (volume 3).

All tenderers may attend the opening session or each have themselves represented by one duly mandated person of their choice (even in the event of a joint-venture) with sound knowledge of their file.

#### 15. Tender evaluation criteria

##### Eliminatory criteria

##### a) Incomplete administrative:

- Absence of the provisional guarantee;
- Absence after 48 hours following the tender submission, of at least one of the administrative document other than the provisional guarantee;
- Non-compliance after 48 hours following the tender-submission of at least one of the administrative documents;
- False déclaration, forged or non-authentic document.

##### b) Incomplete technical file due to the absence of:

- Declaration not to have abandoned a worksite during the past three years and that he does not feature on the list of defaulting contractors established by MINMAP;
- A Foreman with the qualification provided for in the tender file (document 3);
- Organization and methodology note in harmony with the scope of the works;
- A financial capacity issued by a first class banking institution approved by MINFI of at least thirty million (30 000 000) CFA F.

##### c) Incomplete financial file due to the absence of:

- A stamped and signed tender;
- The price list (document 6) following the model with indication of prices, exclusive of VAT in figures and in words, filled in a legible manner;
- The quantified and cost estimate;
- The unit price sub-details.

##### d) Omission of a quantified unit price in the BPU and/or DQE;

##### e) False declaration or forged document;

##### f) Failure to show proof of ownership or hiring of the following priority equipment:



- A grader;
  - A tipping truck.
- g) Failure to execute during the past ten years, a road construction, rehabilitation, opening, development or maintenance of at least fifty million (50 000 000) CFA F;
- h) Failure to meet a total of 16 out of the 23 essential criteria.

**Essential criteria**

The technical proposal shall be evaluated as per the following 23 essential criteria:

- a) Supervisory staff proposed (document 9.5) out of 8 criteria;
- b) Equipment to be mobilized out of 13 criteria;
- c) Site visit out of 2 criteria.

**NB:** Any public agent listed among the staff and who has not presented all the documents likely to justify his liberation from the Public Service shall not be considered.

**16. Tender validity**

Tenderers shall be bound by their tender for a period of ninety (90) days with effect from the tender-submission deadline.

**17. Contract award**

The contract shall be awarded to the tenderer with the lowest bid and meeting the relevant technical, administrative and financial capacities.

**18. Further information**

Additional technical information may be obtained at the MINTP Department of General Affairs (Sub-Department of Public Contracts/ Tenders Service, situated on the ground floor of KEANO Building, located behind the building hosting the Special Taxation Registration Unit (paved entrance) in Nvog-Ada quarter.



Yaounde, 17 JUIL 2011

**The Minister of Public Works**  
***Maitre Project Owner***



Emmanuel NGANOU D

# Table des matières

## A. Généralités .....

- Article 1 : Portée de la soumission .....
- Article 2 : Financement .....
- Article 3 : Fraude et corruption .....
- Article 4 : Candidats admis à concourir .....
- Article 5 : Matériaux, matériels, fournitures, équipements et services autorisés .....
- Article 6 : Qualification du Soumissionnaire .....
- Article 7 : Visite du site des travaux .....

## B. Dossier d'Appel d'Offres ... ..

- Article 8 : Contenu du Dossier d'Appel d'Offres .....
- Article 9 : Eclaircissements apportés au Dossier d'Appel d'Offres et recours .....
- Article 10 : Modification du Dossier d'Appel d'Offres .....

## C. Préparation des offres .. .

- Article 11 : Frais de soumission .....
- Article 12 : Langue de l'offre .....
- Article 13 : Documents constituant l'offre .....
- Article 14 : Montant de l'offre .....
- Article 15 : Monnaies de soumission et de règlement .....
- Article 16 : Validité des offres .....
- Article 17 : Caution de Soumission .....
- Article 18 : Propositions variantes des soumissionnaires .....
- Article 19 : Réunion préparatoire à l'établissement des offres .....
- Article 20 : Forme et signature de l'offre .....



## D. Dépôt des offres ... .

- Article 21 : Cachetage et marquage des offres .....
- Article 22 : Date et heure limite de dépôt des offres .....
- Article 23 : Offres hors délai .....
- Article 24 : Modification, substitution et retrait des offres .....

## E. Ouverture des plis et évaluation des offres ... ..

- Article 25 : Ouverture des plis et recours .....



## PIECE 2 : REGLEMENT GENERAL DE L'APPEL D'OFFRES (RGAO)

## Règlement Général de l'Appel d'Offres

### A. Généralités



#### Article 1 : Portée de la soumission

- 1.1. L'Autorité Contractante, définie dans le Règlement Particulier de l'Appel d'Offres (RPAO), lance un Appel d'Offres pour la construction et/ou l'achèvement des Travaux décrits dans le Dossier d'Appel d'Offres et brièvement définis dans le RPAO.

Le nom, le numéro d'identification et le nombre de lots faisant l'objet de l'appel d'offres figurent dans le RPAO.

- 1.2. Le Soumissionnaire retenu, ou attributaire, doit achever les Travaux dans le délai indiqué dans le RPAO, et qui court sauf stipulation contraire du CCAP, à compter de la date de notification de l'ordre de service de commencer les travaux ou dans celle fixée dans ledit ordre de service.
- 1.3. Dans le présent Dossier d'Appel d'Offres, le terme "jour" désigne un jour calendaire.

#### Article 2 : Financement

La source de financement des travaux objet du présent appel d'offres est précisée dans le RPAO.

#### Article 3 : Fraude et corruption

3.1. Les soumissionnaires et les entrepreneurs, sont tenus au respect des règles d'éthique professionnelle les plus strictes durant la passation et l'exécution des marchés.  
En vertu de ce principe :

a. Les définitions ci-après sont admises:

- i. Est coupable de "corruption" quiconque offre, donne, sollicite ou accepte un quelconque avantage en vue d'influencer l'action d'un agent public au cours de l'attribution ou de l'exécution d'un marché,
- ii. Se livre à des "manœuvres frauduleuses" quiconque déforme ou dénature des faits afin d'influencer l'attribution ou l'exécution d'un marché ;
- iii. "pratiques collusoires" désignent toute forme d'entente entre deux ou plusieurs soumissionnaires (que l'Autorité Contractante en ait connaissance ou non) visant à maintenir artificiellement les prix des offres à des niveaux ne correspondant pas à ceux qui résulteraient du jeu de la concurrence ;
- iv. "pratiques coercitives" désignent toute forme d'atteinte aux personnes ou à leurs biens ou de menaces à leur encontre afin d'influencer leur action au cours de l'attribution ou de l'exécution d'un marché.
- v. "Pratiques coercitives" désignent toute forme d'atteinte aux personnes ou à leurs biens ou de menaces à leur encontre afin d'influencer leur action au cours de l'attribution ou de l'exécution d'un marché.

b. Toute proposition d'attribution est rejetée, s'il est prouvé que l'attributaire proposé est directement ou par l'intermédiaire d'un agent, coupable de corruption ou s'est livré à des

Article 26 : Caractère confidentiel de la procédure . . . . .

Article 27 : Eclaircissements sur les offres et contacts avec l'Autorité Contractante . . . . .

Article 28 : Détermination de la conformité des offres . . . . .

Article 29 : Qualification du soumissionnaire . . . . .

Article 30 : Correction des erreurs . . . . .

Article 31 : Conversion en une seule monnaie . . . . .

Article 32 : Evaluation des offres au plan financier . . . . .

Article 33 : Préférence accordée aux soumissionnaires nationaux . . . . .

**F. Attribution du Marché . . . . .**

Article 34 : Attribution du marché . . . . .

Article 35 : Droit de l'Autorité Contractante de déclarer un Appel d'Offres infructueux  
ou d'annuler une procédure . . . . .

Article 36 : Notification de l'attribution du marché . . . . .

Article 37 : Publication des résultats d'attribution du marché et recours . . . . .

Article 38 : Signature du marché . . . . .

Article 39 : Cautionnement définitif . . . . .



## Article 6 : Qualification du Soumissionnaire

6.1. Les soumissionnaires doivent, comme partie intégrante de leur offre :

- a. Soumettre un pouvoir habilitant le signataire de la soumission à engager le Soumissionnaire;
- b. Fournir toutes les informations (compléter ou mettre à jour les informations jointes à leur demande de pré-qualification qui ont pu changer, au cas où les candidats ont fait l'objet d'une pré-qualification) demandées aux soumissionnaires, dans le RPAO, afin d'établir leur qualification pour exécuter le marché.

Les informations relatives aux points suivants sont exigées le cas échéant :

- i. La production des bilans certifiés et chiffres d'affaires récents ;
- ii. Accès à une ligne de crédit ou disposition d'autres ressources financières ;
- iii. Les commandes acquises et les marchés attribués ;
- iv. Les litiges en cours ;
- v. La disponibilité du matériel indispensable.



6.2. Les soumissions présentées par deux ou plusieurs entrepreneurs groupés (co-traitance) doivent satisfaire aux conditions suivantes :

- a. L'offre devra inclure pour chacune des entreprises, tous les renseignements énumérés à l'Article 6.1 ci-dessus. Le RPAO devra préciser les informations à fournir par le groupement et celles à fournir par chaque membre du groupement ;
- b. L'offre et le marché doivent être signés de façon à obliger tous les membres du groupement ;
- c. La nature du groupement (conjoint ou solidaire tel que requis dans le RPAO) doit être précisée et justifiée par la production d'une copie de l'accord de groupement en bonne et due forme ;
- d. Le membre du groupement désigné comme mandataire, représentera l'ensemble des entreprises vis à vis du Maître d'Ouvrage et de l'Autorité Contractante pour l'exécution du marché ;
- e. En cas de groupement solidaire, les co-traitants se répartissent les paiements qui sont effectués par le Maître d'Ouvrage dans un compte unique; en revanche, chaque entreprise est payée par le Maître d'Ouvrage dans son propre compte, lorsqu'il s'agit d'un groupement conjoint.

6.3. Les soumissionnaires doivent également présenter des propositions suffisamment détaillées pour démontrer qu'elles sont conformes aux spécifications techniques et aux délais d'exécution visés dans le RPAO.

6.4. Les soumissionnaires qui sollicitent le bénéfice d'une marge de préférence, doivent fournir tous les renseignements nécessaires pour prouver qu'ils satisfont aux critères d'éligibilité décrits à l'article 33 du RGAO.

## Article 7 : Visite du site des travaux

7.1. Il est conseillé au soumissionnaire de visiter et d'inspecter le site des travaux et ses environs

manœuvres frauduleuses, des pratiques collusoires ou coercitives pour l'attribution de ce marché.

3.2. Le Ministre Délégué à la Présidence chargé des Marchés Publics, peut à titre conservatoire, prendre une décision d'interdiction de soumissionner pendant une période n'excédant pas deux (2) ans, à l'encontre de tout soumissionnaire reconnu coupable de trafic d'influence, de conflits d'intérêts, de délit d'initiés, de fraude, de corruption ou de production de documents non authentiques dans la soumission, sans préjudice des poursuites pénales qui pourraient être engagées contre lui.

#### **Article 4 : Candidats admis à concourir**



4.1. Si l'appel d'offres est restreint, la consultation s'adresse à tous les candidats retenus à l'issue de la procédure de pré-qualification.

4.2. En règle générale, l'appel d'offres s'adresse à tous les entrepreneurs, sous réserve des dispositions ci-après :

- a. Un soumissionnaire (y compris tous les membres d'un groupement d'entreprises et tous les sous-traitants du soumissionnaire) doit être d'un pays éligible, conformément à la convention de financement ;
- b. Un soumissionnaire (y compris tous les membres d'un groupement d'entreprises et tous les sous-traitants du soumissionnaire) ne doit pas se trouver en situation de conflit d'intérêt sous peine de disqualification. Un soumissionnaire peut être jugé comme étant en situation de conflit d'intérêt.
  - i. Est associé ou a été associé dans le passé, à une entreprise (ou à une filiale de cette entreprise) qui a fourni des services de consultant pour la conception, la préparation des spécifications et autres documents utilisés dans le cadre des marchés passés au titre du présent appel d'offres ; ou
  - ii. Présente plus d'une offre dans le cadre du présent appel d'offres, à l'exception des offres variantes autorisées selon la clause 17, le cas échéant ; cependant, ceci ne fait pas obstacle à la participation de sous- traitants dans plus d'une offre.
  - iii l'autorité contractante ou le maître d'ouvrage possèdent des intérêts financiers dans sa géographie du capital de nature à compromettre la transparence des procédures de passation des marchés publics
- c. Le soumissionnaire ne doit pas être sous le coup d'une décision d'exclusion.
- d. Une entreprise publique camerounaise peut participer à la consultation si elle démontre qu'elle est (i) juridiquement et financièrement autonome, (ii) administrée selon les règles du droit commercial et (iii) n'est pas sous l'autorité directe de l'Autorité Contractante ou du Maître d'Ouvrage.

#### **Article 5 : Matériaux, matériels, fournitures, équipements et services autorisés**

5.1. Les matériaux, les matériels de l'Entrepreneur, les fournitures, équipements et services devant être fournis dans le cadre du Marché doivent provenir de pays répondant aux critères de provenance définis dans le RPAO, et toutes les dépenses effectuées au titre du Marché sont limitées auxdits matériaux, matériels, fournitures, équipements et services.

5.2. En vertu de l'article 5.1 ci-dessus, le terme "provenir" désigne le lieu où les biens sont extraits, cultivés, produits ou fabriqués et d'où proviennent les services.

Pièce n° 12 Justificatifs des études préalables ; à remplir par le Maître d'Ouvrage ou le Maître d'Ouvrage Délégué

Pièce n° 13 La liste des établissements bancaires et organismes financiers de 1<sup>er</sup> rang agréés par le ministre en charge des finances autorisés à émettre des cautions, dans le cadre des marchés publics, à insérer par l'Autorité Contractante

8.2. Le Soumissionnaire doit examiner l'ensemble des règlements, formulaires, conditions et spécifications contenus dans le DAO. Il lui appartient de fournir tous les renseignements demandés et de préparer une offre conforme à tous égards audit dossier.

### **Article 9 : Eclaircissements apportés au Dossier d'Appel d'Offres et recours**

9.1. Tout soumissionnaire désirant obtenir des éclaircissements sur le Dossier d'Appel d'Offres peut en faire la demande à l'Autorité Contractante par écrit ou par courrier électronique (télécopie ou e-mail) à l'adresse de l'Autorité Contractante indiquée dans le RPAO avec copie au Maître d'Ouvrage. Cependant, l'Autorité Contractante répondra par écrit à toute demande d'éclaircissement reçue au moins quatorze (14) jours pour les (AON) Vingt et un (21) jours pour les (AOI) avant la date limite de dépôt des offres.

Une copie de la réponse de l'Autorité Contractante, indiquant la question posée mais ne mentionnant pas son auteur, est adressée à tous les soumissionnaires ayant acheté le Dossier d'Appel d'Offres.

9.2. Entre la publication de l'Avis d'Appel d'Offres, y compris la phase de pré-qualification des candidats et l'ouverture des plis, tout soumissionnaire potentiel qui s'estime lésé dans la procédure de passation des marchés publics peut introduire une requête auprès du Ministre chargé des Marchés publics.

9.3. Le requérant adresse une copie de ladite requête à l'Autorité Contractante et à l'Organisme chargé de la Régulation et au Président de la Commission.

9.4. L'Autorité Contractante dispose de cinq (05) jours pour réagir. La copie de la réaction est transmise au MINMAP et à l'organisme chargé de la régulation des marchés publics ;

### **Article 10 : Modification du Dossier d'Appel d'Offres**

10.1. L'Autorité Contractante peut, à tout moment avant la date limite de dépôt des offres et pour tout motif, que ce soit à son initiative ou consécutivement à une saisine d'un soumissionnaire modifier le Dossier d'Appel d'Offres en publiant un additif.

10.2. Tout additif ainsi publié fera partie intégrante du Dossier d'Appel d'Offres conformément à l'Article 8.1 du RGAO et doit être communiqué par écrit ou signifié par tout moyen laissant trace écrite à tous les soumissionnaires ayant acheté le Dossier d'Appel d'Offres.

10.3. Afin de donner aux soumissionnaires suffisamment de temps pour tenir compte de l'additif dans la préparation de leurs offres, l'Autorité Contractante pourra reporter, autant que nécessaire, la date limite de dépôt des offres, conformément aux dispositions de l'Article 22 du RGAO.



et d'obtenir par lui-même, et sous sa propre responsabilité, tous les renseignements qui peuvent être nécessaires pour la préparation de l'offre et l'exécution des travaux. Les coûts liés à la visite du site sont à la charge du Soumissionnaire.

7.2. Le Maître d'Ouvrage est tenu d'autoriser le Soumissionnaire qui en fait la demande et ses employés ou agents, à pénétrer dans ses locaux et sur ses terrains aux fins de ladite visite, mais seulement à la condition expresse que le Soumissionnaire, ses employés et agents dégagent le Maître d'Ouvrage, ses employés et agents, de toute responsabilité pouvant en résulter et les indemnisent si nécessaire, et qu'il demeure responsable des accidents mortels ou corporels, des pertes ou dommages matériels, coûts et frais encourus du fait de cette visite.

7.3. Le Maître d'Ouvrage peut organiser une visite du site des travaux au moment de la réunion préparatoire à l'établissement des offres mentionnées à l'article 19 du RGAO.

## **B. Dossier d'Appel d'Offres**

### **Article 8 : Contenu du Dossier d'Appel d'Offres**

8.1. Le Dossier d'Appel d'Offres décrit les travaux faisant l'objet du marché, fixe les procédures de consultation des entrepreneurs et précise les conditions du marché. Outre le(s) additif(s) publié(s) conformément à l'article 10 du RGAO, il comprend aussi les principaux documents énumérés ci-après :

Pièce n°1 La lettre d'invitation à soumissionner (pour les Appels d'Offres Restreints) ;

Pièce n°2 L'Avis d'Appel d'Offres (AAO) ;

Pièce n°3 Le Règlement Général de l'Appel d'Offres (RGAO) ;

Pièce n°4 Le Règlement Particulier de l'Appel d'Offres (RPAO) ;

Pièce n°5 Le Cahier des Clauses Administratives Particulières (CCAP) ;

Pièce n°6 Le Cahier des Clauses Techniques Particulières (CCTP) ;

Pièce n° 7 Le cadre du Bordereau des Prix unitaires ;

Pièce n°8 Le cadre du Détail quantitatif et estimatif ;

Pièce n°9 Le cadre du Sous-Détail des Prix unitaires ;

Pièce n°10 Le modèles de marché

- a. Le cadre du planning d'exécution ;
- b. Modèles de fiches de présentation du matériel, personnel et références ;
- c. Modèle de lettre de soumission ;
- d. Modèle de caution de soumission ;
- e. Modèle de cautionnement définitif ;
- f. Modèle de caution d'avance de démarrage ;
- g. Modèle de caution de retenue de garantie en remplacement de la retenue de garantie;

Pièce n° 11 Modèles à utiliser par les Soumissionnaires ;

- a. Modèle de marché ;



l'organisation et le programme que le soumissionnaire compte mettre en place ou en œuvre pour les réaliser (installations, planning, PAQ, sous-traitance, attestation de visite du site le cas échéant, etc.).

*b.3. Les preuves d'acceptations des conditions du marché*

Le soumissionnaire remettra les copies dûment paraphées des documents à caractères administratif et technique régissant le marché, à savoir :

1. Le Cahier des Clauses Administratives Particulières (CCAP) ;
2. Le Cahier des Clauses Techniques Particulières (CCTP).

*b.4. Commentaires (facultatifs)*

Un commentaire des choix techniques du projet et d'éventuelles propositions.

**c. Volume 3 : Offre financière**

Le RPAO précise les éléments permettant de justifier le coût des travaux, à savoir :

1. La soumission proprement dite, en original rédigée selon le modèle joint, timbrée au tarif en vigueur, signée et datée ;
2. Le bordereau des prix unitaires dûment rempli ;
3. Le détail estimatif dûment rempli ;
4. Le sous-détail des prix et/ou la décomposition des prix forfaitaires ;
5. L'échéancier prévisionnel de paiements le cas échéant.



Les soumissionnaires utiliseront à cet effet les pièces et modèles prévus dans le Dossier d'Appel d'Offres, sous réserve des dispositions de l'Article 17.2 du RGAO concernant les autres formes possibles de Caution de Soumission.

13.2. Si, conformément aux dispositions du RPAO, les soumissionnaires présentent des offres pour plusieurs lots du même Appel d'offres, ils pourront indiquer les rabais offerts en cas d'attribution de plus d'un lot.

**Article 14 : Montant de l'offre**

14.1. Sauf indication contraire figurant dans le Dossier d'Appel d'Offres, le montant du marché couvrira l'ensemble des travaux décrits dans l'Article 1.1 du RGAO, sur la base du Bordereau des Prix et du Détail Quantitatif et Estimatif chiffrés présentés par le soumissionnaire.

14.2. Le soumissionnaire remplira les prix unitaires et totaux de tous les postes du bordereau de prix et du Détail quantitatif et estimatif.

14.3. Sous réserve des dispositions contraires prévues dans le RPAO et au CCAP, tous les droits, impôts et taxes payables par le soumissionnaire au titre du futur Marché, ou à tout autre titre, trente (30) jours avant la date limite de dépôt des offres seront inclus dans les prix et dans le montant total de son offre.

## C. Préparation des offres

### Article 11 : Frais de soumission

Le candidat supportera tous les frais afférents à la préparation et à la présentation de son offre. L'Autorité Contractante et le Maître d'Ouvrage ne sont en aucun cas responsables de ces frais, ni tenu de les régler, quel que soit le déroulement ou l'issue de la procédure d'appel d'offres.

### Article 12 : Langue de l'offre

L'offre ainsi que toute correspondance et tout document, échangé entre le Soumissionnaire et l'Autorité Contractante seront rédigés en français ou en anglais. Les documents complémentaires et les imprimés fournis par le soumissionnaire peuvent être rédigés dans une autre langue à condition d'être accompagnés d'une traduction précise en français ou en anglais ; auquel cas et aux fins d'interprétation de l'offre, la traduction fera foi.

### Article 13 : Documents constituant l'offre

13.1. L'offre présentée par le soumissionnaire comprendra les documents détaillés au RPAO, dûment remplis et regroupés en trois volumes :

#### a. Volume 1 : Dossier administratif

Il comprend :

i. Tous les documents attestant que le soumissionnaire :

- A souscrit les déclarations prévues par les lois et règlements en vigueur ;
- A acquitté les droits, taxes, impôts, cotisations, contributions, redevances ou prélèvements de quelque nature que ce soit ;
- N'est pas en état de liquidation judiciaire ou en faillite ;
- N'est pas frappé de l'une des interdictions ou d'échéances prévues par la législation en vigueur.

ii. La caution de soumission établie conformément aux dispositions de l'article 17 du RGAO ;

iii. La confirmation écrite habilitant le signataire de l'offre à engager le Soumissionnaire, conformément aux dispositions de l'article 6.1 du RGAO ;

#### b. Volume 2 : Offre technique

##### b.1. Les renseignements sur les qualifications

Le RPAO précise la liste des documents à fournir par les soumissionnaires pour justifier les critères de qualification mentionnés à l'article 6.1 du RPAO.

##### b.2. Méthodologie

Le RPAO précise les éléments constitutifs de la proposition technique des soumissionnaires, notamment : une note méthodologique portant sur une analyse des travaux et précisant



le montant du marché peut être révisée d'un commun accord par l'Autorité Contractante et l'entrepreneur de façon à tenir compte de toute modification survenue dans les besoins en devises au titre du marché.

## **Article 16 : Validité des offres**

16.1. Les offres doivent demeurer valables pendant la période spécifiée dans le Règlement Particulier de l'Appel d'Offres à compter de la date de remise des offres fixée par l'Autorité Contractante, en application de l'article 22 du RGAO. Une offre valable pour une période plus courte sera rejetée par l'Autorité Contractante comme non conforme.

16.2. Dans des circonstances exceptionnelles, l'Autorité Contractante peut solliciter le consentement du soumissionnaire à une prolongation du délai de validité. La demande et les réponses qui lui seront faites le seront par écrit (ou par télécopie). La validité de la caution de soumission prévue à l'article 17 du RGAO sera de même prolongée pour une durée correspondante. Un Soumissionnaire peut refuser de prolonger la validité de son offre sans perdre sa caution de soumission. Un soumissionnaire qui consent à une prolongation ne se verra pas demander de modifier son offre, ni ne sera autorisé à le faire.

16.3. Lorsque le marché ne comporte pas d'article de révision de prix et que la période de validité des offres est prorogée de plus de soixante (60) jours, les montants payables au soumissionnaire retenu, seront actualisés par application de la formule y relative figurant à la demande de prorogation que l'Autorité Contractante adressera au(x) soumissionnaire(s).

La période d'actualisation ira de la date de dépassement des soixante (60) jours à la date de notification du marché ou de l'ordre de service de démarrage des travaux au soumissionnaire retenu, tel que prévu par le CCAP. L'effet de l'actualisation n'est pas pris en considération aux fins de l'évaluation des offres.

## **Article 17 : Caution de soumission**

17.1. En application de l'article 13 du RGAO, le soumissionnaire fournira une caution de soumission du montant spécifié dans le Règlement Particulier de l'Appel d'Offres, laquelle fera partie intégrante de son offre.

17.2. La caution de soumission sera conforme au modèle présenté dans le Dossier d'Appel d'Offres; d'autres modèles peuvent être autorisés, sous réserve de l'approbation préalable de l'Autorité Contractante. La Caution de soumission demeurera valide pendant trente (30) jours au-delà de la date limite initiale de validité des offres, ou de toute nouvelle date limite de validité demandée par l'Autorité Contractante et acceptée par le soumissionnaire, conformément aux dispositions de l'Article 16.2 du RGAO.

17.3. Toute offre non accompagnée d'une Caution de Soumission acceptable sera rejetée par la Commission de Passation des Marchés comme non conforme. La Caution de soumission d'un groupement d'entreprises doit être établie au nom du mandataire soumettant l'offre et mentionner chacun des membres du groupement.

17.4. Les cautions de soumission et les offres des soumissionnaires non retenus seront restituées dans un délai de quinze (15) jours à compter de la date de publication des résultats.

17.5. La caution de soumission de l'attributaire du Marché sera libérée dès que ce dernier

14.4. Si les clauses de révision et/ou d'actualisation des prix sont prévues au marché, la date d'établissement des prix initiaux, ainsi que les modalités de révision et/ou d'actualisation desdits prix doivent être précisées. Etant entendu que tout Marché dont la durée d'exécution est au plus égale à un (1) an ne peut faire l'objet de révision de prix.

14.5. Tous les prix unitaires assortis des quantités doivent être justifiés par des sous-détails établis conformément au cadre proposé à la pièce N°8 du DAO.

### **Article 15 : Monnaies de soumission et de règlement**

15.1. En cas d'Appels d'Offres Internationaux, les monnaies de l'offre doivent suivre les dispositions soit de l'Option A ou de l'Option B ci-dessous; l'option applicable étant celle retenue dans le RPAO.

15.2. Option A : le montant de la soumission est libellé entièrement en monnaie nationale

Le montant de la soumission, les prix unitaires du bordereau des prix et les prix du détail quantitatif et estimatif sont libellés entièrement en francs CFA de la manière suivante :

a. Les prix seront entièrement libellés dans la monnaie nationale. Le soumissionnaire qui compte engager des dépenses dans d'autres monnaies pour la réalisation des Travaux, indiquera en annexe à la soumission le ou les pourcentages du montant de l'offre nécessaires pour couvrir les besoins en monnaies étrangères, sans excéder un maximum de trois monnaies de pays membres de l'institution de financement du marché.

b. Les taux de change utilisés par le Soumissionnaire pour convertir son offre en monnaie nationale seront spécifiés par le soumissionnaire en annexe à la soumission conformément aux précisions du RPAO. Ils seront appliqués pour tout paiement au titre du Marché, pour qu'aucun risque de change ne soit supporté par le Soumissionnaire retenu.

15.3. Option B : Le montant de la soumission est directement libellé en monnaie nationale et étrangère aux taux fixés dans le RPAO.

Le soumissionnaire libellera les prix unitaires du bordereau des prix et les prix du Détail quantitatif et estimatif de la manière suivante :

a. Les prix des intrants nécessaires aux Travaux que le Soumissionnaire compte se procurer dans le pays de l'Autorité Contractante seront libellés dans la monnaie du pays de l'Autorité Contractante spécifiée aux RPAO et dénommée "monnaie nationale".

b. Les prix des intrants nécessaires aux Travaux que le soumissionnaire compte se procurer en dehors du pays de l'Autorité Contractante seront libellés dans la monnaie du pays du soumissionnaire ou de celle d'un pays membre éligible largement utilisée dans le commerce international.

15.4. L'Autorité Contractante peut demander aux soumissionnaires d'exprimer leurs besoins en monnaies nationale et étrangère et de justifier que les montants inclus dans les prix unitaires et totaux, et indiqués en annexe à la soumission, sont raisonnables; à cette fin, un état détaillé de ses besoins en monnaies étrangères sera fourni par le soumissionnaire.

15.5. Durant l'exécution des travaux, la plupart des monnaies étrangères restant à payer sur



19.4. Le procès-verbal de la réunion, incluant le texte des questions posées et des réponses données, y compris les réponses préparées après la réunion, sera transmis sans délai à tous ceux qui ont acheté le Dossier d'Appel d'Offres. Toute modification des documents d'appel d'offres énumérés à l'Article 8 du RGAO qui pourrait s'avérer nécessaire à l'issue de la réunion préparatoire sera faite par l'Autorité Contractante en publiant un additif conformément aux dispositions de l'Article 10 du RGAO, le procès-verbal de la réunion préparatoire ne pouvant en tenir lieu.

19.5. Le fait qu'un soumissionnaire n'assiste pas à la réunion préparatoire à l'établissement des offres ne sera pas un motif de disqualification.

## **Article 20 : Forme et signature de l'offre**

20.1. Le Soumissionnaire préparera un original des documents constitutifs de l'offre décrits à l'Article 13 du RGAO, en un volume portant clairement l'indication "ORIGINAL". De plus, le Soumissionnaire soumettra le nombre de copies requis dans les RPAO, portant l'indication "COPIE". En cas de divergence entre l'original et les copies, l'original fera foi.

20.2. L'original et toutes les copies de l'offre devront être dactylographiés ou écrits à l'encre indélébile (dans le cas des copies, des photocopies sont également acceptables) et seront signés par la ou les personnes dûment habilitées à signer au nom du Soumissionnaire, conformément à l'Article 6.1

(a) ou 6.2 (c) du RGAO, selon le cas. Toutes les pages de l'offre comprenant des surcharges ou des changements seront paraphées par le ou les signataires de l'offre.

20.3. L'offre ne doit comporter aucune modification, suppression ni surcharge, à moins que de telles corrections ne soient paraphées par le ou les signataires de la soumission.

## **D. Dépôt des offres**

### **Article 21 : Cachetage et marquage des offres**



21.1. Le Soumissionnaire placera l'original et les copies des documents constitutifs de l'offre dans deux enveloppes séparées et scellées portant la mention «ORIGINAL» et «COPIE», selon le cas. Ces enveloppes seront ensuite placées dans une enveloppe extérieure qui devra également être scellée, mais qui ne devra donner aucune indication sur l'identité du Soumissionnaire.

21.2. Les enveloppes intérieures et extérieures :

a. Seront adressées à l'Autorité Contractante à l'adresse indiquée dans le Règlement Particulier de l'Appel d'Offres ;

b. Porteront le nom du projet ainsi que l'objet et le numéro de l'Avis d'Appel d'Offres indiqués dans le RPAO, et la mention "A N'OUVRIR QU'EN SEANCE DE DEPOUILLEMENT".

21.3. Les enveloppes intérieures porteront également le nom et l'adresse du Soumissionnaire de façon à permettre à l'Autorité Contractante de renvoyer l'offre scellée si elle a été déclarée hors délai conformément aux dispositions des articles 23 et 24 du RGAO.

21.4. Si l'enveloppe extérieure n'est pas scellée et marquée comme indiqué aux articles 21.1 et 21.2 Susvisés, l'Autorité Contractante ne sera nullement responsable si l'offre est

aura signé le marché et fourni le Cautionnement définitif requis.

17.6. La caution de soumission peut être saisie :

a. Si le soumissionnaire retire son offre durant la période de validité ;

b. Si, le soumissionnaire retenu :

- i. Manque à son obligation de souscrire le marché en application de l'article 38 du RGAO, ou
- ii. Manque à son obligation de fournir le cautionnement définitif en application de l'article 39 du RGAO.
- iii. Refuse de recevoir notification du marché ou de l'ordre de service de démarrage des prestations.



### **Article 18 : Propositions variantes des soumissionnaires**

18.1. Lorsque les travaux peuvent être exécutés dans des délais d'exécution variables, le RPAO précisera ces délais, et indiquera la méthode retenue pour l'évaluation du délai d'achèvement proposé par le soumissionnaire à l'intérieur des délais spécifiés. Les offres proposant des délais au-delà de ceux spécifiés seront considérées comme non conformes.

18.2. Excepté dans le cas mentionné à l'Article 18.3 ci-dessous, les soumissionnaires souhaitant offrir des variantes techniques doivent d'abord chiffrer la solution de base de l'Autorité Contractante telle que décrite dans le Dossier d'Appel d'Offres, et fournir en outre tous les renseignements dont l'Autorité Contractante a besoin pour procéder à l'évaluation complète de la variante proposée, y compris les plans, notes de calcul, spécifications techniques, sous-détails de prix et méthodes de construction proposées, et tous autres détails utiles. L'Autorité Contractante n'examinera que les variantes techniques, le cas échéant, du soumissionnaire dont l'offre conforme à la solution de base a été évaluée la moins disante.

18.3. Quand les soumissionnaires sont autorisés, suivant le RPAO, à soumettre directement des variantes techniques pour certaines parties des travaux, ces parties de travaux doivent être décrites dans les Spécifications techniques. De telles variantes seront évaluées suivant leur mérite propre en accord avec les dispositions de l'Article 32.2(g) du RGAO.

### **Article 19 : Réunion préparatoire à l'établissement des offres**

19.1. A moins que le RPAO n'en dispose autrement, le Soumissionnaire peut être invité à assister à une réunion préparatoire qui se tiendra aux lieu et date indiqués dans le RPAO.

19.2. La réunion préparatoire aura pour objet de fournir des éclaircissements et réponses à toute question qui pourrait être soulevée à ce stade.

19.3. Il est demandé au Soumissionnaire, autant que possible, de soumettre toute question par écrit de façon qu'elle parvienne à l'Autorité Contractante au moins une semaine avant la réunion préparatoire. Il se peut que le Maître d'Ouvrage ne puisse répondre au cours de la réunion aux questions reçues trop tard. Dans ce cas, les questions et réponses seront transmises selon les modalités de l'Article 19.4 ci-dessous.

faire en deux temps.



La Commission de Passation des Marchés compétente procédera à l'ouverture des plis en un ou deux temps et en présence des représentants des soumissionnaires concernés qui souhaitent y assister, aux date, heure et adresse indiquées dans le RPAO. Les représentants des soumissionnaires qui sont présents signeront un registre ou une feuille attestant leur présence.

25.2. Dans un premier temps, les enveloppes marquées « Retrait » seront ouvertes et leur contenu annoncé à haute voix, tandis que l'enveloppe contenant l'offre correspondante sera renvoyée au Soumissionnaire sans avoir été ouverte. Le retrait d'une offre ne sera autorisé que si la notification correspondante contient une habilitation valide du signataire à demander le retrait et si cette notification est lue à haute voix. Ensuite, les enveloppes marquées « Offre de Remplacement » seront ouvertes et annoncées à haute voix et la nouvelle offre correspondante substituée à la précédente, qui sera renvoyée au Soumissionnaire concerné sans avoir été ouverte. Le remplacement d'offre ne sera autorisé que si la notification correspondante contient une habilitation valide du signataire à demander le remplacement et est lue à haute voix. Enfin, les enveloppes marquées « modification » seront ouvertes et leur contenu lu à haute voix avec l'offre correspondante. La modification d'offre ne sera autorisée que si la notification correspondante contient une habilitation valide du signataire à demander la modification et est lue à haute voix. Seules les offres qui ont été ouvertes et annoncées à haute voix lors de l'ouverture des plis seront ensuite évaluées.

25.3. Toutes les enveloppes seront ouvertes l'une après l'autre et le nom du soumissionnaire annoncé à haute voix ainsi que la mention éventuelle d'une modification, le prix de l'offre, y compris tout rabais [en cas d'ouverture des offres financières] et toute variante le cas échéant, l'existence d'une garantie d'offre si elle est exigée, et tout autre détail que l'Autorité Contractante peut juger utile de mentionner. Seuls les rabais et variantes de l'offre annoncés à haute voix lors de l'ouverture des plis seront soumis à évaluation.

25.4. Les offres (et les modifications reçues conformément aux dispositions de l'article 24 du RGAO) qui n'ont pas été ouvertes et lues à haute voix durant la séance d'ouverture des plis, quelle qu'en soit la raison, ne seront pas soumises à évaluation.

25.5. Il est établi, séance tenante un procès-verbal d'ouverture des plis qui mentionne la recevabilité des offres, leur régularité administrative, leurs prix, leurs rabais, et leurs délais ainsi que la composition de la sous-commission d'analyse. Une copie dudit procès-verbal à laquelle est annexée la feuille de présence est remise à tous les participants à la fin de la séance.

25.6. A la fin de chaque séance d'ouverture des plis, le président de la commission met immédiatement à la disposition du point focal désigné par l'organisme chargé de la régulation des Marchés Publics, une copie paraphée des offres des soumissionnaires.

25.7. En cas de recours, tel que prévu par le Code des Marchés Publics, il doit être adressé au Ministre Délégué à la Présidence chargée des Marchés Publics avec copies à l'organisme chargé de la régulation des Marchés Publics et au Chef de structure auprès de laquelle est placée la commission concernée.

Il doit parvenir dans un délai maximum de trois (03) jours ouvrables après l'ouverture des plis, sous la forme d'une lettre à laquelle est obligatoirement joint un feuillet de la fiche de

égarée ou ouverte prématurément.

#### **Article 22 : Date et heure limites de dépôt des offres**

22.1. Les offres doivent être reçues par l'Autorité Contractante à l'adresse spécifiée à l'article 21.2 du RPAO au plus tard à la date et à l'heure spécifiées dans le Règlement Particulier de l'Appel d'Offres.

22.2. L'Autorité Contractante peut, à son gré, reporter la date limite fixée pour le dépôt des offres en publiant un additif conformément aux dispositions de l'article 10 du RGAO. Dans ce cas, tous les droits et obligations de l'Autorité Contractante et des Soumissionnaires précédemment régis par la date limite initiale seront régis par la nouvelle date limite.

#### **Article 23 : Offres hors délai**

Toute offre parvenue à l'Autorité Contractante après les dates et heure limites fixées pour le dépôt des offres conformément à l'Article 22 du RGAO sera déclarée hors délai et, par conséquent, rejetée.

#### **Article 24 : Modification, substitution et retrait des offres**

24.1. Un Soumissionnaire peut modifier, remplacer ou retirer son offre après l'avoir déposée, à condition que la notification écrite de la modification ou du retrait, soit reçue par l'Autorité Contractante avant l'achèvement du délai prescrit pour le dépôt des offres. Ladite notification doit être signée par un représentant habilité en application de l'article 20.2 du RGAO. La modification ou l'offre de remplacement correspondante doit être jointe à la notification écrite. Les enveloppes doivent porter clairement selon le cas, la mention « RETRAIT » et « OFFRE DE REMPLACEMENT » ou « MODIFICATION ».

24.2. La notification de modification, de remplacement ou de retrait de l'offre par le Soumissionnaire sera préparée, cachetée, marquée et envoyée conformément aux dispositions de l'article 21 du RGAO. Le retrait peut également être notifié par télécopie, mais devra dans ce cas être confirmé par une notification écrite dûment signée, et dont la date, le cachet postal faisant foi, ne sera pas postérieure à la date limite fixée pour le dépôt des offres.

24.3. Les offres dont les Soumissionnaires demandent le retrait en application de l'article 24.1 leur seront retournées sans avoir été ouvertes.

24.4. Aucune offre ne peut être retirée dans l'intervalle compris entre la date limite de dépôt des offres et l'expiration de la période de validité de l'offre spécifiée par le modèle de soumission. Tout retrait par un Soumissionnaire de son offre pendant cet intervalle entraîne la confiscation de la caution de soumission conformément aux dispositions de l'article 17.6 du RGAO.

### **E. Ouverture des plis et évaluation des offres**

#### **Article 25 : Ouverture des plis et recours**

25.1. L'ouverture de tous les plis se fait en un temps, toutefois pour les projets complexes notamment ceux ayant fait l'objet d'une procédure de préqualification, l'ouverture peut se



divergence ni réserve importante. Une divergence ou réserve importante est celle qui :

- i. Affecte sensiblement l'étendue, la qualité ou la réalisation des Travaux ;
- ii. Limite sensiblement, en contradiction avec le Dossier d'Appel d'Offres, les droits de l'Autorité Contractante ou ses obligations au titre du Marché ;
- iii. Est telle que sa correction affecterait injustement la compétitivité des autres soumissionnaires qui ont présenté des offres conformes pour l'essentiel au Dossier d'Appel d'Offres.

28.4. Si une offre n'est pas conforme pour l'essentiel, elle sera écartée par la Commission des Marchés Compétente et ne pourra être par la suite rendue conforme.

28.5. L'Autorité Contractante se réserve le droit d'accepter ou de rejeter toute modification, divergence ou réserve. Les modifications, divergences, variantes et autres facteurs qui dépassent les exigences du Dossier d'Appel d'Offres ne doivent pas être pris en compte lors de l'évaluation des offres.

#### **Article 29 : Qualification du soumissionnaire**

La Sous-commission s'assurera que le Soumissionnaire retenu pour avoir soumis l'offre substantiellement conforme aux dispositions du dossier d'appel d'offres, satisfait aux critères de qualification stipulés à l'article 6 du RPAO. Il est essentiel d'éviter tout arbitraire dans la détermination de la qualification.



#### **Article 30 : Correction des erreurs**

30.1. La Sous-commission d'analyse vérifiera les offres reconnues conformes pour l'essentiel au Dossier d'Appel d'Offres pour en rectifier les erreurs de calcul éventuelles. La sous-commission d'analyse corrigera les erreurs de la façon suivante :

a. S'il y a contradiction entre le prix unitaire et le prix total obtenu en multipliant le prix unitaire par les quantités, le prix unitaire fera foi et le prix total sera corrigé, à moins que, de l'avis de la Sous-commission d'analyse, la virgule des décimales du prix unitaire soit manifestement mal placée, auquel cas le prix total indiqué prévaudra et le prix unitaire sera corrigé ;

Si le total obtenu par addition ou soustraction des sous totaux n'est pas exact, les sous totaux feront foi et le total sera corrigé ;

c. S'il y a contradiction entre le prix indiqué en lettres et en chiffres, le montant en lettres fera foi, à moins que ce montant soit lié à une erreur arithmétique confirmée par le sous-détail dudit prix, auquel cas le montant en chiffres prévaudra sous réserve des alinéas (a) et (b) ci-dessus.

30.2. Le montant figurant dans la Soumission sera corrigé par la Sous-commission d'analyse, conformément à la procédure de correction d'erreurs susmentionnée et, avec la confirmation du Soumissionnaire, ledit montant sera réputé l'engager.

30.3. Si le Soumissionnaire ayant présenté l'offre évaluée la moins-disante, n'accepte pas les corrections apportées, son offre sera écartée et sa garantie pourra être saisie.

recours dûment signée par le requérant et, éventuellement, par le Président de la Commission de Passation des marchés.

L'Observateur Indépendant annexe à son rapport, le feuillet qui lui a été remis, assorti des commentaires ou des observations y afférents.

### **Article 26 : Caractère confidentiel de la procédure**

26.1. Aucune information relative à l'examen, à l'évaluation, à la comparaison des offres, à la vérification de la qualification des soumissionnaires et à la proposition d'attribution du Marché ne sera donnée aux soumissionnaires ni à toute autre personne non concernée par ladite procédure tant que l'attribution du Marché n'aura pas été rendue publique, sous peine de disqualification de l'offre du Soumissionnaire et de la suspension des auteurs de toutes activités dans le domaine des Marchés publics.

26.2. Toute tentative faite par un soumissionnaire pour influencer la Commission de Passation des Marchés ou la Sous-commission d'Analyse dans l'évaluation des offres ou l'Autorité Contractante dans la décision d'attribution peut entraîner le rejet de son offre.

26.3. Nonobstant les dispositions de l'alinéa 26.2, entre l'ouverture des plis et l'attribution du marché, si un soumissionnaire souhaite entrer en contact avec l'Autorité Contractante pour des motifs ayant trait à son offre, il devra le faire par écrit.

### **Article 27 : Eclaircissements sur les offres et contacts avec l'Autorité Contractante**

27.1. Pour faciliter l'examen, l'évaluation et la comparaison des offres, la Commission de Passation des Marchés peut, si elle le désire, demander à tout soumissionnaire de donner des éclaircissements sur son offre. La demande d'éclaircissements et la réponse qui lui est apportée sont formulées par écrit, mais aucun changement du montant ou du contenu de la soumission n'est recherché, offert ou autorisé, sauf si c'est nécessaire pour confirmer la correction d'erreurs de calcul découvertes par la sous-commission d'analyse lors de l'évaluation des soumissions conformément aux dispositions de l'Article 30 du RGAO.

27.2. Sous réserve des dispositions de l'alinéa 1 susvisé, les soumissionnaires ne contacteront pas les membres de la Commission des marchés et de la sous-commission pour des questions ayant trait à leurs offres, entre l'ouverture des plis et l'attribution du marché.

### **Article 28 : Détermination de la conformité des offres**

28.1. La Sous-commission d'analyse procédera à un examen détaillé des offres pour déterminer si elles sont complètes, si les garanties exigées ont été fournies, si les documents ont été correctement signés, et si les offres sont d'une façon générale en bon ordre.

28.2. La Sous-commission d'analyse déterminera si l'offre est conforme pour l'essentiel aux dispositions du Dossier d'Appel d'Offres en se basant sur son contenu sans avoir recours à des éléments de preuve extrinsèques.

28.3. Une offre conforme pour l'essentiel au Dossier d'Appel d'Offres est une offre qui respecte tous les termes, conditions, et spécifications du Dossier d'Appel d'Offres, sans



calendrier proposé. Au cas où les justificatifs présentés par le soumissionnaire ne lui semblent pas satisfaisants, l'Autorité Contractante peut rejeter ladite offre après l'avis technique de l'Agence de Régulation des Marchés Publics.

### **Article 33 : Préférence accordée aux soumissionnaires nationaux**

Les entrepreneurs nationaux bénéficient d'une marge de préférence nationale telle que prévue par le Code des Marchés Publics aux fins d'évaluation des offres.

### **Article 34 : Attribution**

34.1. L'Autorité Contractante attribuera le Marché au Soumissionnaire dont l'offre a été reconnue conforme pour l'essentiel au Dossier d'Appel d'offres et qui dispose des capacités techniques et financières requises pour exécuter le Marché de façon satisfaisante et dont l'offre a été évaluée la moins-disante en incluant le cas échéant les remises proposés.

34.2. Si, selon l'Article 13.2 du RGAO, l'appel d'offres porte sur plusieurs lots, l'offre la moins-disante sera déterminée en évaluant ce marché en liaison avec les autres lots à attribuer concurremment, en prenant en compte les remises offertes par les soumissionnaires en cas d'attribution de plus d'un lot.

34.3 Toute attribution des marchés de Travaux se fait au Soumissionnaire remplissant les capacités techniques et financières requises résultant des critères d'évaluation et présentant l'offre évaluée la moins-disante.

### **Article 35 : Droit de l'Autorité Contractante de déclarer un Appel d'Offres infructueux ou d'annuler une procédure**

L'Autorité Contractante se réserve le droit d'annuler une procédure d'Appel d'Offres après autorisation de Ministre Délégué à la Présidence chargé des Marchés Publics lorsque les offres ont été ouvertes ou de déclarer un Appel d'Offres infructueux après avis de la commission des marchés compétente, sans qu'il y ait lieu à réclamation.

### **Article 36 : Notification de l'attribution du marché**

Avant l'expiration du délai de validité des offres fixé par le RPAO, l'Autorité Contractante notifiera à l'attributaire du Marché par télécopie confirmée par lettre recommandée ou par tout autre moyen que sa soumission a été retenue. Cette lettre indiquera le montant que le Maître d'ouvrage paiera à l'Entrepreneur au titre de l'exécution des travaux et le délai d'exécution.

### **Article 37 : Publication des résultats d'attribution du marché et recours**

37.1. L'Autorité Contractante communique à tout soumissionnaire ou administration concernée, sur requête à lui adressée dans un délai maximal de cinq (5) jours après la publication des résultats d'attribution, le rapport de l'observateur indépendant ainsi que le procès-verbal de la séance d'attribution du marché y relatif auquel est annexé le rapport d'analyse des offres.

37.2. L'Autorité Contractante est tenue de communiquer les motifs de rejet des offres des soumissionnaires concernés qui en font la demande.



### Article 31 : Conversion en une seule monnaie

31.1. Pour faciliter l'évaluation et la comparaison des offres, la sous-commission d'analyse convertira les prix des offres exprimés dans les diverses monnaies dans lesquelles le montant de l'offre est payable en francs CFA.

31.2. La conversion se fera en utilisant le cours vendeur fixé par la Banque des Etats de l'Afrique Centrale (BEAC), dans les conditions définies par le RPAO.

### Article 32 : Evaluation et comparaison des offres au plan financier

32.1. Seules les offres reconnues conformes, selon les dispositions de l'article 28 du RGAO, seront évaluées et comparées par la Sous-commission d'analyse.

32.2. En évaluant les offres, la sous-commission déterminera pour chaque offre le montant évalué de l'offre en rectifiant son montant comme suit :

- a. En corrigeant toute erreur éventuelle conformément aux dispositions de l'article 30.2 du RGAO ;
- b. En excluant les sommes provisionnelles et, le cas échéant, les provisions pour imprévus figurant dans le Détail quantitatif et estimatif récapitulatif, mais en ajoutant le montant des travaux en régie, lorsqu'ils sont chiffrés de façon compétitive comme spécifié dans le RPAO ;
- c. En convertissant en une seule monnaie le montant résultant des rectifications (a) et (b) ci-dessus, conformément aux dispositions de l'article 31.2 du RGAO ;
- d. En ajustant de façon appropriée, sur des bases techniques ou financières, toute autre modification, divergence ou réserve quantifiable ;
- e. En prenant en considération les différents délais d'exécution proposés par les soumissionnaires, s'ils sont autorisés par le RPAO ;
- f. Le cas échéant, conformément aux dispositions de l'article 13.2 du RGAO et du RPAO, en appliquant les remises offertes par le Soumissionnaire pour l'attribution de plus d'un lot, si cet appel d'offres est lancé simultanément pour plusieurs lots.
- g. Le cas échéant, conformément aux dispositions de l'article 18.3 du RPAO et aux Spécifications techniques, les variantes techniques proposées, si elles sont permises, seront évaluées suivant leur mérite propre et indépendamment du fait que le Soumissionnaire aura offert ou non un prix pour la solution technique spécifiée par le Autorité Contractante dans le RPAO.

32.3. L'effet estimé des formules de révision des prix figurant dans les CCAG et CCAP, appliquées durant la période d'exécution du Marché, ne sera pas pris en considération lors de l'évaluation des offres.

32.4. Si l'offre évaluée la moins-disante est jugée anormalement basse ou est fortement déséquilibrée par rapport à l'estimation du Maître d'Ouvrage des travaux à exécuter dans le cadre du Marché, la commission peut à partir du sous-détail de prix fournis par le soumissionnaire pour n'importe quel élément, ou pour tous les éléments du Détail quantitatif et estimatif, vérifier si ces prix sont compatibles avec les méthodes de construction et le





## PIECE 3 : REGLEMENT PARTICULIER DE L'APPEL D'OFFRES (RPAO)

37.3. Après la publication du résultat de l'attribution, les offres non retirées dans un délai maximal de quinze (15) jours seront détruites, sans qu'il y ait lieu à réclamation, à l'exception de l'exemplaire destiné à l'organisme chargé de la régulation des marchés publics.

37.4. En cas de recours, il doit être adressé à l'Autorité chargée des Marchés publics, avec copies à l'Agence de Régulation des Marchés Publics, à l'Autorité Contractante et au Président de ladite Commission.

Il doit intervenir dans un délai maximum de cinq (05) jours ouvrables après la publication des résultats.

### **Article 38 : Signature du marché**

38.1. Après publication des résultats, le projet de marché souscrit par l'attributaire est soumis à la Commission de Passation des Marchés compétente pour examen et avis, et le cas échéant, au visa préalable du Ministre en charge des Marchés publics.

38.2. L'Autorité Contractante dispose d'un délai de sept (07) jours pour la signature du marché à compter de la date de réception du projet de marché examiné par la commission des marchés compétente et souscrit par l'attributaire et le cas échéant après le visa du Ministre en charge des Marchés publics.

38.3. Le marché doit être notifié à son titulaire dans les cinq (5) jours qui suivent la date de sa signature.

### **Article 39 : Cautionnement définitif**

39.1. Dans les vingt (20) jours suivant la notification du marché par l'Autorité Contractante, l'entrepreneur fournira au Maître d'Ouvrage un cautionnement garantissant l'exécution intégrale des travaux.

39.2. Le cautionnement dont le taux varie entre 2 et 5% du montant TTC du marché, peut être remplacé par la garantie d'une caution d'un établissement bancaire agréé conformément aux textes en vigueur, et émise au profit du Maître d'ouvrage ou par une caution personnelle et solidaire.

39.3. Les petites et moyennes entreprises (PME) à capitaux et dirigeants nationaux peuvent produire à la place du cautionnement, soit une hypothèque légale, soit une caution d'un établissement bancaire ou d'un organisme financier agréé de premier rang conformément aux textes en vigueur.

39.4. L'absence de production du cautionnement définitif dans les délais prescrits est susceptible de donner lieu à la résiliation du marché dans les conditions prévues dans le CCAG.



	<p>Ces travaux consisteront à l'aménagement par entretien périodique des routes concernées. Il s'agira d'une combinaison des méthodes de Haute Intensité d'Equipements HIEQ et de Haute Intensité de Main-d'œuvre (HIMO). Il s'agit d'utiliser de préférence la Main d'Œuvre locale riveraine desdites routes afin d'assurer le maximum de retombées économiques du projet au profit de ces populations.</p> <p>Ces travaux comprennent les opérations suivantes dont la liste n'est pas exhaustive :</p> <ul style="list-style-type: none"> <li>• déblais mis en dépôt ;</li> <li>• Remblai en "graveleux latéritiques" provenant d'emprunt ;</li> <li>• Couche de roulement en graveleux latéritique d'épaisseur 15 cm ;</li> <li>• Fourniture et pose des buses métallique Ø 800 mm ;</li> <li>• fossés bétonnés 50*60 ;</li> <li>• dalettes de couverture de caniveau 50*60 avec épaisseur 15 cm ;</li> <li>• Tête de buse en maçonnerie Ø 800 mm ;</li> <li>• Etc.</li> </ul>
1.2.	<p><b>Délai d'exécution :</b> Le délai global d'exécution des travaux est de 05 mois calendaires. Ce délai court à compter de la date de notification de l'ordre de service de commencer les travaux ;</p>
2.1	<p><b>Source(s) de financement :</b> Les travaux objet du présent Appel d'Offres sont financés par le BIP MINTP Exercices 2018 et Suivants, Imputation : 36 467 03 33 00 20 2250.</p>
6.1	<p><b>Critères d'évaluation</b></p> <p><b>Critères éliminatoires</b></p> <p><b>a) Pièces administratives :</b></p> <ul style="list-style-type: none"> <li>- Absence de la caution de soumission ;</li> <li>- Absence après un délai de 48 heures après le dépôt des offres, d'au moins une des pièces du dossier administratif à l'exception de la caution de soumission ;</li> <li>- Non-conformité après un délai de 48 heures après le dépôt des offres, d'au moins une des pièces du dossier administratif ;</li> <li>- Fausse déclaration, pièce falsifiée ou non authentique</li> </ul> <p><b>b) Dossier Technique incomplet pour absence ou non-conformité de l'une des pièces suivantes :</b></p> <ul style="list-style-type: none"> <li>➢ La déclaration sur l'honneur attestant que le soumissionnaire n'a pas abandonné un marché au cours des trois dernières années, et qu'il ne figure pas sur la liste des entreprises défailtantes établies par le MINMAP;</li> <li>➢ Un Conducteur des Travaux ayant la qualification exigée dans le dossier d'Appel d'Offres (pièce 3) ;</li> <li>➢ Une note d'organisation et méthodologie cohérente avec la consistance des travaux ;</li> <li>➢ D'une capacité financière délivrée par une banque de 1er ordre agréée par le MINFI de montant au moins égale à 30 000 000 (trente millions) de FCFA</li> </ul> <p><b>c) Dossier financier incomplet pour absence de l'une des pièces suivantes :</b></p> <ul style="list-style-type: none"> <li>➢ Une soumission timbrée et signée ;</li> <li>➢ Le bordereau des prix unitaires (BPU) (pièce 6) suivant le modèle avec indication des prix hors TVA en chiffres et en lettres, rempli de manière lisible ;</li> <li>➢ Le devis Quantitatif et Estimatif (DQE) ;</li> <li>➢ Le sous – détail des prix unitaires. :</li> </ul> <p><b>d) Omission du BPU et/ou du DQE d'un prix unitaire quantifié ;</b></p> <p><b>e) Fausse déclaration ou pièce falsifiée ;</b></p> <p><b>f) Non justification de la possession en propre ou en location de l'un des matériels prioritaires suivants :</b></p> <ul style="list-style-type: none"> <li>- Une niveleuse ;</li> <li>- Un camion benne ;</li> </ul>



## Règlement Particulier de l'Appel d'Offres

Les dispositions ci-après, qui sont spécifiques aux Travaux faisant l'objet de l'Appel d'Offres, complètent ou, le cas échéant, précisent les dispositions du RGAO. En cas de conflit, les dispositions ci-après prévalent sur celles du RGAO. Les numéros de la première colonne se réfèrent à l'article correspondant du RGAO.

Références du RGAO	Généralités					
1.1	<p><b>Définition des Travaux :</b>            Dans le cadre de la campagne d'aménagement des routes pour l'exercice 2018, le Ministre des Travaux Publics, Maître d'Ouvrage, lance un Appel d'Offres National Ouvert pour l'exécution des travaux d'entretien courant de la route Communale d'Awae : tronçons « Ecole Publique d'Essie Mintsang- Carrefour Tom Ndayos- Carrefour Bivouvoue –Carrefour Bikoum Avec Bretelles Carrefour Mimkom Milala – Carrefour Abombo et Inter N10-Tom Ndayos » dans la Région du Centre, Département de la Mefou et Afamba.</p>					
Les travaux sont repartis comme suit :						
Région	Départements	Tronçons	Longueur estimée (km)	Budget Prévisionnel TTC	Délai (mois)	Type d'intervention
CENTRE	MEFOU ET AFAMBA	Ecole Publique d'Essie Mintsang- Carrefour Tom Ndayos- Carrefour Bivouvoue –Carrefour Bikoum Avec Bretelles Carrefour Mimkom Milala – Carrefour Abombo et Inter N10-Tom Ndayos	17	100 000 000	05	entretien courant
<b>TOTAL</b>			<b>17</b>	<b>100 000 000</b>		
						

### Préparation des offres

13. La liste des documents visés à l'article 13 du RGAO devra être complétée, regroupée en trois volumes insérés respectivement dans des enveloppes intérieures et détaillée comme suit :

#### Volume 1 : Pièces constituant le dossier administratif

- 1.1. L'original de l'acte de cautionnement provisoire de montant tel que précisé dans l'Avis d'Appel d'Offres (Pièce 1 du DAO), et d'un délai de validité de 120 jours à compter de la date initiale de remise des offres ;
- 1.2. L'original de l'attestation de non-redevance;
- 1.3. L'original de l'attestation de non-faillite délivrée par le Greffe du Tribunal de Première Instance du domicile ;
- 1.4. L'original de l'attestation de non-exclusion des marchés publics délivrée par l'Agence de Régulation des Marchés Publics (ARMP).
- 1.5. L'original de l'attestation signée du Directeur de la Caisse Nationale de Prévoyance Sociale, ou d'un de ses représentants dûment mandatés, certifiant qu'il a effectivement versé à la caisse les sommes dont il est redevable et précisant l'objet de la soumission et le numéro de l'Appel d'offres;
- 1.6. L'original de l'attestation de domiciliation bancaire du soumissionnaire à laquelle sera domicilié le marché en cas d'attribution. Elle devra être délivrée par une Banque agréée par le Ministre en charge des Finances;
- 1.7. L'original de la quittance de versement au Trésor Public des frais d'acquisition du Dossier d'Appel d'Offres et l'attestation de retrait de Dossier d'Appel d'Offres.
- 1.8. Les pouvoirs conformes au modèle (Pièce 9.10) dans le cas où le soumissionnaire agit comme mandataire d'un groupement d'entreprises ;
- 1.9. L'accord de groupement signé entre les membres du groupement attestant que tous les membres de ce groupement sont responsables solidairement de la soumission et si celle-ci est retenue, de l'exécution du marché (voir modèle 9.11) ;
- 1.10. Le Règlement Particulier de l'Appel d'Offres paraphés à chaque page signé à la dernière page ;
- 1.11. Les modèles de garanties paraphés à chaque page ;
- 1.12. Le modèle de projet de Marché paraphés à chaque page et signé à la dernière page ;
- 1.13. Le modèle d'élection de domicile paraphé ;
- 1.14. Le Cahier des Clauses Techniques Particulières paraphé à chaque page et signé à la dernière page.

Les justifications administratives ci-dessus doivent dater de moins de trois (03) mois à la date initiale de lancement de l'Appel d'Offres, et présentées conformément à l'article 90 du décret 2018/366 du 20 juin 2018 portant code des marchés publics. En cas de groupement d'entreprises, chaque membre du groupement produira chacune des pièces administratives énumérées ci-dessus à l'exception des pièces 1.1, 1.6 à 1.14.

#### Volume 2 : Pièces constituant l'offre technique

- 2.1 Visite des lieux : le soumissionnaire produira les deux documents ci-après :
  - L'attestation de visite des lieux suivant le modèle (Pièce 9.4) datée, cachetée et signée sur l'honneur par le soumissionnaire (cette Attestation aussi bien que toute l'offre engage le soumissionnaire qui ne pourra se prévaloir de la non connaissance du site pour d'éventuelles réclamations) ;
  - Le rapport de visite de lieux, paraphé à chaque et signé à la dernière page par le soumissionnaire. Ce rapport se doit d'être documenté et illustratif.
- 2.2 La déclaration sur l'honneur attestant que le soumissionnaire n'a pas abandonné un marché au cours des trois dernières années, et qu'il ne figure pas sur la liste des entreprises défaillantes établies par le Ministère des Marchés Publics ;
- 2.3 Personnel (Pièce 9.5)

Le Cocontractant devra avoir, ou s'être engagée à embaucher avant le début des travaux et pour la durée du chantier, le personnel technique compétent nécessaire, à savoir :

	<p>g) N'avoir pas exécuté au cours des dix dernières années, un marché de construction, de réhabilitation, d'ouverture, d'aménagement ou d'entretien de route de montant supérieur ou égale à 50 000 000 (cinquante millions) de FCFA;</p> <p>h) N'avoir pas obtenu au moins un total de 16 critères sur l'ensemble des 23 critères essentiels.</p> <p><b>Critères essentiels</b></p> <p>L'évaluation des offres techniques sera faite sur <b>23 critères</b> sur la base des critères essentiels ci-dessous :</p> <p>a) Le personnel d'encadrement proposé (pièce 9.5) sur <b>08 critères</b> ;</p> <p>b) Le matériel à mobiliser sur <b>13 critères</b> ;</p> <p>c) La visite des lieux sur <b>02 critères</b></p> <p><b>NB</b> : Tout agent public listé parmi le personnel et qui n'a pas présenté tous les documents susceptibles de justifier sa libération de la Fonction Publique sera considéré comme non valable.</p>
12.	Langue(s) de l'offre : Français ou Anglais



- **Conducteur des Travaux :**  
Ingénieur de génie Civil (Bac + 3 minimum) ayant au moins cinq (05) années d'expérience générale en Bâtiment et Travaux Publics, et ayant effectué au moins deux (02) projets à ce poste dans le domaine de la construction, de la réhabilitation, de l'ouverture, de l'aménagement ou de l'entretien des routes ou des travaux routiers similaires (joindre curriculum vitae signé par le candidat, une copie certifiée conforme du diplôme signée par l'Autorité Administrative, une attestation de présentation de l'original du diplôme, une attestation de disponibilité signée par le candidat et une attestation d'inscription à l'Ordre National des Ingénieurs du Génie Civil (ONIGC)) ;
- **Un Chef de chantier**  
Techniciens Supérieurs ou Ingénieurs de génie Civil non nécessairement inscrit à l'ONIGC, ayant au moins cinq (05) ans d'expérience générale en Bâtiment et Travaux Publics et ayant effectué au moins un (01) projet au poste de chef chantier dans le domaine de la construction, de la réhabilitation, de l'ouverture, de l'aménagement ou de l'entretien des routes ou des travaux routiers similaires (joindre curriculum vitae signé par les candidats, une copie certifiée conforme du diplôme le plus élevé signée par l'Autorité Administrative, une attestation de présentation de l'original du diplôme, ainsi qu'une attestation de disponibilité signée du candidat) ;
- **Responsable du Laboratoire Géotechnique :**  
Technicien de Génie Civil ayant au moins cinq (05) ans d'expérience générale dans le domaine de laboratoire géotechnique et ayant effectué au moins un (01) projet à ce poste dans le domaine de la construction, de la réhabilitation, de l'ouverture, de l'aménagement ou de l'entretien des routes ou des travaux routiers similaires (joindre curriculum vitae signé par le candidat, une copie certifiée conforme du diplôme le plus élevé signée par l'Autorité Administrative, une attestation de présentation de l'original du diplôme, et une attestation de disponibilité signée du candidat) ;
- **Responsable Administratif :**  
Bachelier ayant au moins deux (02) ans d'expérience générale (joindre curriculum vitae signé par le candidat, une copie certifiée conforme du diplôme le plus élevé signée par l'Autorité Administrative, une attestation de présentation de l'original du diplôme, et une attestation de disponibilité signée du candidat).

**NB :** Le personnel proposé ne sera considéré à l'évaluation que si les pièces justificatives exigées, datant de moins de trois mois et se rapportant audit personnel, sont fournies et signées.

#### 2.4 Matériel de chantier (Pièce 9.6.1)

L'entreprise devra justifier de la propriété et de l'état du matériel nécessaire à l'exécution des travaux. Les justificatifs du matériel sont les photocopies certifiées conformes des cartes grises légalisées par les services compétents du Ministère des Transports ou les photocopies certifiées conformes d'attestation de dédouanement datant de moins de trois mois à la date limite de remise des offres pour le matériel roulant, et les photocopies certifiées de factures pour les autres matériels. En cas de location, joindre une copie du contrat de location et les copies certifiées conformes des pièces justifiant que la partie qui loue le matériel en est propriétaire à l'exception du MATGENIE. Ces pièces doivent dater de moins de trois mois à la date limite de remise des offres. La liste du matériel minimum à fournir est la suivante :

- Matériels à fournir en propre ou en location :
  - Une niveleuse ;
  - Une niveleuse supplémentaire en plus du minimum prioritaire;
  - Un compacteur;
  - Un camion-benne ;
  - Un camion-benne supplémentaire en plus du minimum prioritaire ;
  - Un camion citerne à eau ;
  - Un bulldozer ;
  - Une Pelle chargeuse ;



- Une Tractopelle ;
- Un véhicule de liaison pick-up ;
- Une Bétonnière ;
- Une Moto pompe ;
- Un Compacteur manuel ou plaque vibrante ;
- Un Groupe électrogène ;
- Le Matériel géotechnique (densitomètre, moule proctor, dames proctor, balances, serie de tamis).

2.5 Références du Cocontractant au cours des dix dernières années (2008-2017) suivant Pièces 9.7 (joindre les première et dernière pages des marchés enregistrés et procès-verbaux de réception ou attestation de bonne fin).

Ces références doivent prouver que le soumissionnaire a exécuté au cours des dix dernières années 2008-2017, un marché de construction, de réhabilitation, d'ouverture, d'aménagement ou d'entretien de route de montant supérieur ou égale à 50 000 000 de FCFA.

#### 2.6 Organisation et méthodologie

Les offres seront évaluées techniquement en prenant en considération la compréhension par le Cocontractant des opérations projetées et l'organisation de chantier qu'elle proposera pour mener à bien l'exécution des travaux envisagés. Ainsi seront fournis les informations et renseignements ci-après :

- 2.6.1 Le planning des travaux (Pièce 9.8.1)
  - 2.6.2 Les approvisionnements ou matériaux de chantier (Pièce 9.8.2) ;
  - 2.6.3 Les travaux qu'il envisage de sous-traiter (Pièce 9.8.3) ;
  - 2.6.4 Les dispositions envisagées pour l'utilisation de la main d'œuvre locale (technique HIMO) ;
  - 2.6.5 Les dispositions relatives au respect des mesures environnementales ;
  - 2.6.6 Les dispositions envisagées en cas d'attribution de deux lots (méthodologie, personnel et matériel supplémentaires à mobiliser) ;
- 2.7 Liste des chantiers en cours avec leur taux d'exécution.
- 2.8 Capacité de financement : Le soumissionnaire joindra une attestation de sa (ses) banque(s) donnant la preuve qu'il peut se procurer ou qu'il a à sa disposition des liquidités, des lignes de crédit et autres moyens financiers suffisants pour faire face aux besoins de financements nécessaires à l'exécution des travaux à hauteur de :

Montant de la Capacité de financement
30 000 000 de FCFA



#### Volume 3 : Pièces constituant l'offre financière

- 3.1 Une soumission (pour chacun des lots postulés) sur papier timbré, conforme au modèle joint (pièce 8.1), signée et datée ;
- 3.2 Le bordereau des prix (pièce 6) suivant le modèle avec indication des prix hors TVA en chiffres et en lettres, rempli de manière lisible ;
- 3.3 Le détail quantitatif et estimatif des travaux (pièce 7) ;
- 3.4 Les sous détails des prix (Pièce 9.9). et la décomposition des prix forfaitaires et frais de chantier.

NB : Toutes les pièces de l'offre financière paraphée, en plus les dernières pages doivent être signées, cachetées et datées.

#### Prix et monnaie de l'offre

14.4. Les prix du marché sont fermes et non révisables.

21.2.	<p><b>Adresse du Maître d'Ouvrage à utiliser pour l'envoi des offres :</b></p> <p>Les offres seront déposées contre récépissé sous plis fermés, à la Sous-Direction des Marchés Publics, Service des Appels d'Offres, situé au rez de chaussée de l'immeuble KEANO, abritant certains Services du Ministère des Travaux Publics, derrière l'immeuble où est logée la Cellule Spéciale de l'Enregistrement des Impôts (voie d'accès en pavé) sis au quartier Mvog-Ada.</p> <p>Les offres devront porter la mention :</p> <p style="text-align: center;"><b>« APPEL D'OFFRES NATIONAL OUVERT N°56/AONO/MINTP/CMPM-TI/2018 du 17 juillet 2018 En procédure d'urgence pour l'exécution des travaux d'entretien courant de la route Communale d'Awae: tronçons « Ecole Publique d'Essie Mintsang- Carrefour Tom Ndayos- Carrefour Bivouvou –Carrefour Bikoum Avec Bretelles Carrefour Mimkom Milala – Carrefour Abombo et Inter N10-Tom Ndayos » dans la Région du Centre, Département de la Mefou et Afamba. Financement : BIP MINTP, Exercices 2018 et suivants. Imputation : 36 467 03 33 00 20 2250 A n'ouvrir qu'en séance de dépouillement »</b></p>
22.1.	<p><b>Date et heure limites de dépôt des offres :</b></p> <p>Les offres seront déposées au plus tard le <b>17/08/2018 à 13 heures.</b></p>
25.1	<p><b>Lieu, date et heure de l'ouverture des plis :</b></p> <p>L'ouverture des plis aura lieu le <b>17/08/2018 dès 14 heures</b> au Ministère des Travaux Publics et en présence des soumissionnaires.</p> <p>Tous les soumissionnaires peuvent assister à cette séance d'ouverture ou s'y faire représenter par une seule personne dûment mandaté (même en cas de groupement) de leur choix ayant une parfaite connaissance du dossier.</p>
<b>Évaluation et comparaison des offres</b>	
31.2.	<p>Monnaie retenue pour la conversion en une seule monnaie : Le franc CFA</p> <p>Source du taux de change : La Banque des Etats de l'Afrique Centrale (BEAC).</p>
32.2 (g).	<ol style="list-style-type: none"> <li>1) Avant d'effectuer l'évaluation détaillée des offres, la Commission Ministérielle de passation des Marchés vérifiera que chaque offre est conforme pour l'essentiel aux conditions fixées dans le Dossier d'Appel d'offres.</li> <li>2) Une offre conforme pour l'essentiel au Dossier d'Appel d'Offres est une offre qui respecte tous les termes, conditions, et spécifications du Dossier d'Appel d'Offres, sans divergence ni réserve importante. Une divergence ou réserve importante est celle qui : <ol style="list-style-type: none"> <li>(i) affecte sensiblement l'étendue, la qualité ou la réalisation des Travaux ;</li> <li>(ii) limite sensiblement, en contradiction avec le Dossier d'Appel d'Offres, les droits du Maître d'Ouvrage ou les obligations de l'Administration au titre du Marché ; ou</li> <li>(iii) est telle que sa correction affecterait injustement la compétitivité des autres soumissionnaires qui ont présenté des offres conformes pour l'essentiel au Dossier d'Appel d'Offres.</li> </ol> </li> <li>3) La Commission des Marchés déterminera si l'offre est conforme pour l'essentiel aux dispositions du Dossier d'Appel d'offres en se basant sur son contenu sans avoir recours à des éléments de preuve intrinsèques.</li> <li>4) Si une soumission n'est pas conforme pour l'essentiel, elle sera rejetée par la Commission Ministérielle des Marchés et ne pourra être par la suite rendue conforme.</li> <li>5) A l'issue de l'ouverture des plis en un temps, les copies des offres reçues et paraphées sont confiées à une sous-commission d'analyse pour évaluation détaillée des offres suivant les trois étapes ci-après :</li> </ol>



15.2.	Le montant de la soumission est libellé entièrement en monnaie nationale (franc CFA).
	<b>Préparation et dépôt des offres</b>
16.1.	<p><b>Période de validité des offres :</b></p> <p>a) Les soumissionnaires restent engagés par leur offre pendant un délai de quatre-vingt-dix (90) jours à compter de la date limite fixée pour la remise des offres, délai au cours duquel l'Autorité Contractante avisera de son choix les entreprises retenues.</p> <p>b) Dans des circonstances exceptionnelles, avant l'expiration du délai initial de validité des offres, l'Autorité Contractante peut demander aux soumissionnaires de proroger la durée de validité pour une durée additionnelle déterminée. La demande et les réponses doivent être faites par écrit. Un Soumissionnaire peut refuser de proroger la validité de son offre sans perdre la caution de soumission. Le Soumissionnaire qui accepte de proroger la durée de validité de son offre ne peut modifier son offre, mais il doit proroger la durée de validité de la Caution de Soumission en conséquence et ce, conformément aux dispositions de l'Article 17 du RGAO.</p>
17.1.	<p><b>Montant de la caution de soumission:</b></p> <p>1) En application de l'article 6 du RPAO, le Soumissionnaire fournira, une caution de soumission du montant spécifié dans l'Avis d'Appel d'Offres, laquelle fera partie intégrante de son offre.</p> <p>2) La caution de soumission sera conforme au modèle présenté dans le Dossier d'Appel d'Offres. La Caution de Soumission demeurera valide pendant trente (30) jours au-delà de la date initiale originelle de validité des offres, ou de toute nouvelle date limite de validité demandée par le Maître d'Ouvrage et acceptée par le Soumissionnaire, conformément aux dispositions de l'Article 16.2 du RPAO.</p> <p>3) Toute offre non accompagnée d'une Caution de Soumission acceptable sera rejetée par la Commission Ministérielle de Passation des Marchés compétente comme non conforme. La Caution de Soumission d'un groupement d'entreprises doit être établie au nom d'un membre du groupement soumettant l'offre.</p> <p>4) Les Cautions de Soumission et les offres des soumissionnaires non retenus seront restituées dans un délai de quinze (15) jours, après la publication du résultat de l'attribution, à l'exception de l'exemplaire destiné à l'organisme chargé de la régulation des marchés publics. Les offres non retirées dans ce délai sont détruites, sans qu'il y ait lieu à réclamation.</p> <p>5) La Caution de Soumission de l'attributaire du Marché sera libérée dès que ce dernier aura signé le marché et fourni le Cautionnement définitif requis.</p> <p>6) La Caution de Soumission peut être saisie :</p> <p>(a) si le Soumissionnaire retire son offre durant la période de validité, excepté dans le cas mentionné à l'Article 24.2 du RGAO</p> <p>(b) si, dans les délais prévus à l'article 37 du RGAO, l'attributaire du Marché ne parvient pas :</p> <p>i. à signer le marché, ou</p> <p>ii. à fournir le Cautionnement définitif requis.</p>
20.1.	<p><b>Nombre de copies de l'offre qui doivent être remplies et envoyées :</b></p> <p>1) Le Soumissionnaire préparera un original des documents constitutifs de l'offre en un (01) exemplaire (pour chacun des trois volumes) portant clairement l'indication "ORIGINAL". De plus, le Soumissionnaire soumettra six (06) copies (pour chacun des trois volumes) portant l'indication "COPIE". En cas de divergence entre l'original et les copies, l'original fera foi.</p> <p>2) La présentation des offres devra tenir compte du principe de séparation des pièces administratives (volume 1) de l'offre technique (volume 2) et de l'offre financière (volume 3).</p>





## PIECE 4 : CAHIER DES CLAUSES ADMINISTRATIVES PARTICULIERES (CCAP)

	<ul style="list-style-type: none"> <li>• <b>1<sup>ère</sup> étape: Examen de la conformité des pièces administratives (Volume 1)</b>        Sous peine d'élimination, le Dossier Administratif doit être complet et contenir toutes les pièces authentiques et conformes énumérées à l'Article 13 du présent RPAO.        Toutes les pièces requises doivent être datées de moins de trois (03) mois à la date limite de remise des offres et être conformes aux modèles.        Toute fausse déclaration ou présentation de pièce falsifiée sont des motifs de rejet de l'offre avec préjudice des poursuites pénales éventuelles.        Seules les offres présentant un dossier administratif conforme seront évaluées techniquement.</li> <li>• <b>2<sup>ème</sup> étape : Evaluation de l'offre technique (Volume 2).</b>        Chaque offre pour être déclarée conforme techniquement doit avoir satisfait à tous les critères éliminatoires et obtenu 16 sous-critères sur 23 évalués conformément à l'article 6.1 du RPAO.</li> <li>• <b>3<sup>ème</sup> étape : Evaluation de l'offre financière (Volume 3)</b>        Seules les offres des soumissionnaires ayant été retenus à l'issue de l'évaluation des offres techniques seront évaluées financièrement.        En évaluant les offres, il est déterminé pour chaque offre le « montant évalué » de l'offre en rectifiant son montant proposé comme suit :        Le montant figurant dans la soumission est corrigé conformément à la procédure détaillée à l'article 30 du RGAO concernant la correction des erreurs ;        Les prix proposés pour les postes où il n'est pas prévu des quantités ne feront pas partie du contrat.</li> </ul>
	<b>Attribution du marché</b>
34.1 et 34.2	Le marché sera attribué au soumissionnaire présentant l'offre évaluée la moins disante et remplissant les capacités administratives, techniques et financières requises.
	<b>Cautionnement définitif</b>
39.1 et 39.2	<p>Le cautionnement définitif garantira l'exécution intégrale des travaux et sera constitué suivant le modèle annexé au présent DAO, dans un délai de vingt (20) jours à compter de la date de notification du marché. Le cautionnement provisoire de soumission est restitué dès constitution de ce cautionnement définitif.</p> <p>Son montant est fixé à cinq pour cent (5%) du montant toutes taxes comprises du marché.</p> <p>Le cautionnement définitif peut être remplacé par une caution personnelle et solidaire d'un établissement bancaire de premier ordre installé sur le territoire camerounais et agréé par le Ministre en charge des Finances.</p> <p>A la fin des travaux, le cautionnement définitif sera restitué, ou la caution bancaire le remplaçant libérée, sur demande écrite du Cocontractant.</p>



**ARTICLE 20 : AVANCES**

20.1 AVANCE DE DEMARRAGE

20.2 AVANCE SUR MATERIELS

**ARTICLE 21 : REGLEMENT DES TRAVAUX**

21.1 DECOMPTE D'AVANCE DE DEMARRAGE

21.2 CONSTATATION DES TRAVAUX EXECUTES

21.3 DECOMPTE MENSUEL

21.4 REGLEMENT DES TRAVAUX EN REGIE D'ENTREPRISE

**ARTICLE 22 : INTERETS MORATOIRES**

**ARTICLE 23 : PENALITES**

**ARTICLE 24 : REGLEMENT EN CAS DE GROUPEMENT D'ENTREPRISES**

**ARTICLE 25 : DECOMPTE FINAL**

**ARTICLE 26 : DECOMPTE GENERAL ET DEFINITIF**

**ARTICLE 27 : REGIME FISCAL ET DOUANIER**

**ARTICLE 28 : TIMBRE ET ENREGISTREMENT DU MARCHÉ**

**CHAPITRE III : EXECUTION DES TRAVAUX**

**ARTICLE 29 : CONSISTANCE DES TRAVAUX**

**ARTICLE 30 : OBLIGATIONS DU MAITRE D'OUVRAGE**

**ARTICLE 31 : DELAI D'EXECUTION DU MARCHÉ**

**ARTICLE 32 : ROLE ET RESPONSABILITE DU COCONTRACTANT**

**ARTICLE 33 : MISE A DISPOSITION DES DOCUMENTS ET DU SITE**

**ARTICLE 34 : ASSURANCES DES OUVRAGES ET RESPONSABILITES CIVILES**

**ARTICLE 35 : PIECES A FOURNIR PAR LE COCONTRACTANT**

**ARTICLE 36 : ORGANISATION ET SECURITE DES CHANTIERS**

**ARTICLE 37 : IMPLANTATION DES OUVRAGES**

**ARTICLE 38 : SOUS-TRAITANCE**

**ARTICLE 39 : LABORATOIRE DE CHANTIER ET ESSAIS**

**ARTICLE 40 : JOURNAL ET REUNIONS DE CHANTIER**

**ARTICLE 41 : UTILISATION DES EXPLOSIFS**

**CHAPITRE IV : DE LA RECEPTION DE TRAVAUX**

**ARTICLE 42 : RECEPTION PROVISOIRE**

42.1 OPERATIONS PREALABLES A LA RECEPTION

42.2 COMMISSION DE RECEPTION PROVISOIRE

42.3 RECEPTION PARTIELLE

42.4 PRISE DE POSSESSION DES OUVRAGES

**ARTICLE 43 : DOCUMENTS A FOURNIR**



## DU CAHIER DES CLAUSES ADMINISTRATIVES PARTICULIERES

### CHAPITRE I - DISPOSITIONS GENERALES

ARTICLE 1 : OBJET DU MARCHÉ

ARTICLE 2 : PROCEDURE DE PASSATION DU MARCHÉ

ARTICLE 3 : DEFINITIONS ET ATTRIBUTIONS

3.1 DEFINITIONS GENERALES

3.2 NANTISSEMENT

3.3 ATTRIBUTIONS DU MAITRE D'ŒUVRE

ARTICLE 4 : LANGUE, LOIS ET REGLEMENTATIONS APPLICABLES

ARTICLE 5 : PIECES CONSTITUTIVES DU MARCHÉ

ARTICLE 6 : TEXTES GENERAUX APPLICABLES

ARTICLE 7 : COMMUNICATION

7.1 : DOMICILE DU COCONTRACTANT

7.2 : CORRESPONDANCES

ARTICLE 8 : ORDRES DE SERVICE

ARTICLE 9 : MARCHES A TRANCHES CONDITIONNELLES

ARTICLE 10 : MATERIEL ET PERSONNEL DU COCONTRACTANT

10.1 MATERIEL ET PERSONNEL A METTRE EN PLACE

10.2 REMPLACEMENT DU PERSONNEL D'ENCADREMENT

10.3 REPRESENTANT DU COCONTRACTANT

### CHAPITRE II - CLAUSES FINANCIERES

ARTICLE 11 : GARANTIES ET CAUTIONS

11.1 CAUTIONNEMENT DEFINITIF

11.2 CAUTIONNEMENT DE GARANTIE

11.3 CAUTIONNEMENT D'AVANCE DE DEMARRAGE

11.3 CAUTIONNEMENT D'AVANCE SUR MATERIELS

ARTICLE 12 : MONTANT DU MARCHÉ

ARTICLE 13 : LIEU ET MODE DE PAIEMENT

ARTICLE 14 : CONSISTANCE ET VARIATION DES PRIX

14.1 CONSISTANCE DES PRIX

14.2 SOUS-DETAIL DES PRIX

14.3 VARIATION DES PRIX

ARTICLE 15 : FORMULE DE REVISION DES PRIX

ARTICLE 16 : FORMULE D'ACTUALISATION DES PRIX

ARTICLE 17 : TRAVAUX EN REGIE D'ENTREPRISE

ARTICLE 18 : VALORISATION DES TRAVAUX

ARTICLE 19 : VALORISATION DES APPROVISIONNEMENTS



## CHAPITRE I- : DISPOSITIONS GENERALES

### ARTICLE 1 : OBJET DU MARCHÉ

Le présent marché a pour objet l'exécution des travaux d'entretien courant de la route Communale d'Awae : tronçons « Ecole Publique d'Essie Mintsang- Carrefour Tom Ndayos- Carrefour Bivouvoue –Carrefour Bikoum Avec Bretelles Carrefour Mimkom Milala – Carrefour Abombo et Inter N10-Tom Ndayos » dans la Région du Centre, Département de la Mefou et Afamba.Financement : BIP MINTP, Exercices 2018 et suivants.

**Imputation : 36 467 03 33 00 20 2250.**

Ces prestations portent sur un (01) lot **unique** défini ainsi qu'il suit :

Région	Départements	Tronçons	Longueur estimée (km)	Budget Prévisionnel TTC	Délai (mois)	Type d'intervention
CENTRE	MEFOU ET AFAMBA	Ecole Publique d'Essie Mintsang- Carrefour Tom Ndayos- Carrefour Bivouvoue – Carrefour Bikoum Avec Bretelles Carrefour Mimkom Milala – Carrefour Abombo et Inter N10-Tom Ndayos	17	100 000 000	05	entretien courant
<b>TOTAL</b>			<b>17</b>	<b>100 000 000</b>		

### ARTICLE 2 : PROCEDURE DE PASSATION DU MARCHÉ

Le présent marché est passé après Appel d'Offres National Ouvert N° \_\_\_\_\_/AONO/MINTP/CMPM-TI/2018 du \_\_\_\_\_

### ARTICLE 3 : DEFINITIONS ET ATTRIBUTIONS

#### 3.1 DEFINITIONS GENERALES :

Pour l'application des dispositions du présent marché, Il est précisé que :



- L'Autorité chargée contrôle externe de l'exécution des marchés publics est le Ministre Délégué à la Présidence de la République chargé des Marchés Publics ;
- Le Maître d'Ouvrage est : le Ministre des Travaux Publics, Il représente l'administration bénéficiaire des travaux ;
- Le Chef de service du marché est : le Délégué Départemental des Travaux Publics territorialement compétent; Il veille au respect des clauses administratives, techniques et financières et des délais contractuels.
- L'Ingénieur du marché est : le Chef Service Technique de la Délégation Départementale des Travaux Publics territorialement compétent ;
- Le Maître d'Œuvre du présent marché ou la mission de contrôle est le Bureau d'études Techniques en charge de la mission de contrôle des travaux.
- La Commission des Marchés compétente est la Commission Ministérielle de Passation des Marchés des Travaux d'Infrastructures auprès du Ministère des Travaux Publics ;
- L'organisme chargé du paiement est la paierie spécialisée auprès du MINTP ;
- Toute référence au Chef de Service s'applique également à l'Ingénieur ;

ARTICLE 44 : DELAI DE GARANTIE ET ENTRETIEN PENDANT LA PERIODE DE GARANTIE.

44.1 DELAI DE GARANTIE

44.2 ENTRETIEN PENDANT LA PERIODE DE GARANTIE

ARTICLE 45 : RECEPTION DEFINITIVE

45.1 OPERATIONS PREALABLES A LA RECEPTION DEFINITIVE

45.2 COMMISSION DE RECEPTION DEFINITIVE

**CHAPITRE V : CLAUSES DIVERSES**

ARTICLE 46 : RESILIATION DU MARCHÉ

ARTICLE 47 : CAS DE FORCE MAJEURE

ARTICLE 48 : DIFFERENDS ET LITIGES

ARTICLE 49 : EDITION ET DIFFUSION DU MARCHÉ

ARTICLE 50 ET DERNIER : ENTREE EN VIGUEUR DU MARCHÉ



7. Le Cahier des Clauses Administratives Générales (CCAG) applicables aux Marchés Publics de travaux mis en vigueur par arrêté N° 033/CAB/PM du 13 février 2007 ;

8. Le ou les Cahiers des Clauses Techniques Générales (CCTG) applicables aux prestations faisant l'objet du marché.

#### **ARTICLE 6 : TEXTES GENERAUX APPLICABLES**

En ce qui n'est pas contraire aux dispositions du présent contrat, le Cocontractant reste soumis aux textes généraux ci-après :

6.1. la loi n° 92/007 du 14 août 1992 portant Code du travail ;

6.2. la loi cadre n°096/12 du 05 août 1996 portant loi-cadre relative à la gestion de l'environnement ;

6.3. la Loi n° 96/07 du 8 avril 1996 portant protection du patrimoine routier modifié et complété par les lois n° 98/011 du 14 juillet 1998 et 2004/021 du 22 juillet 2004 ;

6.4. la loi n°2007/006 du 26 décembre 2007 portant Régime Financier de l'Etat ;

6.5. la Loi n° 001 du 16 avril 2001 portant Code Minier, et mise en application par le Décret n° 2002/048/PM du 26 mars 2002 ;

6.6. la loi n° 2000/10 du 13 juillet 2000 fixant l'organisation et les modalités de l'exercice de la profession d'Ingénieur du Génie civil ;

6.7. la Loi n° 2017/021 du 20 décembre 2017 portant loi de finances de la République du Cameroun pour l'Exercice 2018;

6.8. Le Code minier

6.9. le Décret n° 2001/048 du 23 février 2001, portant organisation et fonctionnement de l'Agence de Régulation des Marchés Publics (ARMP) ;

6.10. le Décret 2003/651/PM du 16 avril 2003 fixant les modalités d'application du régime fiscal et douanier des Marchés Publics ;

6.11. le Décret n°2013/271 du 05 août 2013 modifiant et complétant certaines dispositions du décret n°2012/074 du 08 mars 2012 portant création, organisation et fonctionnement des Commissions de Passation des Marchés Publics ;

6.12. le Décret n° 2018/366 du 20 JUIN 2018 portant Code des Marchés publics ;

6.13. le Décret n° 2003/651/PM du 16 avril 2003 fixant les modalités d'application du régime fiscal et douanier des marchés publics ;

6.14. le Décret n° 2005/577 du 23 février 2005 fixant les modalités de réalisation des études d'impact environnemental ;

6.15. le Décret n° 2008/376 du 12 novembre 2008 portant organisation administrative de la République du Cameroun ;

6.16. le Décret n°2018/190 du 02 mars 2018 modifiant et complétant certaines dispositions du décret N°2011/408 du 09 décembre 2011 portant organisation du gouvernement;



- Le cocontractant est : *[A préciser]* ;

### 3.2 NANTISSEMENT

Le nantissement est soumis aux règles applicables en cette matière aux Marchés Publics de l'Etat, notamment l'article 150 du Décret n° 2018/366 du 20 juin 2018 portant Code des Marchés Publics.

En vue de l'application du régime de nantissement institué par le décret sus visé, sont définis comme :

- L'Autorité chargée de l'ordonnancement des dépenses est le Maître d'Ouvrage ;
- L'Autorité chargée de la liquidation des dépenses est le Chef Service du Marché ;
- Organismes chargés des paiements: la païerie spécialisée auprès du MINTP ;
- Responsables compétents pour fournir les renseignements énumérés au décret susvisé: Le Chef de Service.

### 3.3 ATTRIBUTIONS DU MAITRE D'ŒUVRE

Le Maître d'œuvre a pour attribution de faire exécuter les travaux de façon satisfaisante, conformément aux dispositions contractuelles et aux règles de l'art.

Il ne pourra relever le Cocontractant d'aucune de ses obligations contractuelles, ni (sauf exception expresse stipulée ci-dessous) ordonner un travail quelconque susceptible de retarder l'exécution des travaux ou de provoquer un paiement supplémentaire par le Maître d'Ouvrage, ni ordonner une modification quelconque à l'ouvrage à exécuter. Le Maître d'œuvre est compétent pour préparer et signer les ordres de services à caractère technique.

A la demande du Cocontractant ou du Maître d'œuvre, des constats contradictoires pourront être réalisés pour fixer les quantités de certains ouvrages. De tels constats contradictoires seront faits lorsqu'un ouvrage risque de ne plus pouvoir être mesuré.

#### **ARTICLE 4 : LANGUE, LOIS ET REGLEMENTATIONS APPLICABLES**

4.1 La langue applicable au présent marché est le Français ou l'Anglais.

4.2 Le Cocontractant s'engage à observer les lois, règlements et ordonnances en vigueur en République du Cameroun et ce, aussi bien dans sa propre organisation que dans la réalisation du marché.

Si ces lois et règlements en vigueur à la date de signature du présent marché venaient à être modifiés après la signature du marché, les coûts éventuels qui en découleraient directement seraient pris en compte sans gain ni perte pour chaque partie.

#### **ARTICLE 5 : PIECES CONSTITUTIVES DU MARCHE (CCAG Article 4)**

Les pièces contractuelles constitutives du présent marché sont par ordre de priorité :

1. La lettre de soumission ou l'acte d'engagement;
2. La soumission du cocontractant et ses annexes dans toutes les dispositions non contraires au Cahier des Clauses Administratives Particulières et au Cahier des Clauses Techniques Particulières ci-dessous visés ;
3. Le Cahier des Clauses Administratives Particulières (CCAP) ;
4. Le Cahier des Clauses Techniques Particulières (CCTP) ;
5. Les éléments propres à la détermination du montant du marché, tels que, par ordre de priorité : les bordereaux des prix unitaires ; l'état des prix forfaitaires ; le détail ou le devis estimatif ; la décomposition des prix forfaitaires et/ou le sous-détail des prix unitaires ;
6. Plans, notes de calcul, cahiers de sondage et dossiers géotechniques ;



- 6.36. l'Ordonnance n°2018/007 du 04 juin 2018 modifiant et complétant certaines dispositions de la loi n°2017/021 du 20 décembre 2017 portant loi des finances de la République du Cameroun pour l'exercice 2018 ;
- 6.37. l'Ordonnance n°2018/001 du 09 avril 2018 modifiant et complétant certaines dispositions de la loi n°2017/021 du 20 décembre 2017 portant loi de finances de la République du Cameroun pour l'exercice 2018.
- 6.38. la convention collective nationale des entreprises du bâtiment, des travaux publics et des activités annexes du 10 janvier 2014.
- 6.39. La Décision N°00000006/D/MINMAP/SG/DAJ du 04 janvier 2018 constatant, la composition des Commissions Ministérielles de Passation des Marchés auprès des Marchés Publics ;
- 6.40. La Décision N°000000017/D/MINMAP/SG/DAJ du 15 janvier 2018 modifiant et complétant certaines dispositions de la décision N°00000006/D/MINMAP/SG/DAJ du 04 janvier 2018 constatant, la composition des Commissions Ministérielles de Passation des Marchés auprès des Marchés Publics constatant, la composition des Commissions Ministérielles de Passation des Marchés auprès des Marchés Publics.



#### **ARTICLE 7 : COMMUNICATION (CCAG Article 6 et 10 complétés)**

7.1. Toutes les communications au titre du présent marché sont écrites et les notifications faites aux adresses ci-après :

- a. Dans le cas où le cocontractant est le destinataire : Madame/Monsieur:.....  
Passé le délai de 15 jours fixé à l'article 6.1 du CCAG pour faire connaître au Maître d'Ouvrage, au chef de service son domicile, les correspondances seront valablement adressées à la mairie de [A préciser] chef-lieu de la Région dont relèvent les travaux.
- b. Dans le cas où le Maître d'Ouvrage en est le destinataire :  
Monsieur le: Ministre des Travaux Publics avec copie adressée dans les mêmes délais, au Chef de service, à l'ingénieur, au Maître d'Œuvre, le cas échéant.

7.2. Le cocontractant adressera toutes notifications écrites ou correspondances au Maître d'Œuvre, avec copie au Chef de service.

#### **ARTICLE 8 : ORDRES DE SERVICE (CCAG Article 8)**

Les différents ordres de service seront établis et notifiés ainsi qu'il suit :

- 8.1 L'ordre de service de commencer les travaux est signé par le Maître d'Ouvrage et notifié au Cocontractant par le Chef de service du marché avec copie, à l'Ingénieur du marché .
- 8.2 Les ordres de service ayant une incidence sur l'objectif, le montant ou le délai d'exécution du marché seront signés par le Maître d'Ouvrage et notifiés par le Chef de service du marché au Cocontractant avec copie à l'Ingénieur du marché .
- 8.3 Les ordres de service à caractère technique liés au déroulement normal des travaux seront directement signés par le Chef de Service et notifiés au Cocontractant par l'ingénieur du Marché.
- 8.4 Les ordres de service valant mise en demeure seront signés par le Maître d'Ouvrage et notifiés au Cocontractant par le Chef de service, avec copie à l'Ingénieur.
- 8.5 Les ordres de service de suspension et de reprise des travaux pour cause de force majeure seront signés par le Maître d'Ouvrage et notifiés par le Chef de service du marché au Cocontractant avec copie à l'Ingénieur.
- 8.6 Les ordres de service prescrivant les travaux nécessaires pour remédier aux désordres ne relevant pas d'une utilisation normale qui apparaîtraient dans les ouvrages pendant la période de

- 6.17. le Décret n°2018/191 du 02 mars portant réaménagement du Gouvernement;
- 6.18. le Décret n°2013/334 du 13 septembre 2013 portant organisation du Ministère des Travaux Publics ;
- 6.19. le Décret N°2012/075 de la 08/03/2012 portante organisation du Ministère des Marchés Publics ;
- 6.20. le Décret N°2012/076 du 08/03/2012 modifiant et complétant certaines dispositions du décret N°2001/048 du 23 février 2001 portant création, organisation et fonctionnement de l'Agence de Régulation des Marchés Publics ;
- 6.21. l'arrêté n°033/CAB/PM du 13 février 2007 mettant en vigueur les Cahiers des Clauses Administratives Générales (CCAG) applicables aux marchés publics ;
- 6.22. l'Arrêté n° 093/CAB/PM du 5 novembre 2002 fixant les montants de la caution de soumission et des frais d'achat des Dossiers d'Appel d'Offres ;
- 6.23. l'Arrêté n° 070/MINEP du 20 avril 2005 fixant les différentes catégories d'opérations dont la réalisation est soumise à l'étude d'impact environnemental ;
- 6.24. l'Arrêté N°00000301/A/MINMAP du 28 décembre 2015 portant création d'une Commission Ministérielle de Passation des Marchés des Travaux d'Infrastructures auprès du Ministère des Travaux Publics ;
- 6.25. la circulaire n° 001/CAB/PR du 19 Juin 2012 relative à la passation et au contrôle de l'exécution des marchés publics ;
- 6.26. la circulaire n°004/CAB/PM du 30 décembre 2005 relative à l'application du Code des Marchés Publics ;
- 6.27. la circulaire n°003/CAB/PM du 18 avril 2008 relative au respect des règles régissant la passation, l'exécution et le contrôle des marchés publics ;
- 6.28. la circulaire n°002/CAB/PM du 31 janvier 2011 relative à l'amélioration de la performance du système des Marchés Publics ;
- 6.29. la circulaire n°003/CAB/PM du 31 janvier 2011 précisant les modalités de gestion des changements des conditions économiques des marchés publics ;
- 6.30. la Circulaire N°001/C/MINFI du 02 Janvier 2018 portant instructions relatives à l'exécution des lois de finances, au suivi et au contrôle de l'exécution du Budget de l'Etat, des Entreprises et Etablissements publics, des collectivités territoriales décentralisées et des autres organismes subventionnés pour l'Exercice 2018;
- 6.31. La lettre N°00908/MINTP/DR datant de 1997 du Ministère des Travaux Publics portant publication des directives pour la prise en compte des impacts environnementaux dans l'entretien routier;
- 6.32. la lettre-circulaire n°0005/LC/MINMAP/CAB du 03 juillet 2018 précisant les mesures transitoires à observer suite à la signature et à la publication du décret N°2018/366 du 20 juin 2018 portant code des Marchés Publics ;
- 6.33. les normes techniques en vigueur au Cameroun ;
- 6.34. Les directives en vigueur au Ministère des Travaux Publics portant répartition des rôles entre les divers intervenants pour la campagne d'entretien routier en cours auprès du Maître d'Ouvrage ;
- 6.35. le CCTG français, notamment son préambule et les fascicules 1, 2, 4, 7, 23, 24, 25, 27, 29, 30, 31, 50, 56, 61, 62, 63, 65-A, 66, 68, 70 ainsi que les normes françaises (en l'absence de normes camerounaises) et les avis techniques du réseau technique français ;



Cette garantie peut être remplacée par un cautionnement bancaire délivré par un établissement financier de premier rang agréé par le Ministre en charge des finances.

La restitution de la retenue de garantie ou du cautionnement sera effectuée dans un délai d'un mois après la réception définitive sur mainlevée délivrée par le Maître d'Ouvrage après demande du cocontractant.

### 11.3 CAUTIONNEMENT D'AVANCE DE DEMARRAGE

L'avance de démarrage fixée à l'article 20 du présent CCAP devra être cautionnée à cent pour cent (100%) par un établissement financier installé sur le territoire camerounais, et agréé par le Ministère en charge des Finances.

#### **ARTICLE 12 : MONTANT DU MARCHÉ**

Le montant du présent marché, tel qu'il ressort du Détail Quantitatif et estimatif (Titre IV du marché), est de \_\_\_\_\_ ( \_\_\_\_\_ ) **Francs CFA** toutes taxes comprises, soit :

- Montant HTVA : \_\_\_\_\_ ( \_\_\_\_\_ ) **FCFA** ;
- Montant de la TVA : \_\_\_\_\_ ( \_\_\_\_\_ ) **FCFA**.
- Montant de l'IR : \_\_\_\_\_ ( \_\_\_\_\_ ) **FCFA**
- Net à percevoir = HTVA-IR) ( \_\_\_\_\_ ) **FCFA**

#### **ARTICLE 13 : LIEU ET MODE DE PAIEMENT**

Le Maître d'Ouvrage se libérera des sommes dues, soit (*montant en chiffres et en lettres HTVA*), par virement bancaire au compte n° \_\_\_\_\_ ouvert au nom du cocontractant à la banque \_\_\_\_\_

#### **ARTICLE 14 : CONSISTANCE ET VARIATION DES PRIX**

##### 14.1 CONSISTANCE DES PRIX

Le présent marché est à prix unitaires et à prix forfaitaires.

Les prix figurant au bordereau des prix sont réputés avoir été établis sur la base des conditions économiques en vigueur en République du Cameroun au mois précédant celui de la soumission.

Le Cocontractant est réputé avoir une parfaite connaissance de toutes les sujétions imposées pour l'exécution des travaux et toutes les conditions locales susceptibles d'influer sur cette exécution, pour s'en être personnellement rendu compte sur le terrain avant de soumissionner, notamment :

- la nature et la qualité des sols et terrains ;
- les conditions de transport et d'accès au chantier à toute époque de l'année ;
- le régime des eaux et des pluies dans la région et des risques éventuels d'inondation ;

Les prix du bordereau des prix comprennent tous les frais de la main d'œuvre participant directement ou indirectement à l'exécution des travaux, compris les salaires et les primes, les assurances, les charges salariales diverses, les frais de déplacement;

Ils comprennent également les postes suivants:

- amenée, montage, entretien, démontage et repli de toutes les installations y compris bureaux, laboratoires, matériel de carrières éventuelles, ateliers, habitation etc... ;
- amenée, fournitures, stockage et transport de tous les matériaux, ingrédients, carburant, lubrifiants, pièces de rechange et matières consommables, etc... ;
- entretien des ouvrages existants utilisés pour la réalisation du présent marché ;
- prospection des gîtes d'emprunts, extraction, stockage et mise en œuvre des matériaux ; drainage des gisements ;
- les mesures d'atténuation des impacts directs environnementaux ;
- entretien des ouvrages pendant le délai de garantie ;
- assurance y compris responsabilité civile, assurance de chantier ;
- douane, impôts, taxes de toutes natures dans le cadre du régime douanier et fiscal en vigueur dans la République du Cameroun conformément à l'article 56 du présent marché ;
- frais financiers et frais généraux du chantier ;
- rémunération pour bénéfice et aléas.



garantie, seront signés par le Chef de Service, sur proposition de l'Ingénieur et notifiés au Cocontractant par l'Ingénieur.

8.7 Le Cocontractant dispose d'un délai de quinze (15) jours pour émettre des réserves sur tout ordre de service reçu. Le fait d'émettre des réserves ne dispense pas le Cocontractant d'exécuter les ordres de service reçus.

**NB : Une copie de chacun de ces ordres de services sera adressée à la Sous-Direction des Marchés Publics du MINTP.**

#### **ARTICLE 9 : MARCHES A TRANCHES CONDITIONNELLES**

Sans objet.

#### **ARTICLE 10 : MATERIEL ET PERSONNEL DU COCONTRACTANT (CCAG Article 15 complété)**

10.1. Toute modification, même partielle, apportée aux propositions de l'offre technique n'interviendra qu'après agrément écrit du Chef de service. En cas de modification, le cocontractant le fera remplacer par un personnel de compétence (qualifications et expérience) au moins égale.

10.2. En tout état de cause, les listes du personnel d'encadrement à mettre en place seront soumises à l'agrément du Maître d'œuvre dans les jours qui suivent la notification de l'ordre de service de commencer les travaux. Le Maître d'Œuvre disposera de 15 jours pour notifier par écrit son avis avec copie au Chef de service. Passé ce délai, les listes seront considérées comme approuvées.

10.3. Toute modification unilatérale apportée aux propositions en personnel d'encadrement de l'offre technique, avant et pendant les travaux constitue un motif de résiliation du marché. En cas de non résiliation, le cocontractant sera passible d'une pénalité correspondant à un pour cent (1/100) du montant toutes taxes comprises du marché, pour chaque personnel ou matériel ayant fait l'objet d'une telle modification.

10.4 Le Cocontractant utilisera le matériel approprié proposé dans le projet d'exécution pour la bonne exécution des prestations selon les règles de l'art.

10.5 Toute modification apportée sera notifiée au Maître d'ouvrage.

## **CHAPITRE II - CLAUSES FINANCIERES**

### **ARTICLE 11 : GARANTIES ET CAUTIONS**



#### **11.1 CAUTIONNEMENT DEFINITIF**

Le cautionnement définitif est fixé à cinq pour cent (5%) du montant toutes taxes comprises du marché.

Il est constitué et transmis au Chef Service du marché dans un délai maximum de vingt (20) jours à compter de la date de notification du marché.

Le cautionnement sera restitué, ou la caution bancaire le remplaçant libérée, dans un délai d'un mois suivant la date de réception provisoire des travaux, à la suite d'une mainlevée délivrée par le Maître d'Ouvrage après demande du Cocontractant.

#### **11.2 CAUTIONNEMENT DE GARANTIE**

La retenue de garantie est fixée à dix pour cent (10 %) du montant TTC des ouvrages sous garantis.

## **ARTICLE 19 : VALORISATION DES APPROVISIONNEMENTS**

Sans objet.

## **ARTICLE 20 : AVANCES**

20.1. Le Maître d'Ouvrage pourra accorder une avance de démarrage sur demande expresse du cocontractant.

20.2 Cette avance dont le montant ne peut excéder vingt pour cent (20%) du prix initial TTC du marché, est cautionnée à cent pour cent (100%) par un établissement bancaire de droit camerounais ou un organisme financier agréé de premier rang conformément aux textes en vigueur, et remboursée par déduction sur les acomptes à verser au cocontractant pendant l'exécution du marché, suivant des modalités définies dans le CCAP.

20.3 L'avance de démarrage sera remboursée par prélèvement de cinquante pour-cent (50%) du montant des travaux de chaque décompte à partir du moment où les travaux effectués dépassent quarante pour cent (40%) du montant du marché.

20.4 La totalité de l'avance doit être remboursée au plus tard dès le moment où la valeur en prix de base des prestations réalisées atteint quatre-vingt pour cent (80%) du montant du marché et au plus tard un mois avant l'achèvement des délais contractuels.

20.5 Au fur et à mesure du remboursement des avances, le Maître d'Ouvrage donnera la mainlevée de la partie de la caution correspondante, sur demande expresse du cocontractant.

## **ARTICLE 21 : REGLEMENT DES TRAVAUX**

21.1. Constatation des travaux exécutés

Avant le 30 de chaque mois, le cocontractant et le Maître d'Œuvre établissent un attachement contradictoire qui récapitule et fixe les quantités réalisées et constatées pour chaque poste du bordereau au cours du mois et pouvant donner droit au paiement.

21.2. Décompte mensuel

Au plus tard le cinq (5) du mois suivant le mois des prestations, le cocontractant remettra en sept (07) exemplaires au Maître d'Œuvre, deux projets de décompte provisoire mensuel (un décompte hors TVA et un décompte du montant des taxes ), selon le modèle agréé et établissant le montant total des sommes auxquelles il peut prétendre du fait de l'exécution du marché, depuis le début de celui-ci.

Seul le décompte hors TVA sera réglé au cocontractant. Le décompte du montant des taxes fera l'objet d'une écriture d'ordre entre les budgets du Ministère en charge des finances.

Le montant HTVA de l'acompte à payer au cocontractant sera mandaté comme suit :

- 97,8% versé directement au compte du cocontractant ;
- 2,2% versé au Trésor public au titre de l'IR dû par le cocontractant ;

Le Maître d'œuvre visera les décomptes pour validation ou y apportera des corrections. Il les transmettra à l'Ingénieur qui les transmettra au Chef Service du Marché pour visa préalable avant transmission à l'Organisme payeur, de façon à ce qu'ils soient en sa possession au plus tard le 15 du mois.

### **Transmission des décomptes à l'autorité chargée des marchés publics**

En application des dispositions du Décret N°2018/366 du 20 juin 2018 portant code des marchés publics, une copie des décomptes provisoires et final sera transmise au Ministre chargé des marchés.



Les prix du bordereau des prix comprennent toutes les sujétions d'exécution qu'elles soient ou non explicitées dans le présent CCAP ou dans le CCTP.

Les prix pour mémoire ou pour lesquels des quantités ne sont pas portées au détail estimatif même s'ils figurent dans les sous-détails des prix de l'offre initiale, ne font pas partie du marché.

Les frais d'expropriation des terrains (carrières, pistes d'accès et emprunts), y compris les ouvrages qui y seraient construits et les cultures, pour réaliser les travaux, ainsi que les droits et taxes relatifs à ces frais incombent au Cocontractant qui devra en tenir compte dans l'élaboration de ses prix.

En aucun cas, le Cocontractant ne peut se prévaloir de l'insuffisance de renseignements fournis par le Maître d'ouvrage pour revenir en cours du marché sur les prix qu'il a consentis ou pour demander une indemnité.

#### 14.2 SOUS-DETAIL DES PRIX

Le Cocontractant a fourni dans sa soumission le sous-détail de chacun des prix d'application, établi suivant les règles en usage, et faisant ressortir en détail le montant des charges et frais accessoires sur salaire et main d'œuvre ainsi que celui du montage, de l'entretien, du démontage, de l'amortissement des installations, du matériel et de l'outillage, ainsi que les sujétions diverses, frais généraux, faux frais et bénéfiques.

Le sous-détail explicite le nombre d'heures de chaque nature d'engin et de chaque catégorie d'ouvriers nécessaires pour effectuer la quantité unitaire des prestations ainsi que toutes fournitures, transports, matières consommables utilisés pour l'exécution des travaux.

En outre, le Cocontractant a donné, pour les taux de salaire et les prix de base adoptés pour les fournitures, toutes références utiles, officielles autant que possible, pour que le Maître d'œuvre puisse vérifier leur exactitude.

#### 14.3 VARIATION DES PRIX

Les prix sont fermes.

##### **ARTICLE 15 : FORMULE DE REVISION DES PRIX**

Sans objet.

##### **ARTICLE 16 : FORMULE D'ACTUALISATION DES PRIX**

Sans objet.

##### **ARTICLE 17 : TRAVAUX EN REGIE D'ENTREPRISE**

17.1. Le montant des travaux dont l'exécution pourrait être demandée en régie au Cocontractant sera limité à deux pour cent (2%) du montant TTC du marché

17.2. Dans le cas où le cocontractant serait invité à exécuter des travaux en régie, les dépenses exposées et dûment justifiées lui seront remboursées dans les conditions suivantes :

- Les quantités prises en compte seront les heures de mise à disposition ou les quantités de matériaux et matières mises en œuvre ayant fait l'objet d'attachements contradictoires ;
- Les traitements et salaires effectivement payés à la main d'œuvre locale seront majorés pour tenir compte des charges sociales de quarante pour cent (40%) ;
- Les heures d'engin seront décomptées au taux figurant dans les sous-détails de prix ;
- Les matériaux et matières seront remboursés au prix de revient dûment justifié au lieu d'emploi majoré de dix pour cent pour pertes, magasinage et manutention ;
- Le montant des prestations ainsi calculé, y compris les heures d'engins, sera majoré de 25 % pour tenir compte des frais généraux, bénéfiques et aléas propres au cocontractant.

##### **ARTICLE 18 : VALORISATION DES TRAVAUX**

Le présent marché est à prix unitaires et forfaitaires. La détermination de la somme due s'obtient en multipliant les prix unitaires correspondants par les quantités de travaux d'ouvrage exécutés et pris en attachement ou par le nombre d'ouvrages mis en œuvre.



- le décompte final,
- le solde,
- la récapitulation des acomptes mensuels.

La signature du décompte général et définitif sans réserve par le cocontractant, lie définitivement les parties et met fin au marché, sauf en ce qui concerne les intérêts moratoires.

- 26.2 Le décompte général, signé par le Maître d'Ouvrage, doit être notifié au cocontractant par ordre de service.
- 26.3 Le cocontractant dispose alors d'un (01) mois à partir de cette notification, pour envoyer le décompte général, sans ou avec réserves, ou faire connaître les raisons pour lesquelles il refuse de le signer.
- 26.4 Si la signature du décompte général est donnée sans réserve, cette acceptation lie définitivement les deux parties, sauf en ce qui concerne les intérêts moratoires s'il y a lieu. Ce décompte devient ainsi le décompte général et définitif du marché.
- 26.5 Si le cocontractant ne renvoie pas le décompte général dans le délai ci-dessus, ce décompte général est réputé être accepté par lui et devient définitif.
- 26.6 Le décompte général ne peut devenir définitif qu'une fois signé sans réserves du cocontractant, sauf cas prévus à l'alinéa précédent. L'acceptation d'une réclamation du cocontractant sera régularisée par un additif au décompte général.

#### **ARTICLE 27 : REGIME FISCAL ET DOUANIER**

Le décret N° 2003/651/PM du 16 avril 2003 définit les modalités de mise en œuvre du régime fiscal des Marchés Publics. La fiscalité applicable au présent marché comporte notamment :

- des impôts et taxes relatifs aux bénéfices industriels et commerciaux, y compris l'IAR qui constitue un précompte sur l'impôt des sociétés ;
  - des droits d'enregistrement calculés conformément aux stipulations du code des impôts ;
  - des droits et taxes attachés à la réalisation des prestations prévues par le marché :
- \* des droits et taxes d'entrée sur le territoire camerounais (droits de douanes, TVA, taxe informatique) ;
  - \* des droits et taxes communaux,
  - \* des droits et taxes relatifs aux prélèvements des matériaux et d'eau.



Ces éléments doivent être intégrés dans les charges que l'entreprise impute sur ses coûts d'intervention et constituer l'un des éléments des sous-détails des prix hors taxes.

Le prix TTC s'entend TVA incluse.

#### **ARTICLE 28 : TIMBRE ET ENREGISTREMENT DU MARCHE**

Sept (7) exemplaires originaux du marché seront à timbrer et à enregistrer par les soins et aux frais du Cocontractant, conformément à la réglementation en vigueur.

Le non-respect du délai réglementaire pour l'enregistrement de l'avenant entraîne l'application des sanctions tel que prévues par le Code Général des Impôts.

Après enregistrement, cinq (05) exemplaires originaux enregistrés du marché devront être retournés à la Sous-Direction des Marchés pour ventilation.

Seul le décompte définitif sera soumis au visa du Ministre chargé des Marchés Publics avant sa transmission à l'Organisme payeur.



#### **ARTICLE 22 : INTERETS MORATOIRES**

*Les intérêts moratoires éventuels sont payés par état des sommes dues conformément aux dispositions de l'Article 167 du Décret n° 2018/366 20 juin 2018 portant Code des Marchés Publics.*

#### **ARTICLE 23 : PENALITES**

Les pénalités de retard sont conformes aux dispositions de l'Article 168 du Décret n° 2018/366 20 juin 2018 portant Code des Marchés Publics.

#### **ARTICLE 24 : REGLEMENT EN CAS DE GROUPEMENT D'ENTREPRISES**

Les paiements directs de co-traitants sont envisagés sous réserve que le mandataire ou le cocontractant ait donné son accord sur les sommes à payer de la sorte.

#### **ARTICLE 25 : DECOMPTE FINAL**

- 25.1 Après achèvement des travaux et dans un délai maximum d'un (01) mois après la date de réception provisoire, le cocontractant établira à partir des constats contradictoires, le projet de décompte final des travaux effectivement réalisés qui récapitule le montant total des sommes auxquelles il peut prétendre du fait de l'exécution du marché dans son ensemble. Ce projet comporte les mêmes parties que les décomptes mensuels et est accompagné des pièces et calculs justificatifs
- 25.2 Le projet de décompte ci-dessus est remis au Maître d'œuvre dans le délai d'un (01) mois à compter de la date de réception provisoire des travaux. En cas de retard dans la remise de ce projet de décompte final, il est appliqué au cocontractant une pénalité par jour calendaire d'un dix millième (1/10000<sup>e</sup>) du montant de ce décompte. Toutefois cette pénalité est appliquée après une mise en demeure rappelant au cocontractant ses obligations et lui fixant un dernier délai.
- 25.3 Le cocontractant est lié par les indications figurant au projet de décompte final, sauf sur le montant définitif des intérêts moratoires s'il y a lieu.
- 25.4 Si le projet de décompte final est rectifié par le Maître d'œuvre et accepté par le Chef de service du marché, il devient alors le décompte final. Ce dernier doit être notifié au cocontractant dans le délai d'un (01) mois à compter de la date de remise du projet de décompte final au Maître d'œuvre.
- 25.5 Le cocontractant doit, dans un délai d'un (1) mois suivant la date de cette notification, renvoyer le décompte final revêtu de sa signature, sans ou avec réserves, ou faire connaître les raisons pour lesquelles il refuse de le signer.
- 25.6 Dans le cas où le cocontractant signe avec réserve ou ne signe pas le décompte final, les motifs de ce refus ou de ces réserves doivent être exposés par le cocontractant dans un mémoire récapitulatif de toutes les réclamations dont il revendique le paiement, accompagné des justificatifs nécessaires, et transmis au Maître d'œuvre dans le même délai que ci-dessus, sous peine de forclusion.
- 25.7 Le règlement du différend intervient alors suivant les modalités indiquées à l'article 79 du CCAG (Travaux). En cas d'existence d'index non connus lors de l'établissement du décompte final ou d'acceptation d'une réclamation du cocontractant, un additif de régularisation sera ajouté au décompte final.

#### **ARTICLE 26 : DECOMPTE GENERAL ET DEFINITIF**

26.1 Dans le délai d'un (01) mois suivant la fin de période de garantie qui donne lieu à la réception définitive des travaux, le Chef de service dresse le décompte général et définitif du marché qu'il fait signer contradictoirement par le cocontractant et le Maître d'Ouvrage. Ce décompte comprend :

La remise en état des lieux (route et son environnement, base et installations de chantier, gîtes, emprunts et gisements, lieux de dépôts de matériaux) comprenant l'enlèvement des installations, matériels, matériaux et débris de chantier, doit être faite dans un délai de trente (30) jours à compter de la réception provisoire et en tout cas avant l'approbation du décompte général et définitif des travaux.

Toutefois, le Maître d'ouvrage se réserve le droit de demander au Cocontractant de laisser sur place les installations qu'elle serait susceptible de ré-utiliser.

## 29.2 MODIFICATION DES OUVRAGES

Le Maître d'Ouvrage se réserve le droit d'introduire dans les ouvrages, lors de la phase d'exécution, toutes modifications, adjonctions, suppressions d'ouvrages ainsi que les éventuelles suppressions de catégorie de travaux qu'il estimera nécessaire pour la bonne réussite et l'économie des travaux, sans que pour cela le Cocontractant puisse prétendre à quelque compensation ou indemnité que ce soit, en dehors de celles indiquées dans le présent CCAP.

## 29.3 TRAVAUX SUPPLEMENTAIRES - VARIATION DANS LA MASSE DES TRAVAUX ET LA NATURE DES OUVRAGES

Qu'il s'agisse d'augmentation dans la masse des travaux, ou d'ouvrages non prévus au marché, aucun travail supplémentaire ne pourra être exécuté par le Cocontractant, s'il n'a pas fait au préalable l'objet d'un ordre de service du Maître d'Ouvrage le prescrivant explicitement.

Il sera fait application des prix unitaires du bordereau. Si les travaux supplémentaires comportent de nouveaux prix, la validation de ceux-ci fera l'objet d'un avenant. Est considéré comme nouveau prix, tout prix ne figurant pas dans le Bordereau des prix unitaires ou le détail estimatif du présent marché même si celui-ci a été présenté dans l'offre du Cocontractant.

Les quantités relatives à chacun des prix du Bordereau ainsi que la masse initiale des travaux pourront varier en plus ou moins jusqu'à une limite de vingt cinq pour cent (25%) sans que le Cocontractant puisse prétendre à une indemnité.

Lorsque le dépassement du montant du marché de base est supérieur à vingt cinq pour cent (25%), le Maître d'ouvrage réceptionne les prestations et résilie le marché dans les conditions prévues par la réglementation.

## 29.4 MATERIAUX

29.4.1 Le Cocontractant utilisera de façon privilégiée les lieux d'extraction mentionnés dans le CCTP ou, s'ils sont insuffisants, recherchera à ses frais les lieux d'extraction des matériaux nécessaires à la réalisation des ouvrages.

29.4.2 Les matériaux seront conformes aux spécifications du CCTP. Ils seront soumis aux essais ou épreuves que le Maître d'œuvre jugera utiles de prescrire suivant les spécifications du marché.

29.4.3 Les moyens de contrôle propres mis en place par le Cocontractant et à ses frais, devront lui permettre, tant sur les lieux d'extraction, de préparation ou de fabrication que sur le chantier de mise en œuvre, d'assurer un contrôle constant, répété et régulier.



## **ARTICLE 30 : OBLIGATIONS DU MAITRE D'OUVRAGE (CCAG COMPLETE)**

30.1. Le Maître d'Ouvrage est tenu de fournir au prestataire les informations nécessaires à l'exécution de sa mission, et de lui garantir, aux frais de ce dernier, l'accès aux sites des projets.

30.2. Le Maître d'Ouvrage assure au prestataire protection contre les menaces, outrages, violences, voies de fait, injures ou diffamations dont il peut être victime en raison ou à l'occasion de l'exercice de sa mission.

## **ARTICLE 31 : DELAI D'EXECUTION DU MARCHE**

Le délai maximum prévu pour l'exécution des travaux est fixé à cinq (05) mois calendaires.

## CHAPITRE III EXECUTION DES TRAVAUX

### ARTICLE 29 : CONSISTANCE DES TRAVAUX

#### 29.1 TRAVAUX PREVUS DANS LE MARCHE

##### 29.1.1 Définition des travaux :

Les travaux objet du présent marché sont définis dans le présent Cahier des Clauses Administratives Particulières, dans le Cahier des Clauses Techniques Particulières (CCTP), au Bordereau des Prix unitaires (BPU) et au Détail Estimatif. Ils comprennent en particulier les opérations suivantes d'entretien à effectuer et dont la liste n'est pas exhaustive :

Ces travaux comprennent les opérations suivantes dont la liste n'est pas exhaustive :

- déblais mis en dépôt ;
- Remblai en "graveleux latéritiques" provenant d'emprunt ;
- Couche de roulement en graveleux latéritique d'épaisseur 15 cm ;
- Fourniture et pose des buses métallique Ø 800 mm ;
- fossés bétonnés 50\*60 ;
- dalettes de couverture de caniveau 50\*60 avec épaisseur 15 cm ;
- Tête de buse en maçonnerie Ø 800 mm ;
- ETC.



NB : Il est entendu qu'après la signature du marché, la définition des points d'interventions qui sera faite par l'équipe du projet permettra de massifier les interventions sur les points potentiels de rupture de la route. Ce sont ces points d'interventions qui seront considérés dans le projet d'exécution des travaux.

Après d'éventuelles réceptions partielles, seront effectuées sur les sections concernées, sur ordre de service signé de l'Ingénieur, des interventions destinées aux prestations de maintien de la circulation par le traitement des bourbiers et des interventions ponctuelles s'il y a lieu pour l'élimination des points critiques de menace de coupure du trafic pendant les grandes saisons des pluies ainsi que la gestion des barrières de pluie.

##### 29.1.2 Protection de l'environnement

Le Cocontractant sera tenu de se conformer aux textes régissant la protection de l'environnement en vigueur dans la République du Cameroun et notamment la loi-cadre n° 096/12 du 05 Août 1996 sur la gestion de l'environnement et la lettre n° 00908/MINTP/DR datant de 1997 du Ministre des Travaux Publics portant publication des Directives pour la prise en compte des impacts environnementaux dans l'entretien routier.

Il devra notamment se conformer aux prescriptions du CCTP (chapitre V) en la matière.

##### 29.1.3 Démolition des ouvrages défectueux et enlèvement des matériaux refusés

Le Maître d'œuvre aura le pouvoir d'ordonner par écrit :

- 1) L'enlèvement du chantier, dans un délai de quarante huit (48) heures, de tous les matériaux réputés non conformes aux exigences du marché et leur remplacement par d'autres matériaux convenables et approuvés après essais de laboratoire ;
- 2) La démolition et la reconstruction correcte de tout ouvrage ou partie d'ouvrage réputé non conforme aux exigences du marché tant en ce qui concerne le mode d'exécution que les matériaux utilisés.

En cas de non-conformité, les dépenses seront à la charge du Cocontractant. Dans le cas contraire, le Cocontractant sera remboursé des dépenses supplémentaires qu'il aura supportées.

##### 29.1.4 Remise en état des lieux

34.3 Par ailleurs, le cocontractant devra, le cas échéant, souscrire les assurances relatives aux responsabilités civiles et dommages aux ouvrages qu'il encourt à compter de l'expiration du délai de garantie, tel que précisé aux articles 70 à 73 du CCAG (Travaux).

### **ARTICLE 35 : PIÈCES A FOURNIR PAR LE COCONTRACTANT**

#### **35.1. PROGRAMME DES TRAVAUX, PLAN D'ASSURANCE QUALITE ET PLAN DE GESTION ENVIRONNEMENTALE.**

Dans un délai maximum de vingt huit (28) jours à compter de la notification de l'ordre de service de commencer les travaux, le cocontractant soumettra, en six (06) exemplaires, à l'approbation du Chef de service après avis du Maître d'Œuvre et de l'Ingénieur le programme d'exécution des travaux, son calendrier d'approvisionnement, son projet de Plan d'Assurance Qualité (PAQ) et son Plan de Gestion Environnementale, le cas échéant.

Ce programme sera exclusivement présenté selon les modèles fournis.

Deux (2) exemplaires de ces pièces lui seront retournés dans un délai de quinze (15) jours à partir de leur réception avec :

- Soit la mention d'approbation " BON POUR EXECUTION " ;
- Soit la mention de leur rejet accompagnée des motifs dudit rejet.



Le cocontractant disposera alors de huit (8) jours pour présenter un nouveau projet. Le Chef de Service ou le Maître d'Œuvre disposera alors d'un délai de cinq (5) jours pour donner son approbation ou faire d'éventuelles remarques. Les délais d'approbation du projet d'exécution sont suspensifs du délai d'exécution.

L'approbation donnée par le Chef de Service ou le Maître d'Œuvre n'atténuera en rien la responsabilité du cocontractant. Cependant les travaux exécutés avant l'approbation du programme ne seront ni constatés ni rémunérés sauf s'ils ont été expressément ordonnés. Le planning actualisé et approuvé deviendra le planning contractuel.

a. Le cocontractant tiendra constamment à jour, sur le chantier, un planning des travaux qui tiendra compte de l'avancement réel du chantier. Des modifications importantes ne pourront être apportées au programme contractuel qu'après avoir reçu l'accord du Chef service du Marché. Après approbation du programme d'exécution par le Chef service du Marché, celui-ci le transmettra dans un délai de cinq (05) jours à l'Autorité Contractante, sans effet suspensif de son exécution. Toutefois, s'il est constaté des modifications importantes dénaturant l'objectif du marché ou la consistance des travaux, l'Autorité Contractante retournera le programme d'exécution accompagné des réserves à lever dans un délai de quinze (15) jours à compter de sa date de réception.

b. Le Plan de Gestion Environnemental fera ressortir notamment les conditions de choix des sites techniques et de base vie, les conditions d'emprunt de sites d'extraction et les conditions de remise en état des sites de travaux et d'installation.

c. Le cocontractant indiquera dans ce programme les matériels et méthodes qu'il compte utiliser ainsi que les effectifs du personnel qu'il compte employer.

d. L'agrément donné par le chef de service ou le Maître d'Œuvre ne diminue en rien la responsabilité du cocontractant quant aux conséquences dommageables que leur mise en œuvre pourrait avoir tant à l'égard des tiers qu'à l'égard du respect des clauses du marché.

Ce délai court à compter de la date de la notification de l'ordre de service de commencer les travaux par le Chef de service.

Les délais sont calculés pour un travail exécuté de jour, pendant les jours ouvrables et aux heures normales de travail. Le Cocontractant ne pourra exécuter ou poursuivre les travaux en dehors de ces jours et heures sans avoir reçu l'accord préalable de l'Ingénieur.

### **ARTICLE 32 : ROLE ET RESPONSABILITE DU COCONTRACTANT**

Le planning détaillé et général d'avancement des travaux sera communiqué par le Cocontractant au Maître d'Œuvre en six (06) exemplaires au début de chaque phase de travaux.

Le Cocontractant a pour mission d'assurer l'exécution des travaux sous le contrôle du Maître d'œuvre et conformément aux règles et normes en vigueur. Il est tenu notamment d'effectuer à ses frais s'il y a lieu, les calculs, essais et analyses, de déterminer, de choisir, d'acheter, et d'approvisionner tous les outillages, matériaux et fournitures nécessaires pour l'exécution des travaux. Il est tenu d'engager tout le personnel utile spécialisé ou non.

Le Cocontractant est responsable vis à vis du Maître d'Ouvrage de la qualité des matériaux et des fournitures utilisés, de leur parfaite adaptation aux besoins du chantier, de la bonne exécution des travaux, des fournitures et des interventions effectuées par les sous-traitants agréés par le Maître d'ouvrage.

Le Cocontractant sera seul et pleinement responsable des accidents et dommages de toute nature qui adviendraient à son personnel, à des tiers, à des agents du Chef de Service, à son matériel, aux réalisations, objet du présent marché, à l'occasion de l'exécution des travaux.

Il a l'obligation de remettre en état les ouvrages détériorés du fait de ses travaux.

Le Cocontractant est tenu de se conformer à la législation en vigueur au Cameroun concernant le respect de l'Environnement. Il devra exécuter tous les travaux spécifiés au CCTP (chapitre V), aux textes et directives mentionnés à l'article 40 du présent CCAP. Il aura notamment l'obligation d'afficher un règlement intérieur à l'Entreprise et prenant en compte les problèmes environnementaux (MST, braconnage,...).

### **ARTICLE 33 : MISE A DISPOSITION DES DOCUMENTS ET DU SITE**

#### **33.1 PLANS TYPES ET DOCUMENTS**

L'exemplaire reproductible des plans figurant dans le Dossier d'Appel d'Offres sera remis par le Chef de service ou le Maître d'Œuvre.

#### **33.2 SITE DES TRAVAUX**

Le Maître d'Ouvrage met le site des travaux et ses voies d'accès à la disposition du cocontractant en temps utile et au fur et à mesure de l'avancement des travaux.

Le Cocontractant est réputé avoir visité et examiné l'emplacement des travaux et ses environs, et pris connaissance, avant la remise de son offre des caractéristiques, de l'emplacement et de la nature des travaux à exécuter, de l'importance des matériaux à fournir, des voies et moyens d'accès au chantier, des installations nécessaires. D'une manière générale, il est réputé s'être procuré toutes informations concernant les risques, aléas et circonstances susceptibles d'influencer son offre.

### **ARTICLE 34 : ASSURANCES DES OUVRAGES ET RESPONSABILITES CIVILES**

34.1 Dans les quinze (15) jours à compter de la notification du marché, et avant tout démarrage des travaux, le cocontractant et, le cas échéant, les sous-traitants, devront justifier auprès du Maître d'Ouvrage, sur la demande du Chef de service du marché, des assurances de Responsabilité Civile et tous risques chantiers, garantissant le Maître d'Ouvrage contre toute perte ou dommage survenant aux ouvrages et aux tiers jusqu'à la réception provisoire des travaux ou à l'expiration du délai de garantie si le marché prévoit un tel délai, et des assurances couvrant le cas échéant, la responsabilité décennale. Ces assurances devront être souscrites auprès des Compagnies agréées et installées au Cameroun.

34.2 Aucun règlement à l'exception de l'avance de démarrage ne sera effectué sans présentation d'un certificat d'une compagnie prouvant que le Cocontractant a intégralement réglé les primes ou cotisations relatives aux travaux objet du présent marché.



### 35.3 PLANS ET DOCUMENTS D'EXECUTION (CALCUL ET DESSINS)

- 35.3.1 Les plans de détail et autres documents nécessaires à l'exécution des travaux, seront établis par le Cocontractant sur la base des plans et documents fournis dans le DAO.
- 35.3.2 Ils seront soumis au Maître d'œuvre dans un délai d'au moins dix (10) jours avant tout commencement d'exécution des travaux correspondants. Les notes de calcul seront vérifiées et complétées s'il y a lieu, par le Cocontractant qui les remettra au Maître d'œuvre au moins huit (08) jours avant l'exécution des travaux correspondants. Le Maître d'œuvre dispose d'un délai de sept (07) jours pour faire part au Cocontractant de ses observations et remarques. Passé ce délai, le visa du Maître d'œuvre est réputé donné.
- 35.3.3 Le visa du Maître d'œuvre n'atténuera en rien la responsabilité du Cocontractant pour la conception des ouvrages et l'exécution des travaux correspondants.
- 35.3.4 Avant la réception provisoire, le Cocontractant remettra au Maître d'œuvre trois (03) exemplaires des plans de récolement des travaux réellement exécutés dont un original reproductible.

### **ARTICLE 36 : ORGANISATION ET SECURITE DES CHANTIERS**

#### 36.1 ACCES AU CHANTIER

36.1.1 Le Maître d'œuvre et toute personne autorisée par lui devront à tout moment avoir accès aux travaux, au chantier, aux ateliers et tous les lieux de travail, ainsi qu'aux emplacements d'où proviennent les matériaux, produits manufacturés, et outillages utilisés pour les travaux.

36.1.2 Par ailleurs dans le cadre de la mission de vérification de réactivité des travaux, les représentants dûment mandatés des organismes chargés des paiements doivent avoir accès au chantier et à toutes les informations nécessaires à l'accomplissement de cette mission.

Le Cocontractant devra accorder toutes les facilités voulues pour permettre ces accès en toute liberté.

#### 36.2 SECURITE DE CHANTIER

##### 36.2.1 Panneaux d'identification de chantier

Les panneaux d'identification ou d'annonce de chantier, seront placés au début et à la fin de chaque tronçon, et devront être mis en place dans un délai maximum d'un mois après l'ordre de service de démarrer les travaux.

##### 36.2.2 Signalisation des travaux

La signalisation des travaux doit être conforme au plan de signalisation temporaire validé dans le projet d'exécution. Elle est réalisée sous le contrôle du Maître d'œuvre par le Cocontractant, ce dernier ayant à sa charge la fourniture et la mise en place des panneaux et des dispositifs de signalisation, sauf stipulation différente au marché.

Le Cocontractant aura la charge de fournir et d'entretenir à ses frais tous dispositifs d'éclairage, de protection, de clôture et de gardiennage qui s'avéreront nécessaires à la bonne exécution des travaux ou qui seront exigés par le Maître d'œuvre.

Le Cocontractant sera personnellement responsable de toutes les conséquences directes ou indirectes d'une carence de la signalisation ou de l'entretien des ouvrages provisoires nécessaires au maintien de la circulation.

Tous les frais entraînés par la signalisation routière propre au chantier sont à la charge du cocontractant. Celui-ci restera seul et entièrement responsable de tous les accidents ou dommages causés aux tiers, au cours de l'exécution des travaux par le fait de son matériel ou d'erreurs et d'omissions concernant la signalisation.

##### 36.2.3 Travail de nuit, des jours fériés et des dimanches.

Les travaux, à l'exception des prestations des phases 2, ne pourront se poursuivre ni la nuit, ni les dimanches, ni les jours fériés sans l'autorisation écrite préalable de l'Ingénieur. Les prestations des phases 2 ont un caractère permanent de jour comme de nuit y compris les dimanches et jours fériés.



## 35.2 PROJET D'EXECUTION

35.2.1 Dans un délai de vingt huit (28) jours à compter de la notification de l'ordre de service de commencer les travaux, l'avant projet d'exécution (APE) des travaux sera validé par l'Ingénieur après les étapes ci-dessous :

- a) Saisine du Cocontractant par le Maître d'œuvre et organisation de la visite détaillée de l'Ouvrage : dix (10 jours) ;
- b) Présentation de l'avant projet d'exécution au Maître d'œuvre : dix (10 jours) ;
- c) Validation ou rejet par l'Ingénieur de l'APE : trois (3 jours) ;
- d) Validation par l'Ingénieur de l'APE corrigé : cinq (5 jours) ;



35.2.2 Cet avant projet sera exclusivement présenté selon les modèles fournis et faisant ressortir au minimum les éléments suivants par phase et par nature de travaux (cartonnage et travaux d'entretien courant ou périodique) :

- La liste du personnel d'encadrement accompagnée des copies certifiées conformes par les autorités compétentes du diplôme le plus élevée, de leurs CV et de l'Attestation d'inscription à l'Ordre National des Ingénieurs du Génie Civil (ONIGC) pour le Conducteur des Travaux ;
- La copie de l'engagement sur l'honneur à mobiliser le matériel nécessaire à l'exécution des travaux, fournie dans son offre ;
- Les schémas Itinéraires ;
- Le processus et les méthodes d'exécution envisagées avec les prévisions d'emploi du personnel, du matériel et des matériaux ;
- La description des installations de chantier envisagées ;
- Le planning de mobilisation des matériels en adéquation avec le planning d'exécution des travaux ;
- Le planning graphique des travaux, valorisé par tâche et par mois, et pour chaque tronçon, permettant au cours de ceux-ci de comparer l'avancement réel à celui prévu ;
- Les plans de principes d'exécution des ouvrages (dalots, ponceaux, buses, têtes de buses,...) ;
- Les travaux que le Cocontractant fera exécuter par des sous-traitants (s'il y a lieu).
- Les plans de signalisation temporaire suivant les types des travaux retenus (dispositifs de sécurité à mettre en place pour la signalisation des travaux à exécuter)
- Une note sur le fonctionnement du laboratoire (locaux, matériel, personnel...)
- Une note sur les essais géotechniques (moyens, méthodes d'investigation, programme...)
- Un mémoire sur les dispositions relatives à la préservation de l'environnement.

A défaut de transmettre dans un délai de dix (10) jours après la visite détaillée de l'ouvrage, l'avant projet d'exécution au Maître d'œuvre, l'entreprise sera passible, après mise en demeure préalable, d'une pénalité correspondant à 1/2000<sup>ème</sup> du montant TTC de son contrat.

35.2.3 Après la validation de l'avant projet, l'entreprise dispose de cinq (05) jours pour établir le projet d'exécution définitif des travaux et le soumettre à l'approbation de l'Ingénieur après avis du Maître d'œuvre.

Le Maître d'Œuvre et l'ingénieur disposent chacun de deux (02) jours pour l'approbation du document.

Une copie de l'Avant projet validé et une copie du projet d'exécution approuvé doivent être transmises au Chef de service.

35.2.4 L'approbation donnée par l'Ingénieur n'atténuera en rien la responsabilité du Cocontractant. Cependant les travaux exécutés avant l'approbation du projet d'exécution, en cas de non-conformité au projet d'exécution approuvé, ne pourront pas faire l'objet de paiement ou de réclamation de la part du Cocontractant.

35.2.5 Le Cocontractant tiendra constamment à jour sur le chantier, un planning des travaux réalisés qui rendra compte de l'avancement du chantier. Des modifications importantes ne pourront être apportées au programme prévisionnel qu'après avoir reçu l'accord du Chef de Service.

### **ARTICLE 39 : LABORATOIRE DE CHANTIER ET ESSAIS**

- 39.1 Le Cocontractant est tenu d'avoir sur le chantier son propre laboratoire permettant d'exécuter tous les essais d'identification et d'étude des matériaux définis dans le CCTP. Le personnel et le matériel de ce laboratoire doivent recevoir l'agrément du Maître d'œuvre du marché dans un délai de sept (07) jours dès réception de la demande.  
Il sera tenu de fournir avant toute mise en œuvre, un dossier complet prouvant que le matériau satisfait aux conditions du CCTP.
- 39.2 Le Cocontractant est tenu d'exécuter tous les essais et contrôles nécessaires à la bonne exécution des ouvrages tels qu'ils sont définis dans le CCTP.
- 39.3 Les frais inhérents à ces essais et contrôles sont à la charge du Cocontractant.

### **ARTICLE 40 : JOURNAL ET REUNIONS DE CHANTIER**

#### **40.1 JOURNAL DE CHANTIER**

- 40.1.1 C'est un document contradictoire unique. Ses pages sont numérotées et visées. Aucune page ne doit être enlevée. Les parties raturées sont signalées en marge pour validation
- 40.1.2 Le journal de chantier sera tenu par le Cocontractant et mis à la disposition du Maître d'œuvre et de ses représentants.  
Y seront consignés pour chaque jour de travail :
- les conditions atmosphériques ;
  - les matériels utilisés ;
  - les matériaux mis en œuvre ou livrés sur le chantier ; les résultats des essais In-situ ; les constats des travaux exécutés ;
  - les incidents ou détails de toutes sortes présentant quelques intérêts du point de vue de la tenue ultérieure des ouvrages, de la durée réelle des travaux ;
  - Etc.
- 40.1.3 Le Cocontractant pourra y consigner quotidiennement les incidents ou observations susceptibles de donner lieu à une réclamation de sa part.
- 40.1.4 Le journal sera signé contradictoirement par le Maître d'œuvre et le Conducteur des Travaux à chaque visite de chantier.
- 40.1.5 Pour toute réclamation éventuelle du Cocontractant, il ne pourra être fait état que des événements ou documents mentionnés en temps voulu au journal de chantier.

#### **40.2 REUNIONS DE CHANTIER**

- 40.2.1 Des réunions de chantier auront lieu hebdomadairement à un jour fixé contradictoirement par le Maître d'œuvre et le Cocontractant.
- 40.2.2 La participation du Conducteur des Travaux aux réunions du chantier est obligatoire.
- 40.2.3 Les réunions de chantier feront l'objet d'un procès-verbal signé par tous les participants.
- 40.2.4 Le procès verbal de réunion devra préciser :
- les travaux exécutés au cours de la semaine ;
  - le taux global d'avancement des travaux ;
  - le taux global des paiements en cours ;
  - le taux global de consommation des délais ;
  - la situation du personnel et du matériel sur le chantier
  - la qualité des travaux réalisés ;
  - les approvisionnements des matériaux sur le chantier
  - les travaux programmés au cours de la semaine suivante (planning hebdomadaire) ;
  - les documents remis ou reçus par le Cocontractant ; les éventuelles difficultés rencontrées ;
  - les recommandations générales ;
  - etc.



### **ARTICLE 41 : UTILISATION DES EXPLOSIFS**

Sans objet.

### 36.3 DOMMAGES AUX PROPRIETAIRES DANS L'EMPRISE DES TRAVAUX

Les indemnités qui découlent des expropriations des cultures qui seront nécessaires hors de l'emprise de la route (carrières et emprunts, accès aux carrières et aux emprunts inclus) seront à la charge du Cocontractant. Celui-ci sera tenu de provoquer avant exécution des travaux, la reconnaissance contradictoire des cultures et propriétés, qui seront évaluées en accord avec l'Ingénieur et les autorités administratives locales.

### 36.4 SUJETIONS RESULTANT DU VOISINAGE D'AUTRES CHANTIERS

Le Cocontractant devra prendre en compte toutes les mesures nécessaires pour n'apporter aucune entrave à l'exécution des travaux d'autres entreprises. Il devra laisser circuler le matériel de ces entreprises sur ou sous les ouvrages déjà faits partout où le Maître d'œuvre jugera que l'établissement de voies indépendantes ne sera pas possible, sans qu'il puisse prétendre à une quelconque indemnité ou à une prolongation des délais.

### 36.5 MAINTIEN DE LA CIRCULATION

36.5.1 Le Cocontractant devra prendre toutes les dispositions nécessaires pour que le maintien de la circulation soit assuré pendant toute la durée des travaux. Il ne pourra se prévaloir des sujétions qui en résulteraient pour éluder les obligations de son marché, ni pour soulever une quelconque réclamation, sauf en cas de force majeure; le coût de cette disposition étant compris dans le prix d'installation de chantier.

36.5.2 Le Cocontractant saisira le Maître d'œuvre qui informera l'autorité administrative territorialement compétente pour la prise d'un acte réglementaire en cas d'interruption de la circulation tout le long des itinéraires déviés. Cette saisine devra se faire au moins quatorze (14) jours avant.

### **ARTICLE 37 : IMPLANTATION DES OUVRAGES**

- 37.1 Le Maître d'œuvre notifiera par écrit au cocontractant dans un délai de huit (08) jours avant implantation des ouvrages, le cas échéant, les points et niveaux de base qui ont été établis.
- 37.2 A partir de ces points et niveaux de base, le cocontractant sera responsable de la bonne implantation des ouvrages et prendra les frais y afférents à sa charge.
- 37.3 Ces opérations feront l'objet d'un procès-verbal établi contradictoirement entre le cocontractant et le Maître d'œuvre. Si en cours de travaux, une erreur apparaissait dans les implantations, niveaux, alignements ou dimensions d'une partie quelconque des ouvrages, le cocontractant devra procéder à ses frais à la rectification correspondante. La vérification de toute implantation, alignement, ou niveau par le Maître d'œuvre ne saurait relever le Cocontractant de ses obligations. Le cocontractant devra soigneusement protéger tous repères, jalons, bornes, piquets et autres éléments contribuant à l'implantation des ouvrages. Il devra les rétablir ou les remplacer à ses frais en cas de besoin.

### **ARTICLE 38 : SOUS-TRAITANCE**

Les prestations objet de sous-traitance doivent prioritairement être accordées aux Petites et Moyennes Entreprises nationales dont cinquante-un (51)% au moins du capital est détenu par les nationaux, et en cas d'insuffisance ou de carence, aux PME et Grandes Entreprises dont trente-trois pour cent (33%) au moins du capital est détenu par les nationaux

Dans le cas où le montant d'une prestation à sous-traiter est supérieur ou égal à dix pour cent (10%) du montant total du marché, le soumissionnaire est tenu de joindre à son offre les documents permettant d'évaluer la capacité technique et financière de l'entreprise sous-traitante

Les modalités d'agrément et de paiement des sous-traitants se feront conformément aux dispositions de l'article 134 du Décret n° 2018/366 20 juin 2018 portant Code des Marchés Publics.



## CHAPITRE IV : DE LA RECEPTION DE TRAVAUX

### ARTICLE 42 : RECEPTION PROVISOIRE

La réception provisoire sera accordée à la fin de l'exécution desdits travaux. A cet effet, le cocontractant est tenu de faire connaître par écrit au Chef de service du marché au plus tard trente (30) jours avant l'expiration du délai contractuel d'exécution des travaux, ou la date prévisionnelle d'achèvement des travaux, la date à laquelle il souhaite que soit réceptionné ces travaux.

#### 42.1 OPERATIONS PREALABLES A LA RECEPTION

42.1.1 Avant la réception provisoire des travaux, le Cocontractant demande par écrit au Maître d'Ouvrage avec copie à l'Ingénieur et l'organisme payeur, l'organisation d'une visite technique préalable à la réception.

Cette visite comporte entre autres opérations :

- la reconnaissance qualitative et quantitative des ouvrages exécutés ;
- les épreuves éventuellement prévues par le CCTP ;
- la constatation éventuelle de l'inexécution des prestations prévues au marché ;
- la constatation du repliement des installations de chantier et la remise en état des lieux ;
- les constatations relatives à l'achèvement des travaux ;
- les constatations des quantités des travaux effectivement réalisés ;
- la remise des projets de plan de récolement.

42.1.2 Ces opérations font l'objet d'un procès verbal dressé sur le champ et signé par le Maître d'œuvre, l'Ingénieur et contresigné par le Cocontractant.

42.1.3 Dans un délai de sept (07) jours suivant la date du procès verbal, le Maître d'œuvre fait connaître au cocontractant s'il a ou non proposé au Chef de service du marché de prononcer la réception des ouvrages et dans l'affirmative, la date d'achèvement des travaux qu'il a proposé de retenir ainsi que les réserves dont il a éventuellement proposé d'assortir la réception.

#### 42.2 COMMISSION DE RECEPTION PROVISOIRE

42.2.1 La Commission de réception provisoire sera composée des membres suivants :

1. Le Maître d'Ouvrage ou son représentant, Président ;
2. Le Directeur des Routes Rurales ou son Représentant, Membre ;
3. Le Chef de service du Marché, Membre ;
4. L'Ingénieur du Marché, Membre ;
5. Le sous-directeur des Marchés Publics du MINTP ou son représentant, Membre ;
6. Un représentant du Ministère des Marchés Publics, Observateur ;
7. Le Maître d'œuvre, Rapporteur.

42.2.2 Les membres ci-dessus cités et le Cocontractant sont convoqués, par courrier du Maître d'Ouvrage, pour prendre part à la réception au moins dit (10) jours avant la date de la réception.

Le Cocontractant est tenu d'y assister (ou de s'y faire représenter). Il assiste à la réception en qualité d'observateur. Son absence équivaut à l'acceptation sans réserve des conclusions de la commission de réception.

42.2.3 La Commission après visite du chantier examine le rapport ou le procès verbal des opérations préalables à la réception et procède à la réception provisoire des travaux s'il y a lieu.

Celle-ci fera l'objet du procès verbal de réception provisoire signé séance tenante par tous les membres présents de la commission.

42.2.4 Ce procès-verbal de réception provisoire fixe la date d'achèvement des travaux à partir de laquelle courent les divers délais de garantie.



par ses propres ouvriers ou par un autre cocontractant et d'en recouvrer le montant aux dépens du Cocontractant par déduction sur toutes sommes dues ou à devoir à ce dernier dans le cadre du marché.

#### **ARTICLE 45 : RECEPTION DEFINITIVE**

La réception définitive s'effectuera dans un délai maximal de quinze (15) jours à compter de l'expiration du délai de garantie. Toutefois, l'usure de la chaussée sera prise en compte à la réception définitive des travaux.

##### **45.1 OPERATIONS PREALABLES A LA RECEPTION DEFINITIVE**

- 45.1.1 Avant la réception définitive, le Cocontractant demande par écrit à l'Ingénieur ou au Maître d'œuvre, selon le cas, l'organisation d'une visite technique préalable à la réception.
- 45.1.2 La commission, en plus des opérations prescrites pour la réception provisoire, s'assurera que tous les points à examiner à la réception définitive ont été réalisés.
- 45.1.3 Ces opérations font l'objet d'un procès verbal dressé sur le champ et signé par l'Ingénieur et le Maître d'œuvre éventuellement, et contresigné par le Cocontractant.
- 45.1.4 Au terme de cette visite préalable à la réception, l'Ingénieur ou le Maître d'œuvre, selon le cas, spécifie les éventuelles réserves à lever et les travaux correspondants à effectuer avant la date de la réception définitive, qui sera fixée par le Chef de service en accord avec l'ingénieur et le Maître d'œuvre.

##### **45.2 COMMISSION DE RECEPTION DEFINITIVE**

- 45.2.1 La procédure de réception est la même que celle de la réception provisoire.

La procédure de réception et la composition de la commission est la même que celle de la réception provisoire, exception du maître d'œuvre qui ne sera pas membre. Et l'Ingénieur du marché est dans ce cas le rapporteur.

- 45.2.2 Les membres ci-dessus cités et le Cocontractant sont convoqués, par courrier du Maître d'Ouvrage, pour prendre part à la réception définitive, au moins sept (07) jours avant la date de la réception.  
L'absence du Cocontractant équivaut à l'acceptation sans réserve des conclusions de la commission de réception.
- 45.2.3 Avant de prononcer la réception définitive, la Commission vérifiera, par tous les moyens à sa disposition, que les clauses contractuelles ont été entièrement respectées et que le Cocontractant s'est honorablement acquitté des tâches prescrites pour la période de garantie.
- 45.2.4 A l'issue de la séance de Commission, l'Ingénieur dresse un procès-verbal de réception définitive qui est signé séance tenante par les membres et par le cocontractant.



## **CHAPITRE IV : CLAUSES DIVERSES**

#### **ARTICLE 46 : RESILIATION DU MARCHÉ**

Le marché peut être résilié comme prévu à la Section II, Sous-section I du chapitre I, du Titre V du décret N° 2018/366 du 20 juin 2018 portant Code des Marchés Publics et également dans les conditions stipulées aux articles 74, 75 et 76 du CCAG (Travaux),

#### **ARTICLE 47 : CAS DE FORCE MAJEURE**

- 47.1 Les cas de force majeure seront constatés conformément aux dispositions de l'article 75 du CCAG (Travaux).
- 47.2 Il appartient au Maître d'ouvrage d'apprécier le caractère de force majeure et les preuves fournies par le Cocontractant.

42.2.5 Dans le cas où les travaux ne peuvent pas être réceptionnés, notification est faite au cocontractant, par voie d'ordre de service signé par le Maître d'Ouvrage, des omissions, imperfections ou malfaçons constatées qui rendent impossible la réception. Cet ordre de service met en demeure le Cocontractant de terminer les Ouvrages incomplets ou de remédier aux imperfections et malfaçons dans un délai déterminé, sans préjudice de l'application des dispositions de l'article 77 du CCAG (Travaux). Lorsque le cocontractant estime que les ouvrages sont terminés, il doit à nouveau demander au Maître d'Œuvre du marché, la réception provisoire. Passé le délai indiqué dans l'ordre de service, le Chef de service du marché peut faire procéder, par un autre cocontractant conformément à la réglementation en vigueur, à l'exécution des travaux nécessaires, aux torts, frais, risques et périls du Cocontractant.

#### 42.3 RECEPTION PARTIELLE

42.3.1 Le Cocontractant pourra demander des réceptions partielles par tronçon continu d'itinéraire de 25 km minimum, par tronçon autonome de route dans un secteur ou tel que défini par le présent marché.

Les modalités relatives à la réception provisoire, s'appliquent aux réceptions partielles.

42.3.2 En cas de force majeure conduisant à l'interruption des travaux avant leur achèvement, le Maître d'ouvrage procédera, si le Cocontractant en fait la demande, à des réceptions partielles des ouvrages déjà réalisés. Dans les deux cas, la commission chargée de ces réceptions partielles sera la même que celle devant effectuer la réception provisoire. Un procès-verbal de réception partielle sera rédigé et signé par toutes les parties.

42.3.3 En cas de réceptions provisoires partielles, le délai de garantie court à compter de la date de la dernière réception partielle.

#### 42.4 PRISE DE POSSESSION DES OUVRAGES

Toute prise de possession des ouvrages par le Chef de service du marché doit être précédée de leur réception. Toutefois, s'il y a urgence, la prise de possession peut intervenir antérieurement à la réception, sous réserve de l'établissement préalable d'un état des lieux contradictoire.

#### **ARTICLE 43 : DOCUMENTS A FOURNIR**

43.1 Le Cocontractant remettra au Maître d'Œuvre dans les trente (30) jours suivant la date du procès-verbal de réception provisoire pour l'ensemble des ouvrages, le plan de récolement.

43.2 La non fourniture de ce plan de récolement dans le délai imparti peut donner lieu à une retenue de dix pour cent (10%) sur le montant du cautionnement définitif.

#### **ARTICLE 44 : DELAI DE GARANTIE ET ENTRETIEN PENDANT LA PERIODE DE GARANTIE.**

##### 44.1 DELAI DE GARANTIE

44.1.1 Le délai de garantie des travaux est fixé à un (01) an pour les ouvrages d'arts et d'assainissement et quatre (04) mois pour les remblais et les zones rechargées.

44.1.2 Le délai de garantie court à compter de la date d'achèvement des travaux précisée dans le procès verbal de réception provisoire (article 41.2.4).

##### 44.2 ENTRETIEN PENDANT LA PERIODE DE GARANTIE

44.2.1 Pendant la période de garantie, le Cocontractant devra exécuter à ses frais et en temps utile, tous les travaux nécessaires pour remédier aux désordres relevant des malfaçons, qui apparaîtraient dans les ouvrages.

44.2.2 Le Cocontractant sera responsable envers le Maître d'Ouvrage de tous les désordres survenus, exceptés ceux relevant d'une usure normale causée par la circulation, même si ceux-ci n'ont pas été signalés par le Chef de Service.

44.2.3 Si après réception provisoire, le Cocontractant ne s'est pas conformé dans un délai de quinze (15) jours, aux prescriptions d'un ordre de service concernant les réparations ou réfections éventuelles, le Chef de service du marché sera en droit de les faire exécuter





## PIECE 5 : CAHIER DES CLAUSES TECHNIQUES PARTICULIERES (CCTP)

**ARTICLE 48 : DIFFERENDS ET LITIGES**

Les différends ou litiges nés de l'exécution du présent marché peuvent faire l'objet d'un règlement à l'amiable.

A défaut du règlement amiable, tout différend découlant du marché sera porté devant la juridiction camerounaise compétente, conformément aux dispositions de l'article 187 du décret N°2018/366 du 20 juin 2018 portant Code des Marchés Publics.

**ARTICLE 49 : EDITION ET DIFFUSION DU MARCHE**

- 49.1 La rédaction ou la mise en forme des documents constitutifs du marché sont assurées par le Maître d'ouvrage.
- 49.2 Vingt (20) exemplaires du présent marché seront édités par les soins du Maître d'Ouvrage.

**ARTICLE 50 ET DERNIER : ENTREE EN VIGUEUR DU MARCHE**

Le présent marché ne deviendra définitif qu'après sa signature par le Maître d'Ouvrage. Il entrera en vigueur dès sa notification au Cocontractant.



matériel et des engins nécessaires à l'exécution du chantier y compris éventuellement: les bétonneuses, les bascules de chantier, les engins de terrassement, d'assainissement, de mise en œuvre de chaussée et de transport.

### 3.3 Déforestation

Le déforestation qui consiste à nettoyer le terrain avec des moyens mécaniques ; il est exécuté à l'intérieur de l'emprise hors plate forme et comprend notamment:

- le défrichage, l'arrachage des herbes, broussailles, plantations et haies à l'intérieur de l'emprise hors plate forme;
- l'abattage, le dessouchage, l'enlèvement des racines, le débitage d'arbres dont le diamètre est inférieur ou égal à 50 cm;
- l'élagage des arbres hors emprise;
- le ramassage, l'enlèvement, le transport, l'évacuation des arbres, arbustes, souches et leur mise en dépôt hors de l'emprise en un lieu agréé par le Maître d'œuvre ;
- la remise en état des lieux.

### 3.4 Débroussaillage et décapage

Les travaux comprennent l'entretien des abords et éventuellement la récupération de leurs caractéristiques géométriques (accotements, fossés et talus) :

- Débroussaillage, élagage, abattage d'arbres dont le diamètre est inférieur à 20 cm,
- Débroussaillage et nettoyage des fossés, des exutoires et des ouvrages transversaux, y compris l'évacuation des objets étrangers,
- Décapage éventuel des accotements.

### 3.5 Terrassements

Les terrassements sont limités au strict minimum et ne concerneront que des points particuliers (tels que les zones inondables ou de mauvaise tenue) et les reprises pour purges indiquées par le Maître d'œuvre.

Les terrassements peuvent être continus en cas d'entretien périodique.

### 3.6 Chaussées

Les travaux nécessaires à l'entretien des chaussées comprennent :

- Le reprofilage et le compactage des couches de roulement existantes,
- Le rechargement de la couche de roulement,
- Les apports partiels pour réparation de nids de poule ou déformations de plus grande amplitude ;
- Le traitement aux produits stabilisants agréés.

### 3.7 Assainissement et drainage

Les travaux d'assainissement et de drainage concernent la réparation d'ouvrages existants et la mise en place d'éléments nouveaux, indispensables à l'écoulement des eaux superficielles et à la tenue des chaussées et des abords (le curage et la création des fossés, des exutoires et des ouvrages transversaux).

### 3.8 Ouvrages d'art

Les travaux sur les ouvrages d'art concernent :

- L'entretien courant et le nettoyage
- Les réparations et pose des équipements de sécurité (garde-corps, balises, etc) ;

## CHAPITRE I : GENERALITES

### **Article 1. Article 1 : OBJET DU PRESENT DOCUMENT**

Le présent Cahier des Clauses Techniques Particulières est le document qui fixe les règles d'exécution des travaux d'entretien des routes communale.

Les travaux à réaliser portent sur l'entretien courant de certaine route communale telle que définis à l'article 1 du CCAP.

### **Article 2. Article 2 : CONSISTANCE DES TRAVAUX**

La consistance des travaux à réaliser est détaillée dans le présent CCTP, au bordereau des prix - nomenclature des tâches et au détail estimatif.

Ils comprennent en particulier les opérations suivantes dont la liste n'est pas exhaustive :

- la réalisation des essais ;
- la réalisation du programme d'exécution ;
- les opérations de nettoyage telles que le débroussaillage, le déforestage, la coupe des bambous de chine, le dessouchage des bambous de chine et l'abattage d'arbres ;
- les travaux de terrassements généraux pour le réaménagement ponctuel de la plate-forme en particulier, le réhaussement de la plate-forme en zone inondable et l'élargissement des zones étroites tels que le déblai et le remblai ;
- la remise en forme de la plate forme ;
- les travaux de traitement des dégradations sur la chaussée tels que le reprofilage rapide, le reprofilage-compactage, les purges ;
- la mise en œuvre ponctuelle ou continue de la couche de roulement ;
- le Traitement de la chaussée aux produits stabilisants agréés sans apport des matériaux ;
- le Traitement de la chaussée aux produits stabilisants agréés avec apport des matériaux ;
- l'entretien, la réparation ou la création de petits ouvrages hydrauliques tels que les buses, les caniveaux, les descentes d'eau, les fossés en terre et exutoires, les fossés maçonnés et bétonnés, les caniveaux revêtus et ponts semi-définitifs, les Dalots et ponts définitifs ;
- la construction et la gestion des barrières de pluie ;
- la mise en place ou la remise en état de la signalisation ;
- la prise en compte de la protection de l'environnement ;
- la réalisation du plan de récolement.



### **Article 3. Article 3 : DESCRIPTION DES TRAVAUX**

#### **3.1 Installation de chantier**

Ces opérations consistent à la mise en place des installations nécessaires (matériel, terrain, bâtiments, hangars, sites d'emprunt, aires de stockage, voies de circulation, points d'eau, etc) à l'exécution et au suivi des travaux, leur maintenance et leur fonctionnement.

#### **3.2 Amenée et repli du matériel**

L'amenée et le repli du matériel nécessaire à l'exécution des travaux comprend l'amenée du

## 5.1 Essais

Les essais en laboratoire et en place sont conduits conformément aux modes opératoires de l'AFNOR (France), du LCPC (France) ou à défaut de l'AASHTO et de l'ASTM (Etats-Unis), en vigueur le premier jour du mois qui précède la date limite de la remise des offres.

Les matériaux, produits et composants de construction doivent être conformes aux stipulations du marché et aux prescriptions des normes AFNOR homologuées, les normes applicables étant celles en vigueur le premier jour du mois qui précède la date limite de remise des offres.

En ce qui concerne le vocabulaire des essais de laboratoire et les documents émis par les laboratoires d'essais, les termes fondamentaux et leurs définitions sont conformes à la norme NF X 10-001 et NF P 08-500 (conditions générales minimales d'un procès-verbal d'essai de matériaux).

## 5.2 Essais d'études

Le Cocontractant doit effectuer toutes les recherches et essais de laboratoire nécessaires pour vérifier la conformité des matériaux, déterminer les dosages, les compositions des mélanges et des bétons, les traitements et les différents apports, qui permettent de répondre aux critères d'utilisation des divers matériaux et aux stipulations techniques requises.

Le Cocontractant doit effectuer tous les essais de formulation et de convenance sur les matériaux composites utilisés sur le chantier.

Concernant les produits stabilisants, ces essais comprendront : l'identification des matériaux de chaussée à stabiliser, le choix du stabilisant, le dosage des constituants, les performances mécaniques du mélange.

A partir des pièces et documents joints au dossier d'appel d'offres, le Cocontractant effectue toutes les vérifications qu'il juge nécessaires, afin de pouvoir signaler et rectifier les anomalies, erreurs ou omissions éventuelles.

Tous ces essais et vérifications sont à la charge du Cocontractant qui remet ses conclusions au Maître d'œuvre.

Après avoir effectué toutes les vérifications nécessaires, le Maître d'œuvre pourra donner par écrit son agrément ou prescrire une nouvelle recherche ou des essais complémentaires.

## 5.3 Essais de réception de matériaux sur le chantier

Le Cocontractant est tenu de réaliser les essais de réception selon la cadence fixée ci-après à l'article 10 (qualité et préparation des matériaux). Les résultats seront présentés au Maître d'œuvre, qui, après avoir effectué toutes les vérifications nécessaires pourra donner son autorisation écrite pour l'utilisation du matériau concerné. Le Maître d'œuvre se réserve le droit de demander des essais supplémentaires aux frais du Cocontractant ou de réaliser toutes les vérifications jugées nécessaires avec son propre matériel ou en faisant appel à un laboratoire spécialisé et agréé.

La liste non exhaustive des essais de réception des matériaux est la suivante :

### 5.3.1 Pour les travaux de terrassements et chaussées :

- Analyse granulométrique,
- Teneur en eau,
- Limites d'Atterberg,
- Essai Proctor Modifié,
- CBR. après 4 jours d'immersion.

### 5.3.2



### Pour les bétons :

- Analyse granulométrique des agrégats,
- Propreté des granulats

- Les reprises d'affouillement et le confortement de fondations ;
- Les réparations de superstructures ;
- La construction de petits ouvrages neufs.

### 3.9 Signalisation, sécurité, divers

Le Cocontractant prévoira de mettre en place la signalisation temporaire indispensable au respect de la sécurité des usagers et de son personnel. Il prévoira d'installer les systèmes de sécurité et de respect de la vitesse par les usagers. La description de ces dispositifs fera partie du programme d'exécution à fournir par le Cocontractant en début de chantier.

La signalisation verticale à mettre en place dans le cadre du projet sera conforme aux normes en vigueur au Cameroun.

### 3.10 Caractéristiques géométriques

D'une façon générale, le tracé en plan et le profil en long des tronçons routiers à entretenir ne seront pas modifiés, sauf indication précise.

Le dessin coté du profil en travers type est joint en annexe.

## **Article 4. Article 4 : REFERENCES TECHNIQUES**

Le présent Cahier des Clauses Techniques Particulières, désigné par la suite par le terme CCTP, fait partie des pièces contractuelles du marché.

Il définit les normes et spécifications techniques applicables, ainsi que les méthodes d'exécution des travaux et de mise en œuvre des matériaux.

Le présent CCTP est complété pour tout ce qui ne déroge pas aux documents contractuels, par les fascicules suivants du Ministère de l'Equipement français:

- Fascicule n°2: Travaux de terrassements ;
- Fascicule n°3: Fourniture de liants hydrauliques ;
- Fascicule n°4: Fournitures d'acier et autres métaux, titre I et titre II ;
- Fascicule n°7: Reconnaissance des sols ;
- Fascicule n°25: Exécution des corps de chaussées ;
- Fascicule n°31: Bordures et caniveaux en pierre naturelle ou en béton ;
- Fascicule n°32: Construction de trottoirs ;
- Fascicule n°62: Règles techniques de conception et de calcul des ouvrages et construction en béton armé ;
- Fascicule n°63: Exécution et mise en œuvre des bétons non armés, Confection des mortiers ;
- Fascicule n°64: Travaux de maçonnerie d'ouvrage de génie civil ;
- Fascicule n°70: Canalisations d'assainissement et ouvrages annexes.

Toutefois, le Cocontractant est autorisé à utiliser d'autres normes que celles mentionnées dans le présent document, à condition que celles-ci soient couramment admises et qu'elles conduisent à des résultats de qualité égale ou supérieure. Ces normes doivent être préalablement soumises à l'approbation du Maître d'œuvre avec pièces à l'appui. Le Maître d'œuvre justifie sa décision pour accepter ou rejeter une norme.

## 5.7 Emplacements mis à disposition du Cocontractant

Si, sur la base des plans et pièces techniques du dossier d'appel d'offres (DAO), le Cocontractant estime que les emplacements éventuellement mis à sa disposition par le Maître d'ouvrage sont insuffisants ou mal situés eu égard à sa propre organisation de chantier, il est tenu de s'informer de la disponibilité d'autres emplacements. Dans l'hypothèse où, de l'avis du Cocontractant, les emplacements ainsi disponibles demeurent insuffisants ou mal situés, il doit assurer la recherche de terrains supplémentaires, puis effectuer les formalités d'achat ou de location avant de procéder à leur aménagement. Il prend en charge les coûts de recherche, formalités et préparation de ces terrains, en vue de l'établissement de ses installations et aires de stockage, et de la préparation des emprunts et carrières. L'implantation et l'aménagement de ces terrains doivent être approuvés par le Maître d'œuvre qui ne peut les refuser sans raison valable.

Quel que soit le choix du Cocontractant quant à l'implantation de ces emplacements pour installations de chantier, aires de stockage ou carrières, il demeure entièrement responsable de l'achèvement des travaux dans les délais prévus.

## 5.8 Transport de matériel lourd

Le Cocontractant doit tenir compte des limitations éventuelles de charges sur les routes et ponts existants. Il est tenu de charger le matériel sur des remorques à essieux multiples afin d'assurer une distribution de la charge totale respectant les limites prescrites par le code de la Route.

## 5.9 Transport de matériaux

Le Maître d'œuvre peut procéder à tout moment à des vérifications de la charge à l'essieu des véhicules de transport. Les détours et les pertes de temps qui en résultent sont à la charge du Cocontractant.

Le transport des matériaux n'est pas pris en compte si les véhicules effectuant ce transport sont en surcharge.

Les conditions de transport des produits stabilisants doivent être conformes aux stipulations des fiches techniques.



## 5.10 Maintien du trafic et des accès locaux

Le trafic et les accès locaux doivent être maintenus pendant toute la durée des travaux. Le Cocontractant aménage des rampes d'accès raisonnablement aplanies traversant les travaux de chaussée pour permettre aux véhicules et aux piétons de les traverser.

Les déviations pour les circulations de véhicules et piétons sont réduites le plus possible et soigneusement entretenues aux frais du Cocontractant.

## 5.11 Intempéries, suspensions de travaux

Il appartient au Cocontractant de fournir, chaque semaine, les relevés pluviométriques de la semaine écoulée (intensités et durées).

Au cas où une station officielle ne serait pas implantée dans la zone climatique représentative du chantier, le Cocontractant aura à sa charge la mise en place et le fonctionnement d'un pluviomètre implanté sur le chantier. Les coûts correspondants sont inclus dans le prix d'installation de chantier.

Le Maître d'Ouvrage pourra prescrire, par ordre de service, la suspension des travaux pour intempérie sans que le Cocontractant puisse élever une réclamation de ce fait.

Dans ce cas, le délai contractuel sera prolongé d'autant de jours calendaires qu'il s'en sera écoulé entre la date de suspension et la date de reprise des travaux, à condition que cela soit prévu dans l'ordre de service.

- Equivalent de sable

**5.3.3 Pour les produits stabilisants**

- Identification ;
- Propriétés physico-chimiques.

**5.3.4 Pour les matériaux à stabiliser**

- Analyse granulométrique,
- Teneur en eau,
- Limites d'Atterberg,
- Essai Proctor Modifié,
- CBR, après 4 jours d'immersion ;
- Test de réactivité au produit stabilisant.



**5.4 Essais de contrôle de mise en œuvre**

Le Cocontractant a l'obligation de réaliser son auto-contrôle conformément aux cadences prévues plus loin dans ce CCTP à l'article 10 (qualité et préparation des matériaux).

La mesure de la densité In-situ se fera essentiellement par le densitomètre à membrane.

Le contrôle de la mise en œuvre du béton se fera par la mesure de l'affaissement au cône d'Abrams et par la mesure de la résistance à la compression simple à 7 jours et à 28 jours.

Toutefois le Maître d'œuvre se réserve le droit de faire toutes les vérifications jugées indispensables avec son propre matériel et de recourir à tout autre moyen pour s'assurer que la mise en œuvre s'est opérée selon les règles de l'art. Il pourra notamment avoir recours à la mesure de la résistance des bétons au scléromètre ou ordonner la mesure des densités in-situ en profondeur pour des remblais réalisés en plusieurs couches.

Le cocontractant sera tenu d'effectuer toutes les reprises ordonnées par le Maître d'ouvrage.

**5.5. Amenée de l'équipement et du matériel**

Le Cocontractant effectue toutes les démarches nécessaires pour s'assurer que la livraison des équipements et du matériel importés soit effectuée dans des délais compatibles avec le planning des travaux, et que toutes les dispositions soient prises pour leur expédition rapide sur le chantier. Cette exigence s'applique en particulier aux engins de terrassement, matériel de concassage, et matériel de transport.

Le Cocontractant est réputé avoir tenu compte ;

- Des sujétions dues à l'amenée et au repli du matériel jusqu'au lieu des travaux, et notamment celles dues à l'utilisation d'un porte-char,
- Des sujétions dues au passage sur un itinéraire travaillé par une autre entreprise.

Le Maître d'œuvre vérifiera la conformité du matériel amené sur le chantier à l'offre du titulaire.

**5.6 Fourniture des matériaux**

**5.6.1 Matériaux locaux :**

Le Cocontractant choisit et visite toute source locale de matériaux et prend les dispositions nécessaires pour leur achat et leur transport sur le site des travaux.

**5.6.2 Matériaux importés :**

Le Cocontractant passe les commandes auprès des fournisseurs pour les matériaux à importer, suffisamment à l'avance pour permettre leur fabrication, expédition et livraison à temps sur le chantier, afin qu'ils puissent être utilisés comme prévu dans le calendrier des travaux. Il doit tenir compte notamment des délais de dédouanement.

Ils comprennent également la liasse des documents justifiant l'exécution des travaux.



## **Article 6. Article 6 : JOURNAL DE CHANTIER ET REUNIONS**

Le journal de chantier sera rédigé et signé chaque jour par le représentant du Cocontractant sur le chantier et par le représentant du Maître d'œuvre. Il sera établi conjointement suivant un modèle défini et devra contenir au minimum les informations journalières suivantes :

- Les conditions atmosphériques
- Les travaux exécutés dans la journée, le personnel et le matériel employés
- L'avancement des travaux
- Les prescriptions imposées (les différents dosages et autres)
- Les quantités détaillées de travaux
- Les opérations administratives relatives à l'exécution et au règlement du marché
- Les réceptions et agréments
- Les incidents, accidents ou évènements qui pourraient avoir une incidence ultérieure sur la tenue des ouvrages ou le déroulement du chantier
- Les non-conformités
- Les visites officielles



Le journal de chantier sera signé chaque jour par le représentant du Cocontractant et du Maître d'œuvre.

Une réunion hebdomadaire, à laquelle participeront obligatoirement le Cocontractant et le Maître d'œuvre, et éventuellement le Chef de service, permettra de discuter de points relatifs à l'exécution du marché, d'évaluer l'avancement des travaux et de préciser tout élément n'ayant pas reçu une définition suffisamment claire dans les termes du contrat ou avant le début des travaux.

Le Maître d'œuvre pourra modifier la périodicité des réunions sans que celle-ci puisse être supérieure à 15 jours.

Les réunions hebdomadaires permettent au Maître d'œuvre d'avoir une idée précise de l'évolution du chantier et de définir a priori les actions à entreprendre pour respecter les conditions du marché.

Ces réunions font l'objet d'un procès verbal, rédigé par le Maître d'œuvre et signé par le Cocontractant et le Maître d'œuvre.

## **Article 7. Article 7 : PROGRAMMES D'EXECUTION DES TRAVAUX**

Le programme d'exécution des travaux doit préciser:

- Le schéma itinéraire ;
- La description des dispositions et méthodes envisagées pour l'exécution des travaux ;
- Les matériels utilisés ;
- Les personnels d'encadrement et de coordination du chantier ;
- Le planning d'exécution des travaux et de mobilisation des ressources ;
- Le plan de gestion de l'environnement et de la qualité ;
- Toute information qui pourrait être utile au Maître d'œuvre pour organiser le contrôle.

Ce programme sera révisé au cours de l'exécution du chantier autant que de besoin.

## **Article 8. Article 8 : PLANS DE RECOLEMENT**

Le Cocontractant fournira les plans de récolement des travaux réalisés au plus tard le jour de la réception provisoire des travaux, y compris les réceptions partielles.

Les plans de récolement se présentent sous la forme de matrices routières mentionnant la localisation, la nature, les quantités, les dates d'exécution de toutes les opérations réalisées.

A cet effet, ceux disponibles sont notamment :

- Le CON-AID/CBR PLUS est un produit fabriqué en Afrique du Sud par la Société CON-AID INTERNATIONAL qui est représentée au Cameroun par l'entreprise TRADE AND INVESTMENT PROMOTION B.P. : 2469 Douala, Tél. : 677 75 22 21



## 9.4 Matériaux pour mortier, béton et béton armé

### Sable :

Le sable proviendra soit des rivières soit du broyage.

### Granulats :

Ils proviendront de gîtes ou carrières retenus par le Cocontractant et agréés par le Maître d'œuvre.

### Eau de gâchage

Elle peut, en général, provenir de points d'eau à proximité des travaux ou de rivières, pourvu que sa qualité réponde aux conditions stipulées à l'article 10.12 du présent CCTP. A défaut, l'eau provient d'autres sources (forages, puits, etc.).

Ciment et aciers : Ils proviendront d'une usine reconnues et agréée par le Maître d'œuvre.

## 9.5 Matériaux pour Maçonneries

Les moellons (ou pierres) servant peuvent être bruts ou provenir d'un atelier de retaillage ou d'une carrière de concassage. Ils sont extraits de roches massives ou de blocs rocheux durs, non altérés et dégagés de toute gangue ou terre végétale.

## 9.6 Enduits de protection des buses métalliques

Les enduits de protection sont des brais améliorés aux résines (brai-époxy ou brai-vinyle). Le choix des brais-époxy (ou brais-vinyle) est fait parmi les produits entrant dans la composition de systèmes agréés par la commission d'agrément des peintures pour la protection anticorrosion des ouvrages métalliques (Circulaire en vigueur au jour de la proposition). Il s'agit en particulier des ambiances 2, 3, ED et ES de cette circulaire pour lesquelles on rencontre ces types de produits.

## *Article 10. Article 10 : QUALITE ET PREPARATION DES MATERIAUX*

### 10.1 Laboratoire et contrôle de qualité

Le Cocontractant devra posséder un laboratoire de chantier lui permettant d'effectuer le contrôle interne. Ce laboratoire sera équipé de tous les instruments, outils et matériels et pourvu du personnel compétent nécessaire à la réalisation des essais et études prévus au présent CCTP. Le Chef de service, l'Ingénieur et le Maître d'œuvre ont libre accès à ce laboratoire et à ses équipements.

A la demande du Cocontractant, le Maître d'œuvre pourra accorder la dérogation pour que certains essais lourds soient effectués hors du laboratoire de chantier.

Le Cocontractant sera tenu de fournir avant toute mise en œuvre un dossier complet prouvant que le matériel de laboratoire est arrivé sur le chantier et qu'il satisfait aux conditions du CCTP.

La mise en place du laboratoire de chantier, qui conditionne le paiement du premier décompte de travaux payé au Cocontractant (hors avance de démarrage), devra être acceptée par le Maître d'œuvre. Elle constitue l'un des éléments du prix n° 001 « installation de chantier » du bordereau de prix du marché.

Les matériaux à utiliser sur le chantier seront sélectionnés, approvisionnés et mis en place selon les prescriptions du présent CCTP : le Cocontractant doit, au titre du contrôle interne s'assurer de la qualité de ces matériaux.

## CHAPITRE II : PROVENANCE, QUALITE ET PREPARATION DES MATERIAUX

### Article 9. Article 9 : PROVENANCE DES MATERIAUX

#### 9.1 Dispositions générales

Les fournitures de tous les matériaux pour terrassements et chaussées ou entrant dans la composition des ouvrages hydrauliques incombent au Cocontractant.

Le Cocontractant devra s'assurer auprès des fabricants et fournisseurs qu'ils acceptent les prescriptions du présent CCTP, tant en ce qui concerne la qualité des matériaux et produits que les conditions de contrôle et d'essais.

Le Cocontractant devra soumettre la provenance de tous les matériaux destinés à l'exécution du présent marché à l'agrément du Maître d'œuvre avant leur mise en œuvre, et en temps utile, pour respecter le programme d'exécution des travaux.

En cours des travaux, le Cocontractant ne pourra modifier l'origine des matériaux des produits fabriqués qu'avec l'autorisation écrite du Maître d'œuvre, sous réserve que les matériaux et produits de remplacement soient de qualité équivalente et répondent aux mêmes prescriptions concernant leur conformité aux normes en vigueur.

#### 9.2 Matériaux pour remblai

Le Cocontractant devra choisir des emplacements d'emprunts et les soumettre à l'agrément du Maître d'œuvre dont le refus vaudra obligation au Cocontractant de rechercher de nouveaux sites d'emprunts sans que celui-ci puisse prétendre à une quelconque indemnité.

Lorsque l'emplacement d'un emprunt choisi par le Cocontractant aura été agréé, il devra y faire un nombre suffisant de sondages et remettre au Maître d'œuvre un dossier technique portant sur :

- La localisation de l'emprunt ;
- L'épaisseur de la découverte ;
- La puissance de l'emprunt.

Pour chaque emprunt, ce dossier devra comporter les résultats des essais suivants :

- 5 teneurs en eau naturelle ;
- 5 analyses granulométriques ;
- 5 limites d'Atterberg ;
- 5 Proctor modifié ;
- 3 CBR.



Le Cocontractant ne pourra commencer à exploiter la carrière identifiée qu'après le contrôle de qualité effectué par le Maître d'œuvre et l'autorisation écrite donnée par ce dernier.

Le Maître d'œuvre pourra retirer l'autorisation à tout moment dès que la chambre d'extraction ne donnera plus de matériaux de bonne qualité, le Cocontractant ne pouvant prétendre à aucune indemnité.

Le débroussaillage, le décapage de la terre végétale et de la découverte, l'abattage d'arbres requis pour l'exploitation des emprunts sont à la charge du Cocontractant et ne donneront pas droit à une rémunération explicite.

Les anciens sites d'emprunts ne pourront être exploités que si le Cocontractant a fourni les preuves qu'il y subsiste encore des matériaux ayant les caractéristiques requises.

#### 9.3 Produits stabilisants

Les produits stabilisants agréés restent jusqu'ici entièrement importés et devront provenir par conséquent, des usines de pays de fabrication avec toutes les indications de leur originalité possibles.

Les matériaux utilisés pour les remblais courants proviendront des déblais généraux lorsqu'ils existent ou des lieux d'emprunts agréés par le Maître d'œuvre.

Ils seront dépourvus de matières végétales ou organiques. Ils posséderont au minimum les caractéristiques suivantes :

- Dimension maximale des grains  $D_{max} = 40\text{mm}$
- Indice de plasticité  $IP < 35$
- Pourcentage des fines  $f < 30$
- Indice portant CBR  $> 15$

Tous les 1000 m<sup>3</sup> de remblais courants, il sera réalisé les essais de réception de matériaux suivants :

- 2 limites d'Atterberg,
- 2 analyses granulométriques,
- 2 essais Proctor Modifié
- 1 essai CBR.

En l'absence d'un matériau de bonne qualité dans la zone des travaux, la pouzzolane éventuellement améliorée à l'argile et le Karal éventuellement amélioré au sable ou au produits stabilisants agréés, pourra être utilisée après avis favorable du LABOGENIE qui déterminera le cas échéant, les proportions des différents mélanges et les conditions de leur mise en œuvre.

### 10.3 Matériaux pour remblais de substitution en zone marécageuse

Le matériau de substitution à utiliser en zones marécageuses sera un matériau insensible à l'eau, apte à conserver sa portance dans un état de saturation et non susceptible de provoquer des remontées capillaires.

On utilisera donc un sable graveleux propre 0/6 ou un tout-venant de concassage 0/40. A défaut d'un tel matériau, on pourra utiliser une grave ayant les caractéristiques suivantes :

- Dimension maximale des grains  $D_{max} = 40\text{mm}$
- Indice de plasticité  $IP < 20$
- % des passants à 10mm  $65 \text{ à } 100$
- % des passants à 5mm  $45 \text{ à } 85$
- % des passants à 2mm  $30 \text{ à } 38$
- % des fines  $f < 15$
- Indice portant CBR  $> 15$



Tous les 1000 m<sup>3</sup> de remblais de substitution pour zone marécageuse, il sera réalisé les essais de réception de matériaux suivants :

- 2 limites d'Atterberg ;
- 2 analyses granulométriques ;
- 2 essais Proctor Modifié ;
- 1 essai CBR.

En l'absence d'un matériau de bonne qualité dans la zone des travaux, la pouzzolane éventuellement améliorée à l'argile et le Karal éventuellement amélioré au sable, pourra être utilisée après avis favorable du LABOGENIE qui déterminera le cas échéant, les proportions des différents mélanges et les conditions de leur mise en œuvre.

### 10.4 Matériaux pour remblais en zone de purge et de bourniers hors d'eau

On utilisera les mêmes matériaux que pour les remblais courants

Dans le cas de mauvais fonctionnement persistant du laboratoire du chantier, le Maître d'ouvrage pourra exiger soit le remplacement du personnel, soit la réalisation de tous les essais dans un laboratoire de son choix et aux frais du Cocontractant, sans que celui-ci puisse élever une réclamation pour raison de retards ou d'interruptions de chantier consécutifs à cette décision, et ce jusqu'à ce qu'il soit fait preuve que le laboratoire de chantier peut reprendre son activité dans des conditions satisfaisantes.

Au titre du contrôle de la mission de contrôle, le Maître d'œuvre procédera à tous les essais nécessaires soit avec son propre matériel, soit avec le matériel du laboratoire du Cocontractant, soit en faisant appel à un Laboratoire agréé.

Chaque fois que 20 % des essais de contrôle seront hors spécifications, le Cocontractant reprendra tout l'ouvrage concerné avant que d'autres essais de contrôle soient effectués. Si en particulier, il s'agit d'un emprunt, ce dernier sera refusé. Et s'il s'agit d'un tas de matériau gerbé, ce dernier sera refusé et immédiatement évacué du chantier. En tout état de cause le Cocontractant sera tenu d'effectuer à ses frais toute reprise ordonnée par le Maître d'œuvre.

Le Maître d'Ouvrage et le Maître d'œuvre se réservent le droit d'effectuer en tout point et à toute époque qu'ils jugeront utile, le contrôle de la qualité des matériaux utilisés, de leur provenance, de leur mode de stockage et des conditions de transport.

Le Cocontractant est tenu de faciliter l'exécution de ces contrôles.

Dans le cas où le résultat ne serait pas satisfaisant, le Maître d'Ouvrage peut faire appel à un contrôle extérieur :

- Si les résultats sont conformes aux spécifications du CCTP, les frais sont à la charge du Maître d'Ouvrage ;
- Si les résultats ne sont pas conformes aux spécifications du CCTP, les frais sont à la charge du Cocontractant.

Le Cocontractant doit mettre en place son propre laboratoire de chantier qui est dimensionné et équipé en fonction des exigences du présent CCTP. Le Cocontractant prend en charge tous les frais de fourniture, d'installation, de gardiennage, et de fonctionnement de son laboratoire, notamment:

- les locaux et le mobilier ;
- l'eau ;
- l'énergie ;
- le matériel destiné aux prélèvements et aux essais, tant sur le terrain qu'au laboratoire ;
- le personnel qualifié et non qualifié nécessaire ;
- les moyens de transport et tous autres éléments logistiques nécessaires.



Le Cocontractant est entièrement responsable de toutes les opérations et ne peut en aucun cas se prévaloir d'une quelconque faiblesse de son laboratoire, dont il a la charge de manière totale et autonome.

En cas de déplacement des installations de chantier du Cocontractant, ce dernier assure à ses frais le démontage, le transport et le remontage du laboratoire de chantier.

Le Cocontractant peut proposer en solution variante un laboratoire de chantier mobile (caravane, conteneur, etc.). Il doit soumettre à cet effet les plans et les spécifications détaillés de l'unité mobile proposée.

Dans le cas où certains résultats seraient contestés par l'une ou l'autre des parties, il sera procédé à des essais contradictoires. Ceux-ci sont réalisés soit dans le laboratoire du Cocontractant, soit dans celui de la mission de contrôle par des représentants des deux parties.

## 10.2 Remblais courants

Il s'agit des remblais réalisés dans les zones sans problème spécifique.

En l'absence d'un matériau de bonne qualité dans la zone des travaux, la pouzzolane éventuellement améliorée à l'argile et le Karal éventuellement amélioré au sable ou au produits stabilisants agréés, pourra être utilisée après avis favorable du LABOGENIE qui déterminera le cas échéant, les proportions des différents mélanges et les conditions de leur mise en œuvre.

## 10.7 Produits stabilisants agréés

### 10.7.1 Matériau stabilisant CON-AID/CBR PLUS

#### ❖ Qualité

Le CON-AID/CBR PLUS est un produit Fabriqué en Afrique du Sud par la Société CON-AID INTERNATIONAL qui est représentée au Cameroun par l'entreprise TRADE AND INVESTMENT PROMOTION. Il est un produit chimique, de la famille des acides organiques solubles dans l'eau, qui se présente sous deux couleurs :

- Brun chocolat, sa Masse moléculaire est : 340 et son numéro de code est: CON-AID\*92.05.18;
- Rouge clair, sa Masse moléculaire est : 580 et son numéro de code est : CON-AID\*8.25.97.

C'est un produit qui est complètement soluble dans de l'eau courante; à une température de 20°C environ, il est 100% soluble dans l'eau. C'est un produit qui ne contient pas de substance cancérigène. Il est :

- Inodore ;
- Ininflammable ;
- Non toxique ;
- Non-corrosif ;
- Moins dangereux : il peut provoquer des irritations sur la peau après des expositions prolongées ou alors au contact des yeux et des muqueuses ;
- Chiquement stable.



Il présente par ailleurs les spécificités suivantes :

- |                                       |   |
|---------------------------------------|---|
| - Etat physique :                     | Liquide visqueux ;                              |
| - PH :                                | 0,45 pour 340 et 0,9 pour 580 ;                 |
| - Masse moléculaire                   | 340 ou 580 ;                                    |
| - Formule chimique :                  | R-SO <sub>3</sub> H, où R est un hydrocarbure ; |
| - Densité :                           | 1,0 ;   |
| - Pression atmosphérique :            | 20mg Hg ;                                       |
| - Pourcentage de volatilité :         | 83% par volume ;                                |
| - Pourcentage de solvabilité à 20°C : | 100% ;  |
| - point de condensation :             | <- 10°C ;                                       |
| - Température d'ébullition :          | 100°C ;   |
| - Gravité spécifique :                | 1,013 pour 340 et 0,94 pour 580 ;               |

Le CON-AID/CBR PLUS doit être préalablement dilué dans de l'eau pour un ratio de 1/1 avant toute utilisation.

#### ❖ Approvisionnement et stockage

Le Stabilisant, étant un produit importé, le Cocontractant passe la commande chez son fournisseur longtemps à l'avance pour permettre leur expédition et livraison à temps sur le chantier, afin qu'il puisse être utilisé, comme prévu dans le calendrier des travaux. Il doit tenir compte notamment des délais de dédouanement.

Le Stabilisant doit être stocké dans des aires couvertes, propres, planes, d'accès facile et non exposées.

## 10.7.2

### Contrôle des produits stabilisants

Le Cocontractant ne pourra commencer à utiliser le stabilisant choisi qu'après le contrôle de qualité effectuée par le Maître d'œuvre et l'autorisation écrite donnée par ce dernier.

Le Cocontractant doit à chaque fois que cela s'avèrera nécessaire effectuer des planches d'essai avec le Stabilisant, avant toute utilisation sur le chantier.

Le Cocontractant ne pourra commencer à utiliser le Stabilisant qu'après l'approbation les résultats des planches d'essai soient effectuées par le Maître d'œuvre et l'autorisation écrite donnée par ce dernier.

Le Maître d'œuvre pourra retirer l'autorisation à tout moment dès que l'application du produit ne donnera plus un résultat de bonne qualité, le Cocontractant ne pouvant prétendre à aucune indemnité.

L'achat, le transport à pied d'œuvre et les essais sont à la charge du Cocontractant et ne donneront à une rémunération explicite.

## 10.8 Les matériaux ou sols à stabiliser

### 10.8.1

#### Au CON AID/CBR PLUS

Le sol à stabiliser chimiquement au CON AID sera le sol rencontré in-situ ou des matériaux d'apport provenant des zones d'approvisionnement en matériaux d'emprunt ou de sources commerciales. Il sera constitué d'un mélange naturel ou artificiel de sol (ou tout venant naturel, ou d'éléments de roches et de matériaux désagrégés ou concassés, exempt de matériau organique) et sera conforme aux exigences suivantes :

- ❖ le matériau sera soumis à la classification AASHTO A-2, A-4, A-5, A-6 et A-7 avec un Indice de Plasticité de 8 à 35% et un pourcentage de particules fines (passant au travers d'un tamis de 0,075 mm) de 15 à 55% :
  - si le pourcentage passant au travers d'un tamis de 0,075 mm ou si l'Indice de Plasticité est trop bas, ajouter des particules fines ;
  - si le pourcentage passant
  - au travers d'un tamis de 0,075 mm ou si l'Indice de Plasticité est trop élevé, ajouter des pierres, du gravier ou du sable grossier.
- ❖ la dimension maximum des agrégats grossiers ne dépassera pas les deux tiers de l'épaisseur de la couche compactée ;
- ❖ en présence de trafic plus important, il faut envisager d'avoir deux ou plusieurs couches stabilisées au CON AID ;
- ❖ lorsque plusieurs couches stabilisées sont nécessaires, il faut se référer aux CBR et aux densités en place des différentes couches mentionnées ci-dessous :



Couche de sol	Valeur CBR	Densité compactée
Fondation	45-80	95% Mod AASHTO
Sous fondation	15-45	95% Mod AASHTO
Hérisson	7-15	95% Mod AASHTO

#### L'eau :

Notez que l'eau présente dans le sol ou l'eau utilisée pour le mélange doit avoir un PH qui ne dépasse pas 8, sinon la réaction entre le CON AID et le sol ne sera pas complètement efficace.

## 10.9 Buses métalliques

### 10.9.1

#### Tôles

Les tôles sont en acier au carbone, de construction d'usage général, conforme à la norme NF A 35-501. Elles sont formées à froid pour créer leurs ondulations et leur forme cintrée.

Les aciers sont de nuance E 24. Il est exigé d'utiliser des aciers dits "apte à la galvanisation", dont la teneur en silicium est inférieure à 0,04 %.

L'épaisseur nominale de l'acier est égale à 2,7 mm.

Les tolérances sur l'épaisseur nominale de l'acier doivent être conformes à la norme NF A 46-501, les tolérances sur les autres caractéristiques géométriques sont fixées par le Maître d'œuvre sur proposition du Cocontractant.

### 10.9.2

#### Boulons

Les boulons sont en acier au carbone ou allié, aptes aux déformations à froid et aux traitements thermiques, conformes à la norme NF A 35-557 concernant les boulons à hautes performances destinés à la construction mécanique.

Il est exigé d'utiliser des boulons dont les caractéristiques mécaniques correspondent à la classe NF E 27-701.

Les caractéristiques géométriques des boulons doivent être compatibles avec celles des tôles et leurs tolérances conformes à la norme NF E 27-024.

### 10.9.3

#### Revêtement métallique

Les tôles sont protégées par un revêtement de galvanisation, qui peut être obtenu soit au trempé de la tôle déjà mise en forme dans un bain de zinc fondu, soit en continu dans le cas des tôles peu épaisses non encore ondulées ni cintrées.

La qualité du revêtement galvanisé au trempé est spécifiée par la norme NF A 91-121 et celle des tôles galvanisées en continu, spécifiée par la norme NF A 36-321.

La masse moyenne de zinc déposée doit être au moins de 700 g/m<sup>2</sup> double-face, la masse en tout point devant dépasser 640 g/m<sup>2</sup>.

Les boulons sont protégés par un revêtement de zinc dont les caractéristiques sont au moins égales à celles de la classe de qualité 10-20 microns définie par la norme française NF E 27-016.

### 10.9.4

#### Contrôles de qualité

##### a. Contrôle de la qualité de l'acier des tôles

A la livraison des tôles sur le chantier, le Cocontractant fournit au Maître d'œuvre le relevé de contrôle visé à l'article 5.3.1.2.2 de la norme NF A 03-115.

##### b. Contrôle de la qualité des boulons

Les boulons sont livrés sur le chantier avec le relevé de contrôle visé à l'article 5.3.1.2.2 de la norme NF E 27-703.

##### c. Contrôle de la qualité du revêtement métallique des tôles

###### ↳ Adhérence

A la livraison des tôles, le Cocontractant fournit au Maître d'œuvre le relevé de contrôle de l'adhérence suivant le mode opératoire n° 5 de l'annexe 2 des "Clauses Techniques Courantes concernant les buses métalliques" du SETRA (novembre 1982).

Le Cocontractant doit reconstituer la protection anticorrosion des zones endommagées avec deux couches de peinture riche en zinc, d'épaisseur totale au moins égale à 100 microns. La peinture utilisée (liant époxydique ou silicate) doit comporter au moins 92 % de zinc métal dans l'extrait sec et est appliquée sur un support exempt de toute trace de poussière et d'oxydation.

###### ↳ Masse de zinc

A la livraison des tôles, le Cocontractant fournit au Maître d'œuvre le relevé de contrôle destructif de la masse de zinc conforme aux normes NF A 91-121 ou NF A 36-321.



Elles sont implantées sur l'accotement extérieur du virage, l'axe à un mètre du bord extérieur de la couche de roulement. L'espacement entre deux balises consécutives est égal à 1,0 mètres, sauf dérogation accordée par le Maître d'œuvre. Les balises portent un dispositif rétroréfléchissant constitué par une bande de 100 mm de hauteur placée à 150 mm de la tête de la balise.

### 10.20 Bornes kilométriques

Les bornes kilométriques sont préfabriquées en béton B 350 aux dimensions indiquées sur le plan type correspondant. Elles portent les inscriptions indiquées par le Maître d'œuvre.

### 10.21 Barrières de pluie

Les barrières de pluie ont les dimensions figurant sur les plans intégrés au DAO. Elles doivent pouvoir rester en position levée à la verticale, et être pourvues d'un dispositif de blocage avec cadenas permettant de les maintenir en position levée ou baissée.

Elles sont en métal ou en bois :

- Parmi les essences de bois camerounais possédant ces caractéristiques, l'on peut citer: le Doussie, le Moabi, le Tall, l'Azobé, l'Iroko et le Bibinga. . (voir le § 11.13 ci dessus)
- Le métal de base est l'acier E 24.1 galvanisé à chaud (revêtement de 80µ au minimum).

Les parties métalliques sont peintes avec trois couches de peinture agréée par le Maître d'œuvre, avec changement de couleur (rouge et blanc) tous les 50 cm.

### 10.22 Peintures

Les peintures de protection à mettre en œuvre sur les profilés métalliques préalablement brossés à

blanc, sont de type glycérophtalique, et doivent être soumises à l'agrément préalable du Maître d'œuvre.

Dans tous les cas une sous-couche antirouille d'une couleur différente sera mise en place préalablement.

### 10-23 : Forage

Les équipements et superstructures devront avoir les caractéristiques suivantes :

Tube plein PVC 110-115mm ;

Tube crépiné PVC 110-125mm ;

Le gravier constituant le massif filtrant devra avoir un calibre compris entre 2 et 4mm.

### 10-24Garde-corps

Les garde-corps seront en tubes métalliques galvanisés. Dans le cas de remplacement d'éléments détruits ou non récupérable, les nouveaux éléments à mettre en œuvre seront de même type que ceux existants, dans la mesure où ils sont disponibles dans le commerce. Dans le cas contraire, les modèles proposés par le Cocontractant seront soumis à l'agrément du Maître d'œuvre.

Le scellement des montants sera réalisé en béton dosé à 350 kg/m<sup>3</sup> et devra être conforme au plan d'exécution approuvé.

Selon leur état et après agrément du Maître d'œuvre, les gardes corps pourront recevoir une peinture anti-corrosive de protection.



## CHAPITRE III : MODE D'EXECUTION DES TRAVAUX

### Article 11. Article 11 : GENERALITES



#### 11.1 Sécurité

Le Cocontractant est tenu de placer aux entrées du chantier, tous les 20 kilomètres et au voisinage des travaux des panneaux indicateurs de travaux et de limitations de vitesse. Il reste responsable de tous les accidents survenus sur le chantier et/ou occasionnés aux tiers, à son personnel et aux agents et fonctionnaires du Maître d'ouvrage du fait de la présence de son chantier. L'organisation, le gardiennage et la police des chantiers sont à la charge et aux frais du Cocontractant.

#### 11.2 Maintien de la circulation

Le Cocontractant est responsable du maintien de la circulation sur l'étendue complète de son chantier durant toute la durée des travaux. Il ne sera toléré aucune coupure de circulation de plus de deux heures. Le maintien de la circulation est à la charge et aux frais du Cocontractant et en cas de manquement de ce dernier, le Maître d'œuvre pourra faire intervenir un tiers afin de corriger les manques. Tous les frais relatifs à ces interventions seront alors imputés au Cocontractant.

Lorsque cela s'avérera indispensable, l'avis des autorités administratives locales sera requis pour toute coupure de trafic pour une durée déterminée.

#### 11.3 Planning des travaux - projet d'exécution

Le Cocontractant devra fournir un projet d'exécution des travaux et un planning des travaux qui devra être tenu à jour et notamment réactualisé après la définition précise des travaux conformément à l'article 11.5 ci-après et les documents d'exécution définis à l'article 13 suivant.

#### 11.4 Organisation et police de chantier

L'organisation, le gardiennage, la police et la signalisation du chantier sont à la charge et aux frais du Cocontractant.

La signalisation des chantiers est faite conformément aux dispositions réglementaires en vigueur et respecte les stipulations de la Convention sur la Signalisation Routière de Vienne du 8 novembre 1968.

Toutes les mesures doivent être prises par le Cocontractant pour le maintien sans danger de la circulation, soit par la mise en place de déviations provisoires, soit grâce à une signalisation adaptée quand les déviations ne sont pas possibles. L'attention du Cocontractant est attirée sur la nécessité d'une bonne signalisation des travaux, de jour comme de nuit.

#### 11.5 Remise de documents

Dès la signature du marché, le Cocontractant doit soumettre au Maître d'œuvre le programme des essais de provenance, qualité et contrôle des matériaux et de leur mise en œuvre, ainsi que le curriculum vitae du technicien chargé du laboratoire du Cocontractant.

Dans les dix (10) jours suivant la date de réception de cette lettre, le Maître d'œuvre doit faire savoir au Cocontractant les commentaires et/ou l'approbation du programme.

Dans les dix (10) jours suivant la notification de l'ordre de service de commencer les travaux, le Cocontractant soumet les plans d'installation de chantier à l'approbation du Maître d'œuvre. Les plans des bureaux du contrôle et la liste de l'ameublement pour les bureaux, l'équipement et l'installation du laboratoire du Cocontractant, ainsi que du technicien confirmé proposé comme responsable, doivent recevoir préalablement l'agrément provisoire du Maître d'œuvre.

L'agrément définitif du Maître d'œuvre n'est donné qu'après une période probatoire d'un (1) mois d'activité à plein temps, valable pour l'ensemble des différents types d'essais à la charge

La moyenne des mesures doit être, pour chaque groupe de trois éprouvettes, supérieure ou égale à 700 g/m<sup>2</sup>, les mesures individuelles devant donner des résultats supérieurs à la masse minimale fixée à 640 g/m<sup>2</sup>.

## 10.10 Enduits de protection des buses métalliques

### 10.10.1 Qualité

Quels que soient les produits utilisés, leur épaisseur sèche doit être supérieure ou égale à 250 microns en moyenne, avec un minimum de 200 microns en tout point.

Le Cocontractant communique au Maître d'œuvre :

- La définition exacte des produits de protection : nature, nombre de couches, épaisseur de chaque couche, mode d'application, condition d'application (température, hygrométrie),
- les fiches d'agrément ou les fiches techniques pour chaque nature de produits,
- toute spécification particulière concernant les produits prévus.

### 10.10.2 Approvisionnement et stockage

L'aire de stockage des éléments doit être plane, propre, résistante et facilement accessible aux véhicules et engins de manutention. Il en est de même, s'il y a lieu, de l'aire de préassemblage.

Les éléments présentant des défauts tels que des écailles de zinc, des soufflures, des piqûres ou des amorces de fissures sont rebutés. Sur l'accord du Maître d'œuvre, certaines déformations mineures consécutives aux manipulations ou au transport peuvent toutefois être redressées au maillet.

## 10.11 Buses en béton armé

Les éléments pour buses en béton seront conformes aux spécifications du fascicule 70 du CCTG français, préfabriqués en usine. Ils sont en béton centrifugé armé de la série 90 A.

Ils doivent provenir d'une usine agréée par le Maître d'œuvre, et transportés et manutentionnés par des moyens garantissant la qualité du produit, agréés par le Maître d'œuvre.

Les éléments présentant des défauts tels que fissures, épaufrures, ou armatures apparentes, etc. sont rebutés.

## 10.12 Matériaux pour mortier, béton et béton armé

### 10.12.1 Sable

L'équivalent de sable sera supérieur à 80% et le pourcentage d'éléments très fins éliminés par décantation devra être inférieur à 4 %.

#### ⬇ Sable pour mortier

La proportion d'éléments retenus sur le tamis de 35 (tamis d 2,5 mm) doit être supérieure à 10 %.

#### ⬇ Sable pour béton

La granularité doit s'insérer dans le fuseau ci-après:

Module AFNOR	Maille des tamis (mm)	Tamisât (%)
38	5	95 - 100
35	2,5	70 - 90
32	1,25	45 - 80
29	0,63	28 - 35
26	0,315	10 - 30
23	0,16	2 - 10



Le Maître d'œuvre pourra demander que les sables soient lavés avant leur emploi.

La granularité est contrôlée par le module de finesse (entre 2,2 et 2,8) dont la valeur ne doit pas s'écarter de plus de 0,20, en valeur absolue, du module de finesse du granulat de l'étude.

Il sera prévu d'effectuer une mesure d'équivalent de sable et une granulométrie à chaque livraison.

### 10.12.2

#### Granulats

Les granulats devront être propres (% d'éléments éliminés par décantation inférieur à 2 %) et de granulométrie adaptée à leur utilisation.

La proportion maximale en poids des granulats destinés aux bétons de qualité passant au lavage au tamis de 0,5 doit être inférieure à 1,5 %.

Chaque composition granulométrique est proposée par le Cocontractant à l'agrément du Maître d'œuvre, en même temps que la composition des bétons.

La granularité des agrégats est fixée à :

- pour les bétons armés B 350: 5/25 mm résultant du mélange de deux classes 5/12,5 et 12,5/25 ;
- pour les bétons B 300, B 250 et B 150 : 5/40 mm résultant du mélange de trois classes 5/12,5 et 12,5/25 et 25/40.

Le poids de granulats retenus sur le tamis correspondant au seuil supérieur de chaque classe granulaire est inférieur à dix pourcent (10 %) du poids initial soumis au criblage, et le poids de granulats passant à travers le tamis correspondant au seuil inférieur est inférieur à cinq pour-cent (5%) du poids initial soumis au criblage.

### 10.12.3

#### Eau de gâchage

Le Cocontractant doit se procurer à ses frais l'eau de gâchage pour la confection des bétons.

L'eau de gâchage doit être propre, non salée, pratiquement exempte de matières en suspension et de sels minéraux dissous, notamment de sulfates et de chlorures. L'emploi d'eau de marais ou de tourbières est interdit.

Elle doit répondre aux spécifications de la norme NF P 18-303.

### 10.12.4

#### Produit de cure

Le produit de cure pour béton est soumis à l'agrément du Maître d'œuvre par le Cocontractant, au moment de l'étude de composition des bétons. Il est appliqué aux bétons témoins de l'épreuve de convenue. Le résultat de celle-ci conditionne la décision d'agrément.

### 10.12.5

#### Ciment :

Ils seront de la classe CPJ 45 et proviendront d'une usine agréée.

### 10.12.6

#### Aciers :

Les aciers proviennent d'usines reconnues et agréées par le Maître d'œuvre. Leur fourniture est à la charge du Cocontractant. Sur demande du Maître d'œuvre, le Cocontractant doit produire les factures, les certificats d'origine et les résultats d'essais correspondants des usines ou des fonderies de provenance. L'emploi des barres soudées est formellement interdit. Le transport des aciers ne constitue pas un poste séparé donnant lieu à une rémunération particulière.

La durée et les conditions de stockage des armatures doivent être soumises à l'agrément du Maître d'œuvre. Ces conditions doivent prévoir au minimum le stockage sur un plancher situé à au moins 0,30m au-dessus du sol, à l'abri de la pluie, cet abri pouvant être constitué par une bâche.

Les différents lots d'acier devront être nettement séparés.

#### a) Armatures rondes lisses :

##### ↳ Nuance des Aciers

Les aciers doux sont de la nuance Fe E 24, conformes aux spécifications du chapitre II du titre I du fascicule 4 du CCTG français, et à la norme NF A 35-015.

Conformément à l'article 9 du titre I du fascicule 4, ces aciers sont dispensés d'essais de réception s'ils sont livrés par un producteur agréé. Lorsque le producteur n'est pas agréé, ou lorsqu'il s'agit d'un fournisseur, le Maître d'œuvre se réserve le droit d'appliquer les mesures de recettes prévues aux articles 10, 11, 13 et 14 du titre I dudit fascicule. Dans cette hypothèse, les essais sont à la charge du fournisseur ou du Cocontractant.



### ↓ *Domaine d'emploi*

Les aciers doux sont utilisés :

- comme armatures de frettage,
- comme barres de montage,
- comme armatures en attente de diamètre inférieur ou égal à dix (10) millimètres si elles sont exposées à un pliage suivi d'un dépliage,
- pour toutes les armatures secondaires ne contribuant pas à la résistance mécanique des sections d'ouvrages.

Le treillis soudé utilisé pour les fossés bétonnés est conforme aux normes NF A 35-015 et NF A 35-022. Les fils en acier Fe TLE 500 sont lisses et leur limite d'élasticité est supérieure ou égale à 500 MPa. Les fils ont un diamètre de 4 mm. La maille est carrée de 150 x 150 mm.

### **b) Armatures à haute adhérence**

Les conditions d'emploi de ces armatures doivent satisfaire aux recommandations incluses dans leur fiche d'identification instaurée par le CCTG français, fascicule 4, titre I.

### ↓ *Préparation*

En l'absence d'acier soudable, toute fixation par points de soudure sur le chantier est interdite. Les barres d'acier sont approvisionnées en longueur au moins égale à 6 m. Elles doivent être parfaitement propres, sans aucune trace de rouille non adhérente, de peinture, de graisse, de ciment ou de terre.

Les armatures sont façonnées sur gabarit et mises en place conformément aux calculs et dessins d'exécution agréés par le Maître d'œuvre, en observant les prescriptions :

- de l'article 33 du fascicule 65 du CCTG français,
- du titre I, section I du fascicule 62 du CCTG français.

Elles sont coupées et cintrées à froid.

L'enrobage de toute armature est en principe au moins égal à deux virgule cinq (2,5) centimètres pour les parements coffrés ; il peut être modifié par le Maître d'œuvre en cas de besoin.

### ↓ *Nuance des Aciers*

Les armatures à haute adhérence pour béton armé sont en acier Tor ou équivalent, de la classe Fe E 40A défini au chapitre III du titre I du fascicule 4 du CCTG français, et conformes à la norme NF A 35-016.

Le Cocontractant peut cependant proposer l'emploi d'acier Fe E 45 ou 50 pour les seuls aciers ne nécessitant pas un façonnage poussé.

Seuls les aciers Fe E 40A peuvent être utilisés pour constituer les armatures coudées, les cadres, épingles et étriers non prévus en ronds lisses.

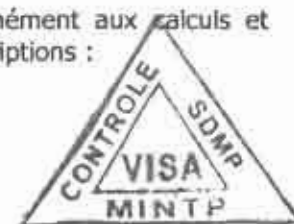

## 10.12.7

### **Essais à effectuer**

Les prélèvements sont effectués en présence du Maître d'œuvre ou de son représentant. Les dépenses de prélèvement d'échantillons et d'essais sont à la charge du Cocontractant. Tous les essais de réception sont exécutés dans le laboratoire du chantier.

a) Préalablement à l'étude des bétons, et pour chaque carrière utilisée, le Cocontractant doit effectuer au moins les essais suivants sur les granulats :

- 2 essais d'analyse granulométrique par tamisage
- 1 essai Los Angeles
- 1 essai de propreté superficielle
- 1 essai de coefficient d'aplatissement.

Après réception des résultats de ces essais, le Maître d'œuvre a un délai de huit (8) jours pour donner son agrément ou formuler ses observations. Passé ce délai, l'accord est censé être acquis.

En cas de granularité, de propreté ou de forme non conformes, les études de bétons (ainsi que les bétonnages) ne peuvent pas démarrer avant que le Cocontractant ait fait la preuve qu'il peut produire des granulats conformes.

Durant la production ultérieure, il est prévu :

- 1 essai de propreté des granulats par lot de 100 m<sup>3</sup> de granulats,
- 1 essai d'analyse granulométrique par lot de 200 m<sup>3</sup> de granulats,
- au moins 1 essai de propreté des granulats et 1 essai d'analyse granulométrique par livraison.

Le Maître d'œuvre peut, s'il le juge utile, augmenter le nombre d'essais donnés ci-dessus, étant entendu que les frais de ces essais supplémentaires sont à la charge du Maître d'ouvrage si leur résultat est satisfaisant, et à la charge du Cocontractant dans le cas contraire.

En cas de résultat non satisfaisant d'un essai, le Maître d'œuvre fait procéder, aux frais du Cocontractant à deux contre-essais. Si le résultat de l'un des contre-essais n'est pas satisfaisant, le lot correspondant est rejeté, dans le cas contraire, il est accepté.

## 10.13 Gabions

Les moellons de roches dures destinés au remplissage des cages de gabion, doivent être insensibles à l'eau, saine, non évolutive, non gélive, non friable, et de préférence avec des angles arrondis pour ne pas détériorer le grillage. Ils peuvent provenir du ramassage (moellons naturels), ou du concassage (avec des caractéristiques équivalentes). Ils doivent présenter une densité supérieure à 2,2 t/m<sup>3</sup>.

Ces matériaux doivent être propres, et de forme tridimensionnelle homogène. Ils ne doivent pas passer au travers de l'anneau de diamètre 10 cm. Les moellons au contact des mailles ont une dimension dans tous les sens au moins égale à 1,5 fois l'ouverture des mailles, et un volume minimum de 3 dm<sup>3</sup>.

La granulométrie est comprise entre 100 et 250 mm, et ne peut en aucun cas dépasser 0,5 fois l'épaisseur du gabion lui-même.

Les cages métalliques pour gabions sont réalisées en grillage double torsion à maille hexagonale standard 100 mm x 120 mm. Le fil d'acier nécessaire à la confection des cages est du fil d'acier galvanisé Ø 3 mm (tolérance plus ou moins 2 % conforme au fil n° 17 de la Jauge de Paris).

Les gabions sont constitués par des cages en grillage galvanisés ayant la forme de parallélépipède rectangle, sauf formes particulières. Les hauteurs sont de 1 m, sauf pour les gabions semelles où elles sont de 0,50 m. Les largeurs sont de 1 m, et les longueurs de 2 m sauf cas exceptionnel.

Le tableau ci-dessous donne le poids approximatif de différents gabions pour des fils n° 17 J.P. maille double torsion.

### Poids - Gabions métalliques avec diaphragme - maille double torsion ø3 mm



Dimension	Volume m <sup>3</sup>	Poids unitaire en kg	
		Maille 100 x 120	Maille 80 x 100
2 x 1 x 0,5	1	13,5	15
3 x 1 x 0,5	1,5	19,5	21,5
4 x 1 x 0,5	2	24,5	28
2 x 1 x 1	2	18	21

Le fil pour ligatures et tirants doit être de diamètre 2,4 mm et de même qualité que le fil constituant les gabions. Le poids de ce fil est évalué par gabion à 5 % du poids de celui-ci.

Tous les bords du grillage sont renforcés par des fils galvanisés de diamètre 3,9 mm pour augmenter la résistance.

Le fil de fer entrant dans la fabrication des gabions ou fourni en vue de la confection des ligatures et tirants est à galvanisation très riche sur recuit. Tout le fil employé a une résistance à la traction de 380 à 500 MPa en accord avec la norme BS 1052/80 "MildSteelWire" (la mesure

étant faite avant le tissage). L'adhérence du zinc doit résister à l'enroulement de six spires autour d'un mandrin cylindrique de diamètre égal à quatre fois celui du fil.

En vue de la réception des gabions, il est procédé sur cinq gabions pris dans chaque lot de 100 à 200 gabions aux vérifications suivantes :

- dimensions et poids des gabions ;
- diamètre du fil ;
- dimension des mailles ;
- qualité des fils.



## 10.14 Maçonneries

### 10.14.1 Murs en pierres sèches ou en maçonnerie

Les moellons (ou pierres) servant de base à la constitution de l'ouvrage doivent être agréés par le Maître d'œuvre. Ils peuvent être bruts ou provenir d'un atelier de retaillage. Ils sont extraits de roches massives ou de blocs rocheux durs, non altérés et dégagés de toute gangue ou terre végétale. Leur coefficient Los Angeles est inférieur à 30.

Les dimensions minimum exigées (épaisseur : 10 cm, queue : 20 cm pour les massifs et 30 cm pour les parements) permettent de les mettre en œuvre à la main.

Les faces de parement doivent être dressées soit naturellement, soit par retaillage. Les moellons employés en parement sont choisis et dégrossis de manière à ne pas présenter de saillie ou flèche de plus de 3 cm par rapport au plan de l'ouvrage. Les pierres d'assemblage pour boucher les interstices sont de même nature que les moellons servant à constituer le squelette de l'ouvrage.

Pour les murs en maçonnerie, l'assemblage entre les pierres ou moellons est réalisé au mortier de ciment dosé à 400 kilos de ciment CPJ 45 par mètre cube de mortier (M.400).

### 10.14.2

#### Perrés

Les moellons bruts, qu'ils soient naturels ou en provenance d'une carrière de concassage, sont choisis compacts, sans fissuration, non sujets à s'écailler, sans fragilité, et à arêtes vives.

Ces moellons ont au minimum 0,30 m de queue, et une dimension minimale en parement de 0,20 m. Ils doivent être agréés par le Maître d'œuvre.

## 10.15 Enrochements

Ils seront constitués de matériaux durs, non évolutifs, insensibles à l'eau, de poids spécifique de 2 à 3 tonnes au m<sup>3</sup>.

Les blocs devront avoir une forme aussi régulière que possible, ils doivent s'inscrire dans une sphère dont le diamètre devra être compris entre 50 et 60 cm.

Les enrochements proviennent de carrières agréées par le Maître d'œuvre. Ils sont constitués de roche saine. Ils doivent être propres et débarrassés d'inclusion de terre, d'argile ou de matières organiques. Ils devront avoir un poids minimal de 50 kg

## 10.16 Platelage de pont semi-définitif

Les bois utilisés devront avoir les caractéristiques suivantes :

- masse volumique à 12 % d'humidité en g/cm<sup>3</sup> • 0,8
- dureté (N) • 6 (dureté Chalais - Mendons à Monnin)

Parmi les essences de bois camerounais possédant ces caractéristiques, l'on peut citer : le Doussie, le Moabi, le Tali, l'Azobé, l'Iroko et le Bibinga.

## 10.17 Poutrelles en acier : IPE

Les aciers utilisés sont des laminés marchands, en acier doux soudable, dont la nuance est soumise à l'agrément du Maître d'œuvre. Ils doivent répondre aux prescriptions du chapitre III

du fascicule 4 du CCTG français. En particulier, les caractéristiques mécaniques de ces profilés doivent satisfaire aux normes NF A 35-501 ou NF A 36-201.

### 10.18 Panneaux de signalisation

Les panneaux ont les dimensions, les formes, les couleurs et les dispositions prescrites par le Livre I de la signalisation routière en France.

Les panneaux de signalisation sont en tôle d'acier d'une épaisseur de 15/10 et comportent un bord bombé. Ils sont peints avec caractères et motifs en relief ; le mode de peinture doit présenter des garanties de résistance et de durabilité (peinture cuite au four) ; ils proviennent d'une usine agréée, ont fait l'objet d'une homologation, et sont soumis à l'agrément du Maître d'œuvre avec les certificats ou fiches d'homologation. Ils ont les dimensions suivantes :

- Disque : diamètre 85 cm pour panneaux d'interdiction
- Carré : côté 70 cm pour panneaux de prescription
- Triangle : côté 100 cm pour panneaux de danger
- Octogone : double apothème 80 cm pour panneaux stop

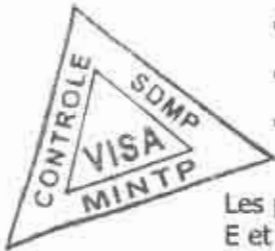

Les panneaux de direction, de repérage et de début et de fin d'agglomération, sont de types D, E et EB.

Les panneaux devant être rétro-réflécorisés le sont par application d'un film réflecteur à surface lisse. Ces panneaux sont garantis cinq (5) ans. Le Cocontractant précise dans son offre la dénomination commerciale et le numéro d'homologation du film rétro-réfléchissant qu'il compte utiliser.

Les fonds rétro-réfléchissants des signaux doivent être réalisés par l'application d'une peinture glycérophthalique, semi-brillante, cuite au four. Cette application doit être suffisamment régulière pour présenter une qualité d'uni lisse et sans aucune aspérité.

Les teintes ne doivent subir aucun changement notable dans le temps. La substitution de certains éléments doit pouvoir se réaliser sans qu'une différence appréciable de teinte soit constatée, après trois ans. L'envers des signaux doit présenter une teinte neutre, de préférence gris clair.

Le pouvoir réflecteur des matériaux rétro-réfléchissants ne doit pas subir une perte de plus de 20 % par rapport à l'état sec initial, après une période de deux ans d'exploitation.

Les matériaux réfléchissants de fond doivent être suffisamment flexibles pour résister aux chocs et intempéries. Ils doivent renvoyer la lumière incidente pour des angles allant jusqu'à 25 degrés.

La surface des panneaux et signaux est parfaitement lisse pour atténuer les salissures et les frais d'entretien.

La longueur des supports est telle que le bord inférieur du panneau (ou de panneau associé) se trouve à deux mètres (2 m) du niveau de l'accotement.

Les panneaux et signaux sont boulonnés sur des supports en tube obstrués à leurs extrémités et galvanisés. Ces supports ne doivent présenter aucun angle vif. Les boulons, une fois serrés à leur position définitive, sont soudés sur la tige filetée.

Les panneaux et signaux sont étudiés et calculés pour une poussée totale de 180 kg/m<sup>2</sup>. Les efforts doivent être entièrement repris par les supports et les fondations, à l'exclusion de câbles tenseurs non admis.

### 10.19 Balises

Les balises de virage sont des balises J1 du type 2 de section circulaire (diamètre 150 mm) de hauteur 80 cm par rapport au niveau de l'accotement. Les balises sont en fibro-ciment, en tôle émaillée ou galvanisée, en matière plastique, en béton B 300, ou en bois.

Parmi les essences de bois camerounais possédant ces caractéristiques requises, l'on peut citer : le Doussie, le Moabi, le Tali, l'Azobé, l'Iroko et le Bibinga. (voir le § 11.13 ci dessus)

du Cocontractant. Cet agrément peut toutefois être retiré si les essais se déroulent par la suite de telle sorte que leur validité soit mise en cause ou sujette à caution.

### 11.6 Renseignements fournis par le Maître d'ouvrage

Les renseignements fournis par le Maître d'ouvrage ne le sont qu'à titre indicatif. Il appartient au Cocontractant d'effectuer toutes les vérifications nécessaires, notamment en ce qui concerne la nature des terrains et les difficultés particulières susceptibles d'être rencontrées.

En aucun cas, le Cocontractant ne peut se prévaloir de l'insuffisance de renseignements fournis par le Maître d'ouvrage, pour réclamer une revalorisation de son contrat.

### 11.7 Emplacements mis à la disposition du Cocontractant

Les emplacements nécessaires aux installations de chantier, au stationnement du matériel, au stockage des matériaux, peuvent être éventuellement mis gratuitement par le Maître d'ouvrage à la disposition du Cocontractant, toutes les fois qu'il existe sur les zones d'activité, ou à proximité immédiate, des terrains libres dont le Maître d'ouvrage peut disposer.

### 11.8 Planches d'essai

Avant tout démarrage des travaux, il appartient au Cocontractant de proposer et de réaliser une planche d'essais préalable à la mise en œuvre des tâches correspondant aux terrassements et aux couches de chaussée, et la mise en œuvre des produits stabilisants.

## Article 12. Article 12 : DEFINITION DES TRAVAUX A REALISER

Dans une phase préliminaire, le Cocontractant effectuera toutes les vérifications du projet qu'il juge nécessaires afin de pouvoir signaler les anomalies, erreurs ou omissions éventuelles, non seulement sur les documents de l'étude, mais aussi sur le terrain. La vérification portera notamment sur la localisation des emprunts.

Le Cocontractant présentera au Maître d'œuvre les résultats de sa comparaison entre le projet et les conditions in situ et ses propositions concernant une modification éventuelle du projet. Aucune exécution ne sera entreprise avant que les dispositions définitives ne soient prises, dans un délai maximum de dix jours.

Le Cocontractant reconnaît avoir tenu compte des sujétions de délais entraînées par ces phases préliminaires

Après mise en place du piquetage sur l'ensemble du tracé, l'équipe du projet définira au Cocontractant, lors d'une visite détaillée, les travaux à réaliser :

- zones d'élargissement de la plate-forme ;
- zones à remblayer, à déblayer, à recharger (mise en œuvre d'une couche de roulement en grave latéritique dont l'épaisseur est à définir) ;
- Zones à traiter au produit stabilisant ;
- emplacement exact des buses à mettre en place, des dalots ou des ouvrages à réaliser ;
- les fossés et exutoires à créer ou à curer ;
- ponts semi-définitifs à construire ou à réparer.

Cette visite fera l'objet d'un procès-verbal signé par le Maître d'œuvre, le Cocontractant et au moins un représentant de l'Administration.

## Article 13. Article 13 : DOCUMENTS D'EXECUTION

Après la mise en place du piquetage, la définition des travaux conformément à l'article 12 ci-dessus, et dans un délai maximum de (30) trente jours à compter de la notification de l'ordre de service de commencer chaque tranche annuelle de travaux, le Cocontractant soumettra à l'approbation du Chef de service ou l'Ingénieur, après avis du Maître d'œuvre, et conformément aux directives du Maître d'Ouvrage le projet d'exécution des travaux actualisé en six (06) exemplaires.

Ce projet sera exclusivement présenté selon les modèles fournis et fera ressortir, par phase et par nature de travaux (cantonnage et travaux d'entretien courant ou périodiques):

1. Les schémas itinéraires



2. Le processus et les méthodes d'exécution envisagées avec les prévisions d'emploi du personnel, du matériel et des matériaux.
3. La description des installations de chantier envisagées.
4. Un planning graphique des travaux, valorisé par tâche et par mois, et pour chaque tronçon, permettant au cours de ceux-ci de comparer l'avancement réel au prévu.
5. Les travaux que le Cocontractant fera exécuter par des sous-traitants (s'il y a lieu).
6. Les plans de principes d'exécution des ouvrages (buses, têtes de buse,...)

Deux (2) exemplaires de ces pièces lui seront retournés dans un délai de huit (8) jours à partir de leur réception avec :

- soit la mention d'approbation " BON POUR EXECUTION "
- soit la mention de leur rejet accompagnée de motifs dudit rejet.

Le Cocontractant disposera alors de huit (8) jours pour présenter un nouveau dossier. Le Chef de service disposera alors d'un délai de cinq (5) jours pour donner son approbation ou faire d'éventuelles remarques. Dans ce cas, la procédure est relancée. Passé le délai de 45 jours après notification de l'ordre de service de commencer les travaux, la non approbation du programme déclenchera les pénalités de retard mentionnées à l'article 26 du CCAP, les délais de réponse supérieurs à 3 jours du Maître d'œuvre étant décomptés.

L'approbation donnée par le Chef de service ou l'Ingénieur n'atténuera en rien la responsabilité du Cocontractant. Cependant les travaux exécutés avant l'approbation du programme ne seront ni constatés ni rémunérés.

Le Cocontractant établira en cinq exemplaires les documents d'exécution suivants, et les soumettra au Maître d'œuvre dans un délai d'au moins dix (10) jours avant tout commencement et exécution des travaux correspondants :

- les linéaires des travaux ;
- les dessins et plans d'exécution de chaque ouvrage d'art et d'assainissement à l'échelle du 1/20<sup>è</sup> ou du 1/10<sup>è</sup> selon les cas ;
- les métrés correspondants aux travaux.

Le linéaire montrera :

- la largeur de décapage ainsi que les surfaces et épaisseurs de déblai et remblai;
- les fossés à créer, à curer ou à remettre en état;
- la position des exutoires ;
- la position des ouvrages d'art et d'assainissement ;
- la localisation des couches d'apport
- les localisations des divers reprofilages et remise en forme.



Les métrés des terrassements seront calculés par le Cocontractant contradictoirement avec le Maître d'œuvre en relevant les coordonnées rectangulaires, distances à l'axe en X et hauteur par rapport à l'horizontale en Y, des points caractéristiques du terrain naturel au droit de chaque profil après débroussaillage. Ces mesures pourront être réalisées à l'aide des moyens tels que décamètre, niveau de maçon, règle ruban, clisimètre, etc., après approbation du Maître d'œuvre.

Ces dossiers pourront servir de base pour la détermination des quantités à prendre en attachements. Ils sont approuvés par le Chef de service ou l'Ingénieur selon la procédure ci-dessus.

#### **Article 14. Article 14 INSTALLATION DE CHANTIER**

Ces travaux comprennent notamment :

- la location des terrains, s'ils ne sont pas mis à la disposition du Cocontractant par le Maître d'ouvrage ;
- la recherche, l'identification et la préparation des sites d'emprunts de matériaux ;
- La réalisation des pistes, des voies d'accès et des plates-formes des installations de chantier ;

- la fourniture de l'eau et de l'électricité, ainsi que le gardiennage ;
- la construction ou la location des locaux du Cocontractant, logements, bureaux, ateliers, magasins, locaux sociaux pour le personnel ;
- les moyens de liaison : téléphone, radio ;
- les voies de circulation et des aires de stationnement des véhicules ;
- les points d'eau ;
- les mesures de sécurité ;
- La réalisation et l'entretien des aires d'installation et d'exécution du chantier ;
- L'identification physique des réseaux divers adjacents ou transversaux sur l'ensemble des itinéraires ;
- La mise en place des moyens indispensables pour assurer la sécurité du personnel et des usagers, en particulier la signalisation de chantier ;
- La mise en place des moyens indispensables pour assurer le libre accès des riverains soit à pied soit avec un véhicule ;
- La réalisation des déviations éventuellement nécessaires ;
- La mise en place du laboratoire de chantier et des moyens de son fonctionnement ;
- Implantations et travaux topographiques nécessaires ;
- Débroussaillage et abattage d'arbres ;
- Décapage et stockage de terre végétale ;
- En outre l'installation comprend la mobilisation effective du personnel d'encadrement notamment le conducteur des travaux et les chefs de chantiers ;
- toutes autres dispositions pour le bon fonctionnement du chantier.

Le cocontractant soumettra à l'autorisation de Maître d'œuvre le lieu des installations de chantier et présentera pour approbation, le plan des installations.

### **Article 15. Article 15 AMENEE ET REPLI**

Ces travaux comprennent notamment :

- l'amenée et le repliement de tout matériel nécessaire au chantier ;
- le démontage et le repliement des installations ;
- La remise en état des lieux après exécution des travaux.



### **Article 16. Article 16 : DEBROUSSAILLAGE**

Le débroussaillage consiste à couper, sans déraciner, toute végétation comprenant les touffes de plantes ligneuses, des arbustes et des plantes épineuses des terrains incultes poussant dans les fossés et sur les abords immédiats de ceux-ci.

Ces travaux seront exécutés manuellement sauf sur ordre du Maître d'œuvre qui prescrira de les effectuer mécaniquement, sur une largeur de 3 m (trois mètres) à partir du bord extérieur du fossé, de chaque côté de la route ou sur une largeur indiquée par le Maître d'œuvre et les surfaces seront métrées contradictoirement avant tout commencement de travaux.

Sur la surface circulaire et dans les fossés, les arbres et arbustes seront déracinés de manière à les empêcher de repousser.

La coupe se fera au ras du sol (5 cm maximum) de manière à avoir l'aspect d'un gazon.

Toutes les branches surplombant l'emprise seront coupées suivant une verticale passant par la limite de débroussaillage. Seront abattus tous les arbres surplombant les abords et qui menacent de tomber sur la route et de barrer la circulation après une tornade. Les arbres dont le diamètre est supérieur à vingt (>20 cm) centimètres feront l'objet du prix n° 102 (déforestation) ou du prix n° 103 (abattage d'arbres isolés).

Toute végétation à l'entrée et à la sortie des ouvrages (ponts, dalots, buses...) sera coupée et, sauf s'ils servent à stabiliser un talus de remblai et ne menaçant pas les fondations de l'ouvrage, les arbres et arbustes seront déracinés de manière à faciliter l'écoulement de l'eau et permettre les inspections régulières de l'ouvrage.

Tous les déchets végétaux seront soigneusement enlevés des accotements, fossés ou ouvrages, et évacués du côté aval de la route vers une zone où ils ne gêneront pas l'écoulement des eaux ni ne pourront être entraînés, pour gêner cet écoulement. Tous les produits issus des travaux de débroussaillage pourront être récupérés par les riverains mais en aucun cas ne peuvent être vendus par le Cocontractant. Il est interdit de brûler ces déchets pour éviter de déclencher des feux de brousse.

Tout matériau, pierre, bloc rocheux pouvant constituer un danger pour la circulation sera également évacué de la chaussée et ses abords puis mis en dépôt hors de l'emprise de la route.

Ces travaux se feront aux lieux et périodes définis par le Maître d'œuvre, suivant les normes énumérées ci-dessus.

### **Article 17. Article 17 : DESSOUCHAGE DES BAMBOUS DE CHINE**

- Le dessouchage des touffes de bambous de Chine comprend :
- le dessouchage de toute touffe de bambous de Chine située sur l'emprise de la route;
- la mise en dépôt de tous les produits de dessouchage de touffes de bambous de Chine;
- toutes sujétions liées au respect des prescriptions environnementales.

### **Article 18. Article 18 : COUPE DES BAMBOUS DE CHINE**

La coupe de bambous de Chine comprend notamment:

- la coupe à une hauteur maximale de 1,00m au dessus du sol, des bambous de Chine situés au delà de l'emprise de la route, mais la surplombant de manière à réduire la visibilité et l'ensoleillement de la chaussée;
- la mise en dépôt de tous les produits issus de la coupe de bambous de Chine;
- toutes sujétions liées à la protection de l'environnement;

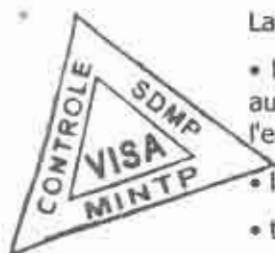

### **Article 19. Article 19 : DEFORESTAGE**

Les travaux de déforestation seront réalisés mécaniquement sur une largeur indiquée par le Maître d'œuvre.

La différence entre les définitions du déforestation et de l'abattage d'arbres isolés est donnée à l'article 17 suivant.

Le déforestation comprend le défrichage, l'abattage des arbustes et arbres de diamètre supérieur à vingt (>20 cm) centimètres et inférieur à cinquante (50) centimètres, l'enlèvement des racines et souches.

Les quantités de travaux à réaliser par section seront métrées contradictoirement et le plus précisément possible.

L'abattage des arbres comprend le dessouchage, l'évacuation des troncs, branches et souches hors des limites de l'emprise, en des lieux agréés par le Maître d'œuvre. Il comprend également la mise en dépôt des bois récupérés en tronçons de longueurs définies par le Maître d'œuvre. Les tronçons de bois issus des travaux de déforestation seront mis à disposition du représentant du Maître d'œuvre et en aucun cas ne pourront être récupérés ou vendus par le Cocontractant.

### **Article 20. Article 20 : ABATTAGE D'ARBRES ISOLES**

L'abattage des arbres isolés s'applique aux arbres distants de plus de 50 mètres des autres arbres et un diamètre supérieur à 50 cm; ce prix comprend la coupe, le dessouchage, le découpage des troncs en tronçons de longueurs définies par le Maître d'œuvre, l'évacuation des branches et souches hors des limites de l'emprise, en des lieux agréés par le Maître d'œuvre.

Il comprend également le transport et la mise en dépôt des bois récupérés. Les tronçons de bois issus des travaux d'abattage d'arbres seront mis à la disposition du représentant du Maître d'œuvre et en aucun cas ne pourront être récupérés ou vendus par le Cocontractant ou le Maître d'œuvre.

Le diamètre sera mesuré à un mètre cinquante (150 cm) au-dessus du niveau moyen du sol.

## **Article 21. Article 21 : TERRASSEMENTS**

### **21.1 Généralités**

L'objectif des travaux de terrassement est d'obtenir une largeur roulable de 6 à 8 mètres en fonction de la catégorie de la route, des fossés triangulaires de 1,50 mètre de largeur sur une profondeur de 0,6 mètre conformément aux profils en travers type. Toutefois, la plate-forme existante ne sera pas élargie si cela nécessite des terrassements importants, incompatibles avec la notion d'entretien.

Autant que possible, les terrassements seront minimisés.

Une attention spéciale devra être apportée aux dévers qui ne devront pas être inférieurs à 3 % de part et d'autre de l'axe en section droite et qui pourra atteindre 6 % dans les courbes.

### **21.2 Exploitation des emprunts**

Le Cocontractant prendra en charge :

- les acquisitions ou occupations temporaires des terrains nécessaires à l'exploitation de tous les emprunts de matériaux,
- les indemnités aux propriétaires pour les dommages éventuels occasionnés par les travaux (déboisement, destruction des récoltes, impossibilité de cultiver pendant l'occupation temporaire du site, etc.),
- la découverte des emprunts et de la remise en état des lieux.

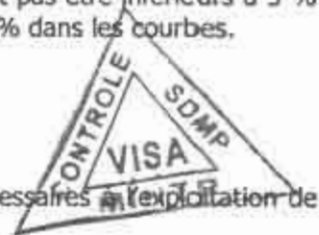

La recherche des emprunts de matériaux est effectuée par le Cocontractant sur la base des prescriptions définies par le présent CCTP.

Dans les trente (30) jours, au plus tard, suivant la notification de l'ordre de service de commencer les travaux, le Cocontractant est tenu de soumettre à l'approbation du Maître d'œuvre, la liste des emprunts qu'il compte utiliser pour l'exécution des travaux faisant l'objet du marché. A cette fin, il présente un dossier complet par emprunt, qui comporte :

- un plan de situation,
- les résultats de la reconnaissance,
- les résultats de laboratoire définissant sans ambiguïté les caractéristiques des matériaux naturels avant, et éventuellement après traitement (types d'essais et fréquences définis au chapitre 2 ci-avant),
- la puissance estimée des gisements avec les justificatifs (mesures sur le terrain et les calculs),
- le schéma de principe retenu pour l'exploitation de l'emprunt,
- une note technique définissant, d'après les premiers essais de conformité exécutés par le Cocontractant, l'utilisation et la destination (élément de base du mouvement de terres) des matériaux considérés.

L'intégralité des frais d'établissement de ces différents dossiers est à la charge du Cocontractant.

Le Maître d'œuvre dispose de quinze (15) jours, suivant la date de dépôt des dossiers définis ci-dessus, pour donner son approbation totale ou restrictive, ou bien refuser l'exploitation de l'emprunt proposé. Si le Maître d'œuvre autorise l'exploitation d'un emprunt, il doit préciser les limites d'utilisation de ce dernier. Enfin, en ce qui concerne tous les matériaux d'extraction, le Maître d'œuvre peut retirer son agrément pour un emprunt donné, s'il considère qu'au vu des essais de contrôle, le gîte ne fournit plus de matériaux répondant aux spécifications.

## 10.9 Buses métalliques

### 10.9.1

#### Tôles

Les tôles sont en acier au carbone, de construction d'usage général, conforme à la norme NF A 35-501. Elles sont formées à froid pour créer leurs ondulations et leur forme cintrée.

Les aciers sont de nuance E 24. Il est exigé d'utiliser des aciers dits "apte à la galvanisation", dont la teneur en silicium est inférieure à 0,04 %.

L'épaisseur nominale de l'acier est égale à 2,7 mm.

Les tolérances sur l'épaisseur nominale de l'acier doivent être conformes à la norme NF A 46-501, les tolérances sur les autres caractéristiques géométriques sont fixées par le Maître d'œuvre sur proposition du Cocontractant.

### 10.9.2

#### Boulons

Les boulons sont en acier au carbone ou allié, aptes aux déformations à froid et aux traitements thermiques, conformes à la norme NF A 35-557 concernant les boulons à hautes performances destinés à la construction mécanique.

Il est exigé d'utiliser des boulons dont les caractéristiques mécaniques correspondent à la classe NF E 27-701.

Les caractéristiques géométriques des boulons doivent être compatibles avec celles des tôles et leurs tolérances conformes à la norme NF E 27-024.

### 10.9.3

#### Revêtement métallique

Les tôles sont protégées par un revêtement de galvanisation, qui peut être obtenu soit au trempé de la tôle déjà mise en forme dans un bain de zinc fondu, soit en continu dans le cas des tôles peu épaisses non encore ondulées ni cintrées.

La qualité du revêtement galvanisé au trempé est spécifiée par la norme NF A 91-121 et celle des tôles galvanisées en continu, spécifiée par la norme NF A 36-321.

La masse moyenne de zinc déposée doit être au moins de 700 g/m<sup>2</sup> double-face, la masse en tout point devant dépasser 640 g/m<sup>2</sup>.

Les boulons sont protégés par un revêtement de zinc dont les caractéristiques sont au moins égales à celles de la classe de qualité 10-20 microns définie par la norme française NF E 27-016.

### 10.9.4

#### Contrôles de qualité

##### a. Contrôle de la qualité de l'acier des tôles

A la livraison des tôles sur le chantier, le Cocontractant fournit au Maître d'œuvre le relevé de contrôle visé à l'article 5.3.1.2.2 de la norme NF A 03-115.

##### b. Contrôle de la qualité des boulons

Les boulons sont livrés sur le chantier avec le relevé de contrôle visé à l'article 5.3.1.2.2 de la norme NF E 27-703.

##### c. Contrôle de la qualité du revêtement métallique des tôles

###### ↳ Adhérence

A la livraison des tôles, le Cocontractant fournit au Maître d'œuvre le relevé de contrôle de l'adhérence suivant le mode opératoire n° 5 de l'annexe 2 des "Clauses Techniques Courantes concernant les buses métalliques" du SETRA (novembre 1982).

Le Cocontractant doit reconstituer la protection anticorrosion des zones endommagées avec deux couches de peinture riche en zinc, d'épaisseur totale au moins égale à 100 microns. La peinture utilisée (liant époxydique ou silicate) doit comporter au moins 92 % de zinc métal dans l'extrait sec et est appliquée sur un support exempt de toute trace de poussière et d'oxydation.

###### ↳ Masse de zinc

A la livraison des tôles, le Cocontractant fournit au Maître d'œuvre le relevé de contrôle destructif de la masse de zinc conforme aux normes NF A 91-121 ou NF A 36-321.



## 21.5 Déblais rippables

Les déblais en terrains rippables nécessitant l'emploi d'une défonceuse à dents ou d'un matériel similaire (l'emploi des outils manuels pouvant être accepté suivant les cas).

Ils comprennent notamment:

- la réalisation de toute opération préalable à l'extraction des déblais, notamment la fragmentation des matériaux aux dimensions permettant leur réutilisation ou leur transport;
- le chargement, le transport sur une distance inférieure à 5000 mètres et le déchargement et réglage en un lieu agréé par le Maître d'Oeuvre;
- l'indemnisation éventuelle des riverains et le respect des prescriptions environnementales;

## 21.6 Remblais

Tous les terrains situés sous l'assiette des remblais doivent être compactés par le Cocontractant, de sorte que la densité sèche du sol en place soit au moins égale à 90 % de l'OPM, sur une épaisseur de 30 centimètres minimum (pour 95 % des mesures, avec un minimum de 85 %).

Si les remblais à exécuter consistent en un exhaussement et/ou élargissement de remblais existants ou bien en une reprise de talus érodé, les travaux de remblai doivent être exécutés de façon à limiter les cisaillements entre le terrain en place et le matériau rapporté. Afin d'améliorer la tenue de l'ensemble, tout élargissement ou reprise de talus doit être réalisé par gradins successifs (redans) ancrés dans le talus existant, après recoupage de ce dernier. Ces redans doivent permettre le passage des engins de compactage. Pour atteindre sur toute la largeur du remblai définitif les compacités requises, le Cocontractant doit prévoir pour chaque redan une surlargeur de 25 cm, à éliminer par taillage après compactage.

Une fois atteinte la cote finie des terrassements, le talus est retaillé suivant les pentes requises par le CCTP, et les terres excédentaires sont boutées hors de l'emprise et régaliées ou simplement mises en dépôt.

Les matériaux pour remblais sont mis en œuvre en couches horizontales, dont l'épaisseur est déterminée en fonction des moyens de compactage disponibles. Cette épaisseur maximale est définie pour chaque type de sol mis en remblai. Elle est toutefois limitée à 30 cm.

Les moyens de compactage que le Cocontractant compte utiliser pour l'exécution des travaux doivent être adaptés aux différentes natures de terrain rencontrées lors des terrassements. Les travaux ne peuvent commencer que si le Cocontractant a amené sur le chantier, les engins et matériels dont la nature et le nombre auront été agréés.

Une couche ne peut être mise en place et compactée que si la couche précédente a été réceptionnée après vérification de son compactage. Le Cocontractant est tenu d'attendre le résultat des essais de laboratoire correspondants. Il ne peut demander la réception d'une couche que si toutes les compacités y sont supérieures au minimum exigé.

Pour exécuter le compactage aux conditions optimales, le matériau doit être amené immédiatement avant compactage, à une teneur en eau égale à celle de l'OPM, à plus ou moins 2 % près (humidification par arrosage ou séchage éventuel par scarification).

Les remblais sont méthodiquement compactés jusqu'à l'obtention d'une densité sèche égale à :

- 92 % de la densité sèche de l'OPM, jusqu'à 30 cm sous la cote du fond de forme (pour 95 % des mesures, avec un minimum de 90 %),
- 95 % de la densité sèche de l'OPM, pour les 30 derniers centimètres, jusqu'au niveau du fond de forme (pour 95 % des mesures, avec un minimum de 92 %).

Le contrôle de la valeur du compactage est effectué par la mesure de la densité sèche "in situ", avec un densitomètre à membrane, pour chaque couche.

Par couche de remblais, il sera effectué pour le contrôle de la mise en œuvre :

### Pour l'assiette des remblais :

- une mesure de densité in situ tous les 1 000 m<sup>2</sup>,

### Pour le corps des remblais (sauf la couche supérieure de 30 cm) :

- une mesure de densité in situ tous les 1 000 m<sup>2</sup>,

Une planche d'essai sera réalisée par zone homogène en vue de déterminer l'atelier de compactage et le nombre de passes nécessaires pour atteindre la compacité requise.

### *Remblais contigus aux ouvrages*



## CHAPITRE III : MODE D'EXECUTION DES TRAVAUX

### Article 11. Article 11 : GENERALITES



#### 11.1 Sécurité

Le Cocontractant est tenu de placer aux entrées du chantier, tous les 20 kilomètres et au voisinage des travaux des panneaux indicateurs de travaux et de limitations de vitesse. Il reste responsable de tous les accidents survenus sur le chantier et/ou occasionnés aux tiers, à son personnel et aux agents et fonctionnaires du Maître d'ouvrage du fait de la présence de son chantier. L'organisation, le gardiennage et la police des chantiers sont à la charge et aux frais du Cocontractant.

#### 11.2 Maintien de la circulation

Le Cocontractant est responsable du maintien de la circulation sur l'étendue complète de son chantier durant toute la durée des travaux. Il ne sera toléré aucune coupure de circulation de plus de deux heures. Le maintien de la circulation est à la charge et aux frais du Cocontractant et en cas de manquement de ce dernier, le Maître d'œuvre pourra faire intervenir un tiers afin de corriger les manques. Tous les frais relatifs à ces interventions seront alors imputés au Cocontractant.

Lorsque cela s'avérera indispensable, l'avis des autorités administratives locales sera requis pour toute coupure de trafic pour une durée déterminée.

#### 11.3 Planning des travaux - projet d'exécution

Le Cocontractant devra fournir un projet d'exécution des travaux et un planning des travaux qui devra être tenu à jour et notamment réactualisé après la définition précise des travaux conformément à l'article 11 5 ci-après et les documents d'exécution définis à l'article 13 suivant.

#### 11.4 Organisation et police de chantier

L'organisation, le gardiennage, la police et la signalisation du chantier sont à la charge et aux frais du Cocontractant.

La signalisation des chantiers est faite conformément aux dispositions réglementaires en vigueur et respecte les stipulations de la Convention sur la Signalisation Routière de Vienne du 8 novembre 1968.

Toutes les mesures doivent être prises par le Cocontractant pour le maintien sans danger de la circulation, soit par la mise en place de déviations provisoires, soit grâce à une signalisation adaptée quand les déviations ne sont pas possibles. L'attention du Cocontractant est attirée sur la nécessité d'une bonne signalisation des travaux, de jour comme de nuit.

#### 11.5 Remise de documents

Dès la signature du marché, le Cocontractant doit soumettre au Maître d'œuvre le programme des essais de provenance, qualité et contrôle des matériaux et de leur mise en œuvre, ainsi que le curriculum vitae du technicien chargé du laboratoire du Cocontractant.

Dans les dix (10) jours suivant la date de réception de cette lettre, le Maître d'œuvre doit faire savoir au Cocontractant les commentaires et/ou l'approbation du programme.

Dans les dix (10) jours suivant la notification de l'ordre de service de commencer les travaux, le Cocontractant soumet les plans d'installation de chantier à l'approbation du Maître d'œuvre. Les plans des bureaux du contrôle et la liste de l'ameublement pour les bureaux, l'équipement et l'installation du laboratoire du Cocontractant, ainsi que du technicien confirmé proposé comme responsable, doivent recevoir préalablement l'agrément provisoire du Maître d'œuvre.

L'agrément définitif du Maître d'œuvre n'est donné qu'après une période probatoire d'un (1) mois d'activité à plein temps, valable pour l'ensemble des différents types d'essais à la charge

### **Article 23. Article 23 : MISE EN FORME DE LA PLATEFORME**

La remise en forme de la plate-forme sera réalisée après scarification, sur une épaisseur d'au moins 10 cm, et éventuellement jusqu'au fond des ravines.

Après réglage, arrosage et compactage, le profil en travers obtenu sera conforme au profil en travers type imposé, joint au présent dossier d'appel d'offres.

Les matériels utilisés pour la scarification, l'arrosage et le compactage seront soumis à l'accord du Maître d'œuvre.

Le compactage sera exécuté en fonction du type de matériel utilisé et de la nature des matériaux de la chaussée en place. Le nombre de passes sera défini par la réalisation de planches d'essai par zones homogènes.

Il sera réalisé une mesure de densité in-situ tous les 200 mètres. La densité de référence Proctor sera mesurée sur échantillon prélevé tous les 5 km ou à chaque changement notable de la nature de matériau sur la plate-forme existante. Le compactage sera jugé satisfaisant si la mesure de la densité in-situ donne 95% de la densité Proctor Modifié.

La pente transversale sera contrôlée soit à l'aide du niveau à eau et de gabarits, soit à l'aide de nivelettes.

Le profil de la plate-forme après remise en forme ne devra pas présenter d'écart supérieur à 2 cm par rapport au profil en travers type du présent marché.

Cette opération ne tient pas compte de la remise en forme ou du curage des fossés qui sont rémunérés par ailleurs.

La mise en forme est à prévoir avant toute exécution d'une couche de roulement.

### **Article 24. Article 24 : REPROFILAGE RAPIDE**

Le reprofilage rapide de la chaussée sera effectué à la niveleuse par la méthode dite "en remblai". Le travail consiste à « couper » la tôle ondulée au niveau moyen de l'onde.

Une opération préalable d'emploi partiel pourra être demandée par le Maître d'œuvre.

Le compactage n'est en général pas nécessaire, mais l'arrosage pourra être utile et demandé par le Maître d'œuvre.

En aucun cas les matériaux ne seront rejetés dans les fossés.

### **Article 25. Article 25 : REPROFILAGE - COMPACTAGE**

Le reprofilage lourd sans apport de matériaux consiste à effacer les déformations de la couche de roulement (tôle ondulée, flaches, ornières, ravines, etc.) pour rétablir la chaussée à son profil initial. Il ne prend pas en compte la remise en état des fossés.

Le Cocontractant doit :

- éliminer les matériaux libres non cohésifs ou les matériaux impropres qui se trouvent dans les zones à traiter, puis les mettre en dépôt,
- scarifier la couche de roulement existante sur une épaisseur de 10 à 20 cm,
- humidifier les matériaux à l'aide d'une citerne équipée d'une rampe permettant un arrosage homogène, afin que la teneur en eau soit égale à celle de l'OPM à plus 1 % ou moins 2 % près,
- homogénéiser les matériaux par malaxage puis mettre en forme et régler la couche de roulement selon le profil en travers type,
- compacter la couche de roulement ainsi reconstituée à l'aide d'un rouleau vibrant lourd (engin de classe V2 minimum) pour les premières passes, et à l'aide d'un rouleau à pneus lourd pour la finition (engin de classe P2 minimum). L'utilisation d'un compacteur à pieds de mouton est proscrite pour cette phase. Les zones de surface réduite qui ne peuvent pas être compactées à l'aide des moyens énoncés ci-dessus, sont traitées au petit cylindre vibrant (engin de classe PV2 minimum) ou à la plaque vibrante (engin de classe PQ2 minimum).



La granularité est contrôlée par le module de finesse (entre 2,2 et 2,8) dont la valeur ne doit pas s'écarter de plus de 0,20, en valeur absolue, du module de finesse du granulat de l'étude.

Il sera prévu d'effectuer une mesure d'équivalent de sable et une granulométrie à chaque livraison.

### 10.12.2

#### Granulats

Les granulats devront être propres (% d'éléments éliminés par décantation inférieur à 2 %) et de granulométrie adaptée à leur utilisation.

La proportion maximale en poids des granulats destinés aux bétons de qualité passant au lavage au tamis de 0,5 doit être inférieure à 1,5 %.

Chaque composition granulométrique est proposée par le Cocontractant à l'agrément du Maître d'œuvre, en même temps que la composition des bétons.

La granularité des agrégats est fixée à :

- pour les bétons armés B 350: 5/25 mm résultant du mélange de deux classes 5/12,5 et 12,5/25 ;
- pour les bétons B 300, B 250 et B 150 : 5/40 mm résultant du mélange de trois classes 5/12,5 et 12,5/25 et 25/40.

Le poids de granulats retenus sur le tamis correspondant au seuil supérieur de chaque classe granulaire est inférieur à dix pourcent (10 %) du poids initial soumis au criblage, et le poids de granulats passant à travers le tamis correspondant au seuil inférieur est inférieur à cinq pour-cent (5%) du poids initial soumis au criblage.

### 10.12.3

#### Eau de gâchage

Le Cocontractant doit se procurer à ses frais l'eau de gâchage pour la confection des bétons.

L'eau de gâchage doit être propre, non salée, pratiquement exempte de matières en suspension et de sels minéraux dissous, notamment de sulfates et de chlorures. L'emploi d'eau de marais ou de tourbières est interdit.

Elle doit répondre aux spécifications de la norme NF P 18-303.

### 10.12.4

#### Produit de cure

Le produit de cure pour béton est soumis à l'agrément du Maître d'œuvre par le Cocontractant, au moment de l'étude de composition des bétons. Il est appliqué aux bétons témoins de l'épreuve de convenue. Le résultat de celle-ci conditionne la décision d'agrément.

### 10.12.5

#### Ciment :

Ils seront de la classe CPJ 45 et proviendront d'une usine agréée.

### 10.12.6

#### Aciers :

Les aciers proviennent d'usines reconnues et agréées par le Maître d'œuvre. Leur fourniture est à la charge du Cocontractant. Sur demande du Maître d'œuvre, le Cocontractant doit produire les factures, les certificats d'origine et les résultats d'essais correspondants des usines ou des fonderies de provenance. L'emploi des barres soudées est formellement interdit. Le transport des aciers ne constitue pas un poste séparé donnant lieu à une rémunération particulière.

La durée et les conditions de stockage des armatures doivent être soumises à l'agrément du Maître d'œuvre. Ces conditions doivent prévoir au minimum le stockage sur un plancher situé à au moins 0,30m au-dessus du sol, à l'abri de la pluie, cet abri pouvant être constitué par une bâche.

Les différents lots d'acier devront être nettement séparés.

#### a) Armatures rondes lisses :

##### ↳ Nuance des Aciers

Les aciers doux sont de la nuance Fe E 24, conformes aux spécifications du chapitre II du titre I du fascicule 4 du CCTG français, et à la norme NF A 35-015.

Conformément à l'article 9 du titre I du fascicule 4, ces aciers sont dispensés d'essais de réception s'ils sont livrés par un producteur agréé. Lorsque le producteur n'est pas agréé, ou lorsqu'il s'agit d'un fournisseur, le Maître d'œuvre se réserve le droit d'appliquer les mesures de recettes prévues aux articles 10, 11, 13 et 14 du titre I dudit fascicule. Dans cette hypothèse, les essais sont à la charge du fournisseur ou du Cocontractant.



En tout état de cause, ces dépôts à proximité des fossés ou ailleurs devront être agréés par le Maître d'œuvre.

### **Article 28. Article 28 : CREATION D'EXUTOIRES AU BULLDOZER**

L'emplacement des exutoires à exécuter au Bulldozer sera déterminé par le Maître d'œuvre quand les fossés et divergents ne seront plus fonctionnels compte tenu de la morphologie du terrain. Le Cocontractant aura à sa charge l'étude d'exécution des exutoires pour assurer un écoulement gravitaire naturel sans débordement.

Les exutoires seront exécutés au Bulldozer ou tout autre moyen mécanique équivalent.

L'exécution des exutoires se fera conformément aux instructions du Maître d'œuvre.

Ils seront maintenus conformes aux profils en travers requis et libres de tous obstacles ou débris et auront une pente continue de manière à éviter la stagnation des eaux de pluies.

Le Cocontractant maintiendra les exutoires au profil, à ses frais, pendant toute la durée des travaux et jusqu'à la réception provisoire des travaux.

La mise en dépôt et l'épandage des terres provenant des déblais pour exutoires ne perturbera en rien ni la visibilité, ni le drainage et s'effectuera en dehors de l'assiette de la route, en aval des exutoires et en dehors des champs cultivés et villages.

En tout état de cause, ces dépôts à proximité des exutoires ou ailleurs devront être agréés par le Maître d'œuvre.

### **Article 29. Article 29 : COUCHE DE ROULEMENT (RECHARGEMENT)**

Avant exécution il sera procédé à une remise en forme de la plate-forme.

Les caractéristiques des matériaux de la couche de roulement ont été définies à l'article 11.5. Le rechargement se fera sur une largeur moyenne de 6 mètres en surface ou moins suivant le profil exigé, sur une épaisseur de 15 cm mesurée après compactage. La section transversale devra correspondre à celle spécifiée pour la plate-forme.

La mise en œuvre se fera à la teneur en eau optimale Proctor Modifié plus ou moins 2 points.

Le Cocontractant prendra les mesures qui s'imposent pour humidifier ou aérer le matériau de façon à obtenir la teneur en eau requise.

Le compactage de la couche de roulement sera jugée satisfaisant si la mesure de la densité in-situ donne un taux de compacité au moins égal à 95 % de la densité Proctor Modifié pour au moins 90 % des mesures. Une planche d'essai sera réalisée en vue de déterminer l'atelier de compactage et le nombre de passes nécessaires pour atteindre la compacité requise.

Il sera effectué au moins une mesure de densité in-situ au densitomètre à membrane tous les 200 mètres. Il sera également effectué une mesure de l'épaisseur de la couche de roulement tous les 500 mètres. Aucune épaisseur inférieure à l'épaisseur demandée ne sera tolérée.

Le Cocontractant a l'obligation de réaliser son autocontrôle. Le Maître d'œuvre procédera à tous les essais de contrôle nécessaires soit avec son propre matériel, soit en faisant appel à un Laboratoire agréé. Si sur une section donnée, ces essais donnent plus de 20% de résultats hors spécification, le Cocontractant reprendra le compactage. Et si une mesure de l'épaisseur de la couche de roulement donne un résultat inférieur à 0,15 mètres, la section correspondante sera scarifiée, rechargée et compactée de nouveau jusqu'à l'obtention de l'épaisseur et de la compacité requises.

### **Article 30. Article 30 : EMPLOIS PARTIELS**

Cette opération sera exécutée sur des surfaces limitées inférieures à 600 mètres carrés.

Elle consiste à corriger des déformations localisées de la surface de roulement dans des sections critiques:

- où les pentes longitudinales ont engendré des érosions longitudinales et transversales,
- où la chaussée présente des nids de poules, un orniérage important, ou des ravines transversales.



En cas de granularité, de propreté ou de forme non conformes, les études de bétons (ainsi que les bétonnages) ne peuvent pas démarrer avant que le Cocontractant ait fait la preuve qu'il peut produire des granulats conformes.

Durant la production ultérieure, il est prévu :

- 1 essai de propreté des granulats par lot de 100 m<sup>3</sup> de granulats,
- 1 essai d'analyse granulométrique par lot de 200 m<sup>3</sup> de granulats,
- au moins 1 essai de propreté des granulats et 1 essai d'analyse granulométrique par livraison.

Le Maître d'œuvre peut, s'il le juge utile, augmenter le nombre d'essais donnés ci-dessus, étant entendu que les frais de ces essais supplémentaires sont à la charge du Maître d'ouvrage si leur résultat est satisfaisant, et à la charge du Cocontractant dans le cas contraire.

En cas de résultat non satisfaisant d'un essai, le Maître d'œuvre fait procéder, aux frais du Cocontractant à deux contre-essais. Si le résultat de l'un des contre-essais n'est pas satisfaisant, le lot correspondant est rejeté, dans le cas contraire, il est accepté.

## 10.13 Gabions

Les moellons de roches dures destinés au remplissage des cages de gabion, doivent être insensibles à l'eau, saine, non évolutive, non gélive, non friable, et de préférence avec des angles arrondis pour ne pas détériorer le grillage. Ils peuvent provenir du ramassage (moellons naturels), ou du concassage (avec des caractéristiques équivalentes). Ils doivent présenter une densité supérieure à 2,2 t/m<sup>3</sup>.

Ces matériaux doivent être propres, et de forme tridimensionnelle homogène. Ils ne doivent pas passer au travers de l'anneau de diamètre 10 cm. Les moellons au contact des mailles ont une dimension dans tous les sens au moins égale à 1,5 fois l'ouverture des mailles, et un volume minimum de 3 dm<sup>3</sup>.

La granulométrie est comprise entre 100 et 250 mm, et ne peut en aucun cas dépasser 0,5 fois l'épaisseur du gabion lui-même.

Les cages métalliques pour gabions sont réalisées en grillage double torsion à maille hexagonale standard 100 mm x 120 mm. Le fil d'acier nécessaire à la confection des cages est du fil d'acier galvanisé Ø 3 mm (tolérance plus ou moins 2 % conforme au fil n° 17 de la Jauge de Paris).

Les gabions sont constitués par des cages en grillage galvanisés ayant la forme de parallélépipède rectangle, sauf formes particulières. Les hauteurs sont de 1 m, sauf pour les gabions semelles où elles sont de 0,50 m. Les largeurs sont de 1 m, et les longueurs de 2 m sauf cas exceptionnel.

Le tableau ci-dessous donne le poids approximatif de différents gabions pour des fils n° 17 J.P. maille double torsion.

### Poids - Gabions métalliques avec diaphragme - maille double torsion ø3 mm



Dimension	Volume m <sup>3</sup>	Poids unitaire en kg	
		Maille 100 x 120	Maille 80 x 100
2 x 1 x 0,5	1	13,5	15
3 x 1 x 0,5	1,5	19,5	21,5
4 x 1 x 0,5	2	24,5	28
2 x 1 x 1	2	18	21

Le fil pour ligatures et tirants doit être de diamètre 2,4 mm et de même qualité que le fil constituant les gabions. Le poids de ce fil est évalué par gabion à 5 % du poids de celui-ci.

Tous les bords du grillage sont renforcés par des fils galvanisés de diamètre 3,9 mm pour augmenter la résistance.

Le fil de fer entrant dans la fabrication des gabions ou fourni en vue de la confection des ligatures et tirants est à galvanisation très riche sur recuit. Tout le fil employé a une résistance à la traction de 380 à 500 MPa en accord avec la norme BS 1052/80 "MildSteelWire" (la mesure

- Scarification du fond de forme, arrosage avec apport très léger du CON-AID /CBR PLUS pour améliorer la portance du sol d'appui (10 à 20% de la quantité prévue au m<sup>2</sup>) ;
- Réglage du fond de forme et compactage à 90% de l'OPM défini sur le matériaux en place ;
- Deuxième arrosage avec apport de CON-AID /CBR PLUS (30% de la quantité prévue au m<sup>2</sup>) sur les matériaux mis en cordon avant le réglage de la chaussée;
- Troisième arrosage avec apport de CON-AID /CBR PLUS (30% de la quantité prévue au m<sup>2</sup>) ;
- Malaxage très sérieux avec la niveleuse ou mieux au pulvimixer ;
- Premier réglage avec mise en forme ;
- Premier compactage léger pour permettre la mise en circulation provisoire ;
- Attendre un ou deux jours, si le chantier le permet, pour obtenir une bonne diffusion du CON-AID/CBR PLUS et une mise en contact avec le maximum de particules argileuses ;
- Reprise de la mise en œuvre définitive, vérification de la teneur en eau prévue à l'OPM, rajout si nécessaire d'eau ordinaire (sans CON-AID), malaxage complémentaire, réglage ;
- Compactage définitif jusqu'à obtenir au minimum 95 % de l'OPM sur toute la couche de roulement de la chaussée et compacter si possible les accotements au mois à 90% de l'OPM ;
- Fin réglage et fermeture de la surface par quelques passes de compacteur ;
- Ouverture définitive de la circulation ;



Maintenir une humidité de la surface pendant deux semaines environ. Cette recommandation est à respecter obligatoirement surtout lorsqu'il y a un fort ensoleillement et une évaporation de surface intense.

### 31.1.2 Traitement avec apport de matériaux

#### a- Description des travaux

Cette tâche consiste en une intervention mécanique de scarification et de compactage au stabilisant CON-AID /CBR PLUS de la plateforme et de la mise en œuvre des matériaux préalablement traités au CON-AID /CBR PLUS de la couche de roulement.

#### b- Mode d'exécution des travaux

La scarification de la chaussée sera exécutée mécaniquement au moyen d'un scarificateur monté sur niveleuse ou autre engin de terrassement approprié, sur une épaisseur de 15 cm et au moins jusqu'au fond des ravines existantes.

Une fois la scarification exécutée, le Cocontractant réglera la chaussée et évacuera toutes les terres végétales foisonnées hors de l'assiette, afin qu'après l'arrosage et le compactage, la chaussée présente un profil respectant le profil en travers type défini dans le présent dossier.

Le Cocontractant arrosera (eau + CON-AID /CBR PLUS) et compactera la chaussée. L'arrosage sera défini par zone homogène afin d'obtenir une compacité maximale où la densité sèche sera de 95 % de l'OPM.

Le compactage sera exécuté en fonction du type de matériel utilisé et de la nature des matériaux répandus. Le nombre de passes sera défini par la réalisation de planches d'essais. Le profil après compactage devra suivre le profil en travers type défini au présent dossier.

Les matériels utilisés par le Cocontractant pour la scarification, le répandage, l'arrosage et le compactage devront être soumis à l'accord du MOE.

La pente transversale de la plate-forme sera contrôlée à l'aide de gabarits et d'un niveau à eau éventuellement, lorsqu'une plus grande précision sera recherchée, par des nivelettes réglables en hauteur à partir de points reportés transversalement hors de l'emprise des travaux et préalablement cotés en altimétrie.

Le profil de la chaussée après reprofilage et compactage ne devra présenter d'écart supérieur à 2 cm par rapport au profil en travers type du présent marché.

Les matériaux, éventuellement, tombés dans les fossés devront être rejetés en dépôt, après travaux, hors de l'emprise de la route.

#### c- Méthodologie et enchaînement des tâches.

du fascicule 4 du CCTG français. En particulier, les caractéristiques mécaniques de ces profilés doivent satisfaire aux normes NF A 35-501 ou NF A 36-201.

## 10.18 Panneaux de signalisation

Les panneaux ont les dimensions, les formes, les couleurs et les dispositions prescrites par le Livre I de la signalisation routière en France.

Les panneaux de signalisation sont en tôle d'acier d'une épaisseur de 15/10 et comportent un bord bombé. Ils sont peints avec caractères et motifs en relief ; le mode de peinture doit présenter des garanties de résistance et de durabilité (peinture cuite au four) ; ils proviennent d'une usine agréée, ont fait l'objet d'une homologation, et sont soumis à l'agrément du Maître d'œuvre avec les certificats ou fiches d'homologation. Ils ont les dimensions suivantes :

- Disque : diamètre 85 cm pour panneaux d'interdiction
- Carré : côté 70 cm pour panneaux de prescription
- Triangle : côté 100 cm pour panneaux de danger
- Octogone : double apothème 80 cm pour panneaux stop



Les panneaux de direction, de repérage et de début et de fin d'agglomération, sont de types D, E et EB.

Les panneaux devant être rétro-réfléchiés le sont par application d'un film réflecteur à surface lisse. Ces panneaux sont garantis cinq (5) ans. Le Cocontractant précise dans son offre la dénomination commerciale et le numéro d'homologation du film rétro-réfléchissant qu'il compte utiliser.

Les fonds rétro-réfléchissants des signaux doivent être réalisés par l'application d'une peinture glycérophthalique, semi-brillante, cuite au four. Cette application doit être suffisamment régulière pour présenter une qualité d'uni lisse et sans aucune aspérité.

Les teintes ne doivent subir aucun changement notable dans le temps. La substitution de certains éléments doit pouvoir se réaliser sans qu'une différence appréciable de teinte soit constatée, après trois ans. L'envers des signaux doit présenter une teinte neutre, de préférence gris clair.

Le pouvoir réflecteur des matériaux rétro-réfléchissants ne doit pas subir une perte de plus de 20 % par rapport à l'état sec initial, après une période de deux ans d'exploitation.

Les matériaux réfléchissants de fond doivent être suffisamment flexibles pour résister aux chocs et intempéries. Ils doivent renvoyer la lumière incidente pour des angles allant jusqu'à 25 degrés.

La surface des panneaux et signaux est parfaitement lisse pour atténuer les salissures et les frais d'entretien.

La longueur des supports est telle que le bord inférieur du panneau (ou de panneau associé) se trouve à deux mètres (2 m) du niveau de l'accotement.

Les panneaux et signaux sont boulonnés sur des supports en tube obstrués à leurs extrémités et galvanisés. Ces supports ne doivent présenter aucun angle vif. Les boulons, une fois serrés à leur position définitive, sont soudés sur la tige filetée.

Les panneaux et signaux sont étudiés et calculés pour une poussée totale de 180 kg/m<sup>2</sup>. Les efforts doivent être entièrement repris par les supports et les fondations, à l'exclusion de câbles tenseurs non admis.

## 10.19 Balises

Les balises de virage sont des balises J1 du type 2 de section circulaire (diamètre 150 mm) de hauteur 80 cm par rapport au niveau de l'accotement. Les balises sont en fibro-ciment, en tôle émaillée ou galvanisée, en matière plastique, en béton B 300, ou en bois.

Parmi les essences de bois camerounais possédant ces caractéristiques requises, l'on peut citer : le Doussie, le Moabi, le Tali, l'Azobé, l'Iroko et le Bibinga. (voir le § 11.13 ci dessus)

Dans les sites de terrains de bonne tenue, le Cocontractant aura le choix entre le montage avant ou après terrassements.

Avant tout démarrage des travaux sur le site, le Cocontractant procédera à un relevé topographique de la zone et proposera un calage en altimétrie de l'ouvrage à réaliser.

La pose des buses sera précédée des travaux de fondations nécessaires à bonne assise de l'ouvrage. En particulier dans le cas de lits rocheux, le Cocontractant devra interposer entre la buse et la roche, un matelas - généralement de roche meuble utilisée pour les couches de fondation - d'au moins vingt centimètres (20 cm) d'épaisseur en tout point, bien protégé contre tout risque d'affouillements.

Il appartiendra au Cocontractant de réaliser les fouilles avec un engin approprié aux dimensions de la structure de la buse et du bloc technique. Aucun remblai complémentaire (par rapport aux dimensions du bloc technique) ne sera pris en compte dans le quantitatif pour le comblement des fouilles.

Le fond de fouilles fera l'objet d'une réception technique avant la mise en place de la buse.

Il pourra être mis en œuvre un lit de pose de 20 cm d'épaisseur sur une largeur de trois (3) diamètres en matériaux de remblai, compacté à 95% de l'OPM.

Le montage des buses sera effectué suivant les prescriptions du fabricant, notamment en ce qui concerne les qualités des remblais de contact, les contre-flèches longitudinales, les flèches et contre-flèches en plan.

Aucun découpage des éléments approvisionnés ne peut être effectué.

A l'issue de l'opération de montage de la buse, le Cocontractant procède en présence du Maître d'œuvre, au contrôle du serrage des boulons à l'aide d'une clé dynamométrique préalablement étalonnée (fournie par le Cocontractant). Le couple de serrage des boulons doit être conforme aux spécifications du fournisseur. Le Maître d'œuvre désigne les boulons dont le serrage doit être contrôlé ; leur nombre peut atteindre deux pour cent (2%) du nombre total de boulons que comprend l'ouvrage, sans être toutefois inférieur à 50. Si pour une buse, le couple de serrage d'un des boulons contrôlés sort de la fourchette de valeur définie ci-dessus, il est procédé, dans les mêmes conditions, à un nouveau contrôle. Le Cocontractant procède à la vérification de tous les boulons de la buse, si ce dernier contrôle ne s'avère pas satisfaisant.

Toutefois, le Maître d'œuvre devra prescrire les règles élémentaires pour l'exécution de la pose des buses.

## 32.2 Implantation - Tolérances

Les tolérances d'implantation de l'ouvrage sont les suivantes :

- en nivellement  $\pm 5$  cm
- en plan  $\pm 10$  cm

En outre le décrochement entre deux plaques voisines ne doit pas excéder 10 mm.



## 32.3 Remblaiement

La buse est à l'intérieur d'un bloc technique en matériau de couche de fondation, de forme trapézoïdale dont les bases inférieure et supérieure sont égales respectivement à cinq diamètres et trois diamètres. Si l'ouvrage est en tranchée, le bloc technique est rectangulaire de largeur égale à un diamètre plus 1 m de chaque côté pour permettre le passage de l'engin de compactage.

Ce bloc est monté en plusieurs couches de 15 cm d'épaisseur au maximum. La montée du remblai doit s'effectuer de manière symétrique de part et d'autre de la buse. L'épaisseur de couverture minimale au-dessus de l'arête supérieure de la buse est déterminée en fonction de l'abaque du fournisseur et de l'épaisseur des tôles (minimum étant  $\varnothing/2+10$  cm, ( $\varnothing$  étant le diamètre de la buse),.

Le Cocontractant prend les dispositions nécessaires (légères pentes transversales et éventuellement longitudinales, réalisation et entretien d'ouvrages provisoires de drainage, fermeture de la plate-forme, etc.) pour éviter toute stagnation d'eaux pluviales, étant entendu que l'écoulement de ces eaux doit toujours se faire vers l'extérieur et non vers la buse.

2. Le processus et les méthodes d'exécution envisagées avec les prévisions d'emploi du personnel, du matériel et des matériaux.
3. La description des installations de chantier envisagées.
4. Un planning graphique des travaux, valorisé par tâche et par mois, et pour chaque tronçon, permettant au cours de ceux-ci de comparer l'avancement réel au prévu.
5. Les travaux que le Cocontractant fera exécuter par des sous-traitants (s'il y a lieu).
6. Les plans de principes d'exécution des ouvrages (buses, têtes de buse,...)

Deux (2) exemplaires de ces pièces lui seront retournés dans un délai de huit (8) jours à partir de leur réception avec :

- soit la mention d'approbation " BON POUR EXECUTION "
- soit la mention de leur rejet accompagnée de motifs dudit rejet.

Le Cocontractant disposera alors de huit (8) jours pour présenter un nouveau dossier. Le Chef de service disposera alors d'un délai de cinq (5) jours pour donner son approbation ou faire d'éventuelles remarques. Dans ce cas, la procédure est relancée. Passé le délai de 45 jours après notification de l'ordre de service de commencer les travaux, la non approbation du programme déclenchera les pénalités de retard mentionnées à l'article 26 du CCAP, les délais de réponse supérieurs à 3 jours du Maître d'œuvre étant décomptés.

L'approbation donnée par le Chef de service ou l'Ingénieur n'atténuera en rien la responsabilité du Cocontractant. Cependant les travaux exécutés avant l'approbation du programme ne seront ni constatés ni rémunérés.

Le Cocontractant établira en cinq exemplaires les documents d'exécution suivants, et les soumettra au Maître d'œuvre dans un délai d'au moins dix (10) jours avant tout commencement et exécution des travaux correspondants :

- les linéaires des travaux ;
- les dessins et plans d'exécution de chaque ouvrage d'art et d'assainissement à l'échelle du 1/20<sup>è</sup> ou du 1/10<sup>è</sup> selon les cas ;
- les métrés correspondants aux travaux.

Le linéaire montrera :

- la largeur de décapage ainsi que les surfaces et épaisseurs de déblai et remblai;
- les fossés à créer, à curer ou à remettre en état;
- la position des exutoires ;
- la position des ouvrages d'art et d'assainissement ;
- la localisation des couches d'apport
- les localisations des divers reprofilages et remise en forme.



Les métrés des terrassements seront calculés par le Cocontractant contradictoirement avec le Maître d'œuvre en relevant les coordonnées rectangulaires, distances à l'axe en X et hauteur par rapport à l'horizontale en Y, des points caractéristiques du terrain naturel au droit de chaque profil après débroussaillage. Ces mesures pourront être réalisées à l'aide des moyens tels que décamètre, niveau de maçon, règle ruban, clisimètre, etc., après approbation du Maître d'œuvre.

Ces dossiers pourront servir de base pour la détermination des quantités à prendre en attachements. Ils sont approuvés par le Chef de service ou l'Ingénieur selon la procédure ci-dessus.

#### **Article 14. Article 14 INSTALLATION DE CHANTIER**

Ces travaux comprennent notamment :

- la location des terrains, s'ils ne sont pas mis à la disposition du Cocontractant par le Maître d'ouvrage ;
- la recherche, l'identification et la préparation des sites d'emprunts de matériaux ;
- La réalisation des pistes, des voies d'accès et des plates-formes des installations de chantier ;

Les parties en allongement pourront être, suivant leur importance, soit solidaires et former corps avec l'ancien ouvrage, soit séparées par un joint transversal de quatre (4) mm, constitué d'un produit bitumineux.

## **Article 34. Article 34 : GABIONS**



### **34.1 Mise en œuvre des gabions**

Les gabions ne pourront être mis en place qu'après notification de l'acceptation de la qualité des treillis métalliques au Cocontractant.

Le gabion reçu à pied d'œuvre sera au moment de son utilisation, déplié de façon que toutes ses faces reposent à plat sur le sol. Les quatre faces latérales seront relevées pour former une caisse dont le couvercle restera ouvert, puis le gabion sera ainsi posé sur l'emplacement définitif qui lui est destiné.

Si le gabion doit être juxtaposé à d'autres déjà en place, ses faces de contact seront parfaitement appliquées contre les gabions voisins : on utilise à cet effet un maillet de bois.

Les quatre arêtes verticales seront cousues avec le fil de fer galvanisé; pour les gabions en contact les uns des autres, les coutures des arêtes des gabions en cours de montage se feront en englobant les arêtes des gabions déjà en place. Les arêtes horizontales des gabions en contact, y compris l'arête d'articulation du couvercle du gabion en cours de pose, seront ligaturées ensemble avant tout commencement de remplissage de ce gabion.

Toutes les coutures seront faites en utilisant un fil de fer galvanisé, parfaitement tendu, en effectuant au moins un tour complet à ligaturer par longueur de maille de gabion.

L'utilisation de pince ou tenaille pour obtenir la tension du fil de ligature est formellement prohibée ; cette tension est obtenue par traction sur une petite barre de bois ou d'acier sur laquelle a été enroulée l'extrémité libre du fil.

Enfin, les gabions seront soigneusement contreventés :

- avant remplissage par la mise en place des tirants verticaux,
- pendant le remplissage par la mise en place des tirants horizontaux et des tirants d'angle.

### **34.2 Remplissage**

En cours de remplissage, on donne une forme rigide aux faces verticales libres de la cage en disposant le long des arêtes verticales, non reliées à des gabions en place, des piquets qui ont pour but d'assurer une tension parfaite des faces libres.

Le remplissage du gabion s'effectue à la main en rangeant sommairement les moellons les plus gros le long des parois des cages.

Les dernières rangées de moellons sont disposées de telle sorte que la surface supérieure soit bien dans le plan des arêtes supérieures des gabions (tolérance admise  $\pm 3\%$ ).

Si un moellon ne présentant pas les qualités requises se trouve à l'intérieur du gabion, le Maître d'œuvre est en droit d'exiger qu'il soit entièrement vidé et rempli de nouveau aux frais exclusifs du Cocontractant.

Après achèvement du remplissage du gabion, les piquets d'angle sont retirés et le couvercle est rabattu. Les trois arêtes libres du couvercle sont tordues, tous les 20 cm, avec les arêtes des pièces correspondantes, à l'aide d'un levier en fer. La fermeture est complétée par une couture des trois arêtes supérieures. On se dispense de coudre les arêtes libres destinées à être ligaturées avec des gabions à juxtaposer.

## **Article 35. Article 35 : MAÇONNERIES**

Les maçonneries prévues pour la construction des ouvrages seront réalisées dans l'esthétique et le type de l'ouvrage intéressé (forme et dimensions des pierres, joints etc.) sous réserve du respect des règles de l'art.

Toute végétation à l'entrée et à la sortie des ouvrages (ponts, dalots, buses...) sera coupée et, sauf s'ils servent à stabiliser un talus de remblai et ne menaçant pas les fondations de l'ouvrage, les arbres et arbustes seront déracinés de manière à faciliter l'écoulement de l'eau et permettre les inspections régulières de l'ouvrage.

Tous les déchets végétaux seront soigneusement enlevés des accotements, fossés ou ouvrages, et évacués du côté aval de la route vers une zone où ils ne gêneront pas l'écoulement des eaux ni ne pourront être entraînés, pour gêner cet écoulement. Tous les produits issus des travaux de débroussaillage pourront être récupérés par les riverains mais en aucun cas ne peuvent être vendus par le Cocontractant. Il est interdit de brûler ces déchets pour éviter de déclencher des feux de brousse.

Tout matériau, pierre, bloc rocheux pouvant constituer un danger pour la circulation sera également évacué de la chaussée et ses abords puis mis en dépôt hors de l'emprise de la route.

Ces travaux se feront aux lieux et périodes définis par le Maître d'œuvre, suivant les normes énumérées ci-dessus.

### **Article 17. Article 17 : DESSOUCHAGE DES BAMBOUS DE CHINE**

Le dessouchage des touffes de bambous de Chine comprend :

- le dessouchage de toute touffe de bambous de Chine située sur l'emprise de la route;
- la mise en dépôt de tous les produits de dessouchage de touffes de bambous de Chine;
- toutes sujétions liées au respect des prescriptions environnementales.

### **Article 18. Article 18 : COUPE DES BAMBOUS DE CHINE**

La coupe de bambous de Chine comprend notamment:

- la coupe à une hauteur maximale de 1,00m au dessus du sol, des bambous de Chine situés au delà de l'emprise de la route, mais la surplombant de manière à réduire la visibilité et l'ensoleillement de la chaussée;
- la mise en dépôt de tous les produits issus de la coupe de bambous de Chine;
- toutes sujétions liées à la protection de l'environnement;



### **Article 19. Article 19 : DEFORESTAGE**

Les travaux de déforestation seront réalisés mécaniquement sur une largeur indiquée par le Maître d'œuvre.

La différence entre les définitions du déforestation et de l'abattage d'arbres isolés est donnée à l'article 17 suivant.

Le déforestation comprend le défrichage, l'abattage des arbustes et arbres de diamètre supérieur à vingt (>20 cm) centimètres et inférieur à cinquante (50) centimètres, l'enlèvement des racines et souches.

Les quantités de travaux à réaliser par section seront métrées contradictoirement et le plus précisément possible.

L'abattage des arbres comprend le dessouchage, l'évacuation des troncs, branches et souches hors des limites de l'emprise, en des lieux agréés par le Maître d'œuvre. Il comprend également la mise en dépôt des bois récupérés en tronçons de longueurs définies par le Maître d'œuvre. Les tronçons de bois issus des travaux de déforestation seront mis à disposition du représentant du Maître d'œuvre et en aucun cas ne pourront être récupérés ou vendus par le Cocontractant.

### **Article 20. Article 20 : ABATTAGE D'ARBRES ISOLEES**

L'abattage des arbres isolés s'applique aux arbres distants de plus de 50 mètres des autres arbres et un diamètre supérieur à 50 cm; ce prix comprend la coupe, le dessouchage, le découpage des troncs en tronçons de longueurs définies par le Maître d'œuvre, l'évacuation des branches et souches hors des limites de l'emprise, en des lieux agréés par le Maître d'œuvre.

trempage «longue diffusion» de 15 jours ou «rapide diffusion» de 24 h devront correspondre aux produits utilisés et seront proposés au Maître d'œuvre par le Cocontractant pour agrément,

### **Article 39. Article 39 : PONTS SEMI-DEFINITIFS**

La réalisation des ponts semi-définitifs se fera conformément au projet d'exécution approuvé en respectant les plans types du Dossier d'Appel d'Offres.

La longueur unitaire maximum d'un tablier est de 12 mètres, correspondant à la longueur maximum des poutrelles IPN ou IPE du commerce.

Une portée supérieure de l'ouvrage sera obligatoirement constituée d'un assemblage de plusieurs platelages de longueur inférieure à 12 mètres.

### **Article 40. Article 40 : BARRIERES DE PLUIES: CONSTRUCTION ET GESTION**

En vue de préserver l'intégrité de la route, ses ouvrages et ses annexes pendant les grandes saisons des pluies nécessitant la suspension des travaux, des barrières de pluies sont construites dans le cadre d'une autre entreprise sur chaque route objet du présent marché

Le Cocontractant aura la charge de préserver ces barrières des pluies et toutes les signalisations connexes pendant la réalisation des travaux. Il réparera à ses frais tous dégâts subis du fait de son entreprise. "

Pendant la durée des travaux, la gestion de ces barrières de pluies sera à la charge du Cocontractant.

### **Article 41. Article 41 : FORAGE : CONSTRUCTION ET GESTION ET MAINTENANCE**

En vue de faciliter l'approvisionnement en eau du chantier pendant l'exécution des travaux, le Cocontractant construira, s'il y a lieu un forage sur les tronçons de route objet du présent marché. Le forage sera construit en un lieu indiqué par le Maître d'œuvre.

L'exécution comprendra les études et l'implantation géophysique, la mobilisation du matériel nécessaire, la foration des terrains d'altération en 9"5/8 sur 25ml, la pose et le retrait de tubage provisoire en acier 175-195 mm sur 25ml, la foration des terrains durs au M.F.T 6"1/2 sur 45ml. Les équipements et superstructures seront constitués de 42ml de tube plein PVC 110-115mm, 28ml de tubes crépinés PVC 110-125mm, de 25 unités de massif filtrant de gravier calibré 2-4mm et d'un sabot de pied. Le nettoyage et le développement à l'air lift, l'essai de pompage par palier et la désinfection du forage.

La fourniture et la pose d'une pompe électrique, la mise en place d'un groupe électrogène triphasé sont à la charge du Cocontractant.

La maintenance et la gestion du forage incombe au Cocontractant pendant l'exécution des travaux.

### **Article 42. Article 42 : SIGNALISATION VERTICALE**

La signalisation verticale (type des panneaux, texte, taille et police des caractères, positionnement sur le profil en long, implantation sur l'accotement) est proposée au Maître d'œuvre qui dispose d'un (1) mois pour approuver ces dispositions.



#### **42.1 Implantation**

Position latérale des panneaux

- les panneaux sont disposés sur les accotements de la route, à une distance de 1,00 m du bord extérieur de la chaussée,
- pour éviter le phénomène de réflexion spéculaire, le plan de la face avant du panneau doit être légèrement tourné vers l'extérieur de la route (environ 2 degrés).

Position verticale des panneaux :

- la hauteur sous panneau est fixée à 2,00 m au-dessus du niveau fini de l'accotement,
- si plusieurs panneaux sont placés sur un même support, cette hauteur est celle du panneau inférieur.

Disposition des panneaux :

Les emplacements des gîtes ou carrières retenus après les essais géotechniques préalables, sont déboisés, débroussaillés et dessouchés, s'il y a lieu.

Les couches de surface sont soigneusement décapées jusqu'à ce que le matériau à exploiter présente des qualités d'homogénéité et de propreté suffisantes. Les produits de décapage sont poussés en périphérie de la zone d'exploitation, afin de servir au remodelage des terrains après travaux, en accord avec les prescriptions environnementales.

Les matériaux devant servir à la réalisation des couches de corps de chaussée sont préalablement gerbés en tas, avant reprise pour chargement dans les engins de transport. Ce mode d'exploitation est conseillé, en vue d'obtenir une bonne homogénéisation, et pour éviter la prise Inconsidérée de matériaux sous-jacents non utilisables.

Si l'extraction doit se faire en saison des pluies, le stock de matériaux gerbés doit être limité car la pénétration des eaux de pluies est facilitée sur un matériau aéré. Il est impératif de ne pas gerber un volume supérieur aux besoins d'une journée de travail.

Dans tous les cas, il est nécessaire :

- de ménager des pentes favorisant l'évacuation de l'eau,
- de prévoir aux points bas des aménagements sommaires d'évacuation,
- de maintenir en bon état les pistes de chantier pour éviter les ornières, flaques, ou eaux stagnantes.



Le Cocontractant doit exploiter les emprunts connus (dont la localisation n'est donnée qu'à titre indicatif dans les dossiers de plans) au cas où ceux-ci contiendraient encore de matériaux répondant aux spécifications et après accord écrit du Maître d'œuvre, mais doit en rechercher de nouveaux dans le but de diminuer la distance de transport des matériaux.

Après exploitation de chaque emprunt, le Cocontractant est tenu d'en réaménager la surface pour lui rendre sa destination d'origine, en conformité avec les prescriptions environnementales.

Le Cocontractant doit avoir une parfaite connaissance des endroits à partir desquels il peut approvisionner son chantier en eau pour l'arrosage des sols à compacter. Cette eau ne doit pas contenir de matières organiques susceptibles de nuire à la prise des liants hydrauliques.

### 21.3 Déblais ordinaires

Les déblais sont exécutés par le Cocontractant sur les bases de son programme de travail, et selon les directives du Maître d'œuvre. Les lieux de dépôt ne doivent pas nuire à l'assainissement de la plate-forme et seront conformes aux prescriptions environnementales.

Dans le cas de terrassements en déblais pour purges, les fonds de déblais sont compactés à au moins 95 % de l'OPM sur une profondeur de 30 centimètres (pour 95 % des mesures, avec un minimum de 90 %).

Dans le cas de terrassements en déblais, les fonds de déblais avant mise en œuvre des couches de chaussée (plate-forme des terrassements), sont compactés à au moins 95 % de l'OPM sur les 30 derniers centimètres (pour 95 % des mesures, avec un minimum de 90 %).

Les matériaux de déblais peuvent être réutilisés en remblais, lorsque leurs qualités répondent aux critères requis pour les matériaux utilisables en remblais. Tous les matériaux non réutilisables en remblais sont mis en décharge.

Lorsque l'exécution des déblais est terminée, le Cocontractant doit réaliser les aménagements nécessaires au drainage correct des terrassements. Ces aménagements doivent être entretenus durant toute la durée du chantier. Le contrôle des déblais avant la réception consiste en :

- une mesure de la compacité in-situ tous les 1 000 m<sup>2</sup>,
- un essai Proctor modifié tous les 2 500 m<sup>2</sup>.

### 21.4 Déblais rocheux

On appelle déblais rocheux, les déblais ne pouvant pas être exécutés au moyen d'une défonceuse à une dent équipant un tracteur sur chenille de type Caterpillar D9N ou de puissance équivalente.

- Les déblais rocheux nécessitent l'utilisation d'explosifs sur accord préalable du Maître d'œuvre qui ne sera donné qu'après déblaiement suffisant des terrains meubles avoisinants, de façon à permettre une évaluation précise et contradictoire avant déroctage des volumes à prendre en compte.

Les déblais rocheux seront mis en dépôt dans les mêmes conditions que les déblais ordinaires.

#### **Article 46. Article 46 : DEGAGEMENT AU BULLDOZER**

Une section de route nécessite un bulldozing ou dégagement au bulldozer, dès lors que sa dégradation rapide ou avancée à cause d'un sol support inapte à la circulation routière, ne permet plus d'entreprendre avant toute intervention, l'exécution des tâches classiques d'entretien routier telles que les déblais en dépôt ou la mise en forme, dont le coût serait onéreux, ou l'effort trop important. C'est pourquoi l'intervention préalable du bulldozer dans le sens d'aplanir la plate forme, de supprimer tous les encaissements, de déforester, de déblayer les bourniers, s'avère indispensable avant toute autre tâche de finition qui donnera le profil et le confort nécessaires à la chaussée.

Le bulldozing ou dégagement au bulldozer, s'exécute sur toute l'emprise de la route existante et comprend en plus des tâches énumérées ci-dessus, le décapage éventuel de la terre végétale, ou l'abattage et le dessouchage des arbres se trouvant dans l'emprise de celle-ci. Cette opération consiste également à redonner à une chaussée vieillissante, la largeur nécessaire, afin qu'après implantation pour la création des fossés rémunérés par ailleurs, la route retrouve sa largeur telle que définie dans le profil en travers type.

Les terres provenant du bulldozing ou tout autre produit seront entreposées hors de l'emprise de la route, ou en un lieu agréé par le Maître d'œuvre, de manière à ne constituer aucun obstacle pour l'écoulement des eaux.

#### **Article 47. Article 47 : PROVISION POUR FORMATION**

Il peut être constitué une provision pour la formation de l'équipe du projet, notamment la formation à l'utilisation des produits innovants ou autres technologie nouvelle.



Les caractéristiques des matériaux utilisés pour les remblais contigus aux ouvrages ont été définies à l'article 10.4.

L'assiette des remblais sera d'abord compactée à 95% de la densité optimale Proctor Modifié.

Les remblais seront ensuite mis en œuvre par couches élémentaires horizontales n'excédant pas quinze centimètres (15 cm) après compactage. La densité sèche après compactage sera au moins égale à 95% de la densité sèche Proctor Modifié.

Sur une largeur d'un mètre derrière les maçonneries, les remblais seront exempts d'éléments dont la plus grande dimension dépasserait 40 mm.

Dans la zone annulaire contiguë à l'ouvrage, le compactage ne pourra être effectué qu'au moyen de petits engins du type "plaque vibrante" ou petits rouleaux vibrants et dont les caractéristiques devront être soumises à l'agrément du Maître d'œuvre.

Les modalités de compactage devront être définies en fonction des caractéristiques du matériau utilisé, des épaisseurs de couches mises en œuvre et des performances du matériel retenu.

Dans le cas de doubles buses, le remblaiement ne sera entrepris qu'après le montage des deux éléments et il sera conduit de façon à associer en même temps l'ensemble de l'ouvrage.

Les talus seront exécutés conformément aux plans d'exécution. Ils seront soigneusement dressés.

Les matériaux de purge ou les matériaux de remblais en surplus seront mis en dépôt à des endroits agréés par le Maître d'œuvre. Les matériaux mis en dépôt seront régaliés et ne devront en aucun cas entraver l'écoulement normal des eaux. Les dépôts de matériaux se feront tous en aval de l'ouvrage et à une distance d'au moins 10 mètres du cours d'eau. Des dispositions seront prises afin que les matériaux ainsi mis en dépôt ne soient entraînés dans le lit du cours d'eau.

#### ***Réception de la mise en œuvre des remblais***

Les remblais mis en œuvre seront réceptionnés par couche, essentiellement par la mesure de la densité sèche in-situ au densitomètre à membrane. Le taux de compacité exigé est de 95% de la densité Proctor Modifié. Toutefois le Maître d'œuvre se réserve le droit de faire recours à tout autre moyen pour s'assurer que les remblais ont été mis en œuvre selon les règles de l'art. Il pourra notamment avoir recours à la mesure du CBR in-situ à l'aide du pénétromètre DCP ou ordonner la mesure des densités in-situ en profondeur. Si 20% des résultats des essais de vérification ainsi réalisés sont hors spécification, le Cocontractant sera tenu de reprendre le compactage et les frais des essais lui seront entièrement imputés.

## **Article 22. Article 22 : PURGES**

### **22.1 Remblais en zone de purge et de bourbier hors d'eau**

La mise en œuvre des remblais en zone de purge et de bourbier hors d'eau se fera en couches élémentaires de 20 cm d'épaisseur.

Le nombre de passes par couche sera le même que celui défini par la planche d'essai des remblais courants.

Le compactage sera jugé satisfaisant si la densité in-situ mesurée au densitomètre à membrane est égale à 95% de la densité sèche Proctor Modifié.

On effectuera au moins une mesure de densité in-situ par couche.

### **22.2 Remblais de substitution en zone marécageuse**

Le Cocontractant purgera la zone jusqu'au niveau requis et approuvé par le Maître d'œuvre. Le matériau de purge sera mis en dépôt à un emplacement agréé par le Maître d'œuvre.

La mise en œuvre des matériaux de substitution se fera par couches successives de 20 cm d'épaisseur. Le compactage sera conduit de façon à obtenir une densité sèche égale à 95% de l'optimum Proctor Modifié.

Il sera effectué au moins une mesure de densité in-situ par couche.



- toutes les charges d'entretien pendant le délai de garantie.

La réalisation de tous les essais géotechniques et la conformité des résultats de ces essais aux exigences du présent CCTP conditionnent la prise en attachement des travaux.

#### **Article 49. Article 49 : CONSISTANCE DES PRIX**

La consistance des prix unitaires fournie par le Cocontractant est définie au CCAP.

#### **Article 50. Article 50 : DEFINITION DES PRIX ET EVALUATION DES TRAVAUX**

Les ouvrages réalisés seront payés au Cocontractant par application des prix du bordereau aux quantités des travaux évalués selon les prescriptions du présent article.

En cas de constatation de travaux supplémentaires dont les prix unitaires ne sont pas définis dans le bordereau des prix unitaires, le Maître d'œuvre se réserve le droit d'appliquer ses prix unitaires de références.

Le Cocontractant sera astreint au maintien de la circulation sur son chantier sans prétendre à une rémunération particulière et ce jusqu'à la réception provisoire de la route.

Pendant les pluies en cours de chantier, il devra même gérer à ses frais les barrières de pluies existantes.

La définition de chaque prix et le mode d'évaluation des travaux sont donnés dans le bordereau des prix unitaires. Cette définition est complétée par les éléments suivants :



#### **SERIE 100 : NETTOYAGE ET TERRASSEMENTS**

##### **DEBOUSSAILLAGE (prix n° TM101)**

La quantité à prendre en compte, constatée contradictoirement, est le METRE CARRE (m<sup>2</sup>) mesuré horizontalement, en accord avec le maître d'œuvre et les directives en vigueur au MINTP.

##### **DEFORESTAGE (prix n° TM102a) OU DESOUCHAGE AU BULLDOZER DES BAMBOUS DE CHINE (prix n° TM102c)**

La quantité à prendre en compte, constatée contradictoirement, est le METRE CARRE (m<sup>2</sup>) mesuré horizontalement, quel que soit l'état de chacun des deux accotements.

##### **ABATTAGE D'ARBRES ISOLES (prix n° TM103)**

Ce prix rémunère l'abattage d'arbres isolés dont la définition est fournie aux articles 16 et 17 du présent CCTP.

##### **DEBLAIS ORDINAIRES EN DEPOT (prix n° TM104)**

Ce prix rémunère la réalisation des déblais en terrains de toute nature, à l'exclusion des terrains dits rippables rémunérés par le prix n° TM105, et des déblais rocheux rémunérés par le prix n° TM106.

La quantité à prendre en compte est le METRE CUBE (m<sup>3</sup>) mesuré en place avant extraction, résultant d'attachements contradictoires.

##### **DEBLAIS RIPPABLES (prix n° TM 105)**

La quantité à prendre en compte est le METRE CUBE (m<sup>3</sup>) mesuré en place avant extraction, résultant d'attachements contradictoires

##### **DEBLAIS EN TERRAIN ROCHEUX (prix n° TM106a)**

La quantité à prendre en compte est le METRE CUBE (m<sup>3</sup>) mesuré en place avant extraction, résultant d'attachements contradictoires

##### **DEBLAIS EN REMBLAIS (prix n° TM107)**

Ce prix rémunère la réalisation de remblai en provenance de déblais pour l'exécution de tous remblais en grande ou petite masse, conformément aux spécifications du présent CCTP.

*mesurée contradictoirement parallèlement à la pente du talus.*

**FOSSE BETONNE 50 X 70 (prix n°TM312)**

Ce prix rémunère la construction d'un fossé rectangulaire en béton armé de dimensions 40x40, conformément au plan type du dossier d'appel d'offres, au dossier d'exécution et aux spécifications du présent CCTP.

Ce prix s'applique à la longueur, en mètre linéaire (ml) de fossé en béton, mesurée parallèlement à la pente, réellement exécutée et résultant des attachements contradictoires.

**FOSSE MAÇONNE 130 X 65 (prix n°TM313)**

*Cette tâche consiste en l'exécution de fossés triangulaires maçonnés de dimensions 130x65 conformément au plan type du dossier d'appel d'offres, au dossier d'exécution et aux spécifications du présent CCTP.*

*Ce prix s'applique à la longueur, en mètre linéaire (ml) de fossé maçonné, mesurée parallèlement à la pente, réellement exécutée et résultant des attachements contradictoires.*

**FOURNITURE ET MISE EN PLACE D'ENROCHEMENTS (prix n° TM314)**

*Ce prix rémunère au METRE CUBE (m3) la fourniture et la mise en place d'enrochements quelle que soit la dimension des blocs conformément au plan type du dossier d'appel d'offres, au dossier d'exécution et aux spécifications du présent CCTP.*

*Les quantités, payées au mètre CUBE (m3), à prendre en compte seront celles mesurée après mise en place.*

**DEPOSE DE BUSES BETON OU METALLIQUE (prix n° TM316)**

La quantité à prendre en compte est la longueur de l'ouvrage déposé, constaté contradictoirement, non compris les ouvrages annexes en particulier.



**SERIE 400 : OUVRAGES D'ART**

**DALOT EN BETON ARME (prix n° TM401)**

*Ces prix s'appliquent au METRE LINEAIRE de dalot mis en œuvre, non compris les têtes amont et aval payés au prix TM402. La longueur de l'ouvrage à prendre en compte est réputée être la distance entre nus intérieurs des têtes.*

**TETES DE DALOT EN BETON ARME (prix n° TM402)**

*Ces prix s'appliquent à l'unité de tête de dalot mis en œuvre.*

**MISE EN PLACE DE GABIONS (prix n° TM403)**

*Ce prix s'applique au volume, en mètre CUBE (m3) de gabions, réellement exécuté et résultant des attachements contradictoires calculés à partir du volume théorique des cages mises en place.*

**REAMENAGEMENT DES GABIONS (prix n° TM404)**

*Cette tâche consiste à réparer les ouvrages en place et en gabions avec le matériau déjà en place.*

**REAMENAGEMENT DES ENROCHEMENTS (prix n° TM405)**

*Cette tâche consiste à arranger conformément aux règles de l'art, les enrochements déjà en place mais désorganisés.*

**REFECTION DE PLATELAGE EN BOIS (prix n° TM406)**

*La quantité à prendre en compte est le volume de bois réellement mis en place constaté par un mètre contradictoire sur place.*

**CULEE EN MAÇONNERIE DE MOELLONS (prix n° TM409)**

La quantité à prendre en compte est celle résultant du constat contradictoire pour une hauteur hors sol.

Ce prix rémunère le traitement sans apport de matériaux du sol support de la chaussée par des produits stabilisants agréés en République du Cameroun, conformément aux spécifications du présent CCTP.

La quantité à prendre en compte est le METRE CARRE (m<sup>2</sup>) mesuré après le traitement et le compactage, résultant d'attachements contradictoires.

b) Avec apport de matériaux

Ce prix rémunère le traitement de la chaussée avec apport de matériaux provenant d'emprunt et également traités, conformément aux spécifications du présent CCTP.

La quantité à prendre en compte est le METRE CARRE (m<sup>2</sup>) mesuré après le dernier traitement et le compactage.



#### SERIE 300 : ASSAINISSEMENT-DRAINAGE

##### ***CURAGE DE BUSE OU DE DALOT H (prix n° TM301 et TM302)***

La quantité à prendre en compte est le nombre d'ouvrages réellement curés, constaté contradictoirement.

##### ***DEGAGEMENT DE LIT DE RIVIERES (prix n° TM303)***

*La quantité à prendre en compte est la surface mesurée en METRE CARRE (m<sup>2</sup>) réellement dégagée résultant d'un mètre contradictoire.*

##### ***CURAGE DE FOSSES MAÇONNES OU BETONNES (prix n° TM305)***

*La quantité à prendre en compte est la longueur en METRE LINEAIRE (ml) de fossé et des exutoires réellement curés, mesurée contradictoirement selon la pente de l'axe de la chaussée.*

##### ***FASCINES POUR FOSSES (prix n° TM306)***

*La quantité à prendre en compte est le nombre de fascines réalisées, constaté contradictoirement.*

##### ***FOURNITURE ET POSE DE BUSES METALLIQUES (prix n° TM307)***

*Ces prix rémunèrent la fourniture à pied d'œuvre, le montage et la mise en place de buses métalliques conformément au plan type du dossier d'appel d'offres, au dossier d'exécution et aux spécifications du présent CCTP.*

*Ces prix s'appliquent au METRE LINEAIRE (ml) de buse mis en œuvre et réceptionné selon le diamètre. Les longueurs à prendre en compte résultent des plans d'exécution approuvés.*

##### ***FOURNITURE ET POSE DE BUSES EN BETON ARME (prix n° TM308)***

*Ces prix rémunèrent la fourniture à pied d'œuvre, le montage et la mise en place de buses en béton armé conformément au plan type du dossier d'appel d'offres, au dossier d'exécution et aux spécifications du présent CCTP.*

*Ces prix s'appliquent au METRE LINEAIRE (ml) de buse mis en œuvre et réceptionné selon le diamètre. Les longueurs à prendre en compte résultent du projet d'exécution approuvé.*

##### ***PUISARD POUR BUSE (prix n° TM309)***

*Ces prix rémunèrent l'exécution de puisard pour buses conformément au plan type du dossier d'appel d'offres, au dossier d'exécution et aux spécifications du présent CCTP.*

*Ces prix s'appliquent à l'UNITE (U) aux quantités réellement exécutées et constatées contradictoirement.*

##### ***TETE POUR BUSE (prix n° TM310)***

*Ce prix rémunère l'exécution de tête en maçonnerie pour buses conformément au plan type du dossier d'appel d'offres, au dossier d'exécution et aux spécifications du présent CCTP.*

*Ces prix s'appliquent à l'UNITE (U) réellement exécutée et constatée contradictoirement.*

##### ***DESCENTE D'EAU BETONNEE (prix n° TM311)***

*Ce prix s'applique à la longueur, en METRE LINEAIRE (ml) de la descente mise en place et*

corps réellement posée ou remplacée.

**PANNEAUX DE SIGNALISATION (prix n° TM516 à TM526)**

La quantité à prendre en compte résulte du constat contradictoire effectué sur place par le Maître d'œuvre et le Cocontractant et de la nature du panneau.

**FOURNITURE ET POSE DE BORNES KILOMETRIQUES ET PENTAKILOMETRIQUES (prix n° TM527)**

La quantité à prendre en compte résulte du constat contradictoire effectué sur place par le Maître d'œuvre et le Cocontractant.

**FOURNITURE ET POSE DE BALISES DE VIRAGE (prix n° TM528)**

La quantité à prendre en compte résulte du constat contradictoire effectué sur place par le Maître d'œuvre et le Cocontractant.

**SERIE 600 : DIVERS**

**CONSTRUCTION DE BARRIERE DE PLUIE (prix n° TM601)**

La quantité à prendre en compte résulte du constat contradictoire effectué sur place par le Maître d'œuvre et le Cocontractant.

**ENTREE CHARRETIERE (prix n° TM602)**

Ce prix s'applique à l'unité construite, réellement mise en place selon les prescriptions du Maître d'œuvre.

**PLANTATION D'ARBRES (prix n° TM603)**

La quantité à prendre en compte est le nombre de sujets réellement plantés résultant d'un constat contradictoire.

**REMISE EN PEINTURE DES OUVRAGES (prix n° TM604)**

L'unité et la quantité à prendre en compte sont fonction de la nature de l'ouvrage à repeindre.

**ENGAZONNEMENT DES TALUS ET DES ACCOTEMENTS (prix n° TM607)**

Les quantités à prendre en compte seront celles résultant d'attachements contradictoires, les distances étant mesurées selon la pente du terrain.

**CONSTRUCTION DE FORAGE POUR APPROVISIONNEMENT EN EAU (prix n° TM608)**

La quantité à prendre en compte est le nombre d'ouvrages fonctionnels construits, constatés contradictoirement.

**MAINTENANCE DE FORAGES (Prix n° TM609)**

La quantité à prendre en compte est le nombre de forages entretenus et fonctionnels dans le temps, constatés contradictoirement.

**GESTION DE FORAGES (Prix n° TM610)**

La quantité à prendre en compte est le nombre de forages gérés et fonctionnels dans le temps, constatés contradictoirement.

**TRAITEMENT DES BOURBIERS (prix n° TM612)**

La quantité à prendre en compte est le mètre cube, mesurée après mise en place, résultant d'attachements contradictoires.

**GESTION DE BARRIERE DE PLUIE (prix n° TM613)**

La quantité à prendre en compte est le nombre de forages gérés et fonctionnels dans le temps, constatés contradictoirement.





**PILE EN MAÇONNERIE DE MOELLONS (prix n° TM410)**

*La quantité à prendre en compte est celle résultant du constat contradictoire pour une hauteur hors sol.*

**TABLIER POUR PONT SEMI DEFINITIF (prix n° TM414)**

*La quantité à prendre en compte est celle résultant du constat contradictoire pour des longueurs hors œuvre de tablier.*

**DEMOLITION D'OUVRAGE EN MAÇONNERIE (prix n° TM415)**

*La quantité à prendre en compte est le volume, mesuré en place avant destruction contradictoirement, en mètre cube, de la maçonnerie réellement démolie.*

**DEMOLITION D'OUVRAGE EN BETON (prix n° TM416)**

*La quantité à prendre en compte est le volume, mesuré en place avant destruction contradictoirement, en mètre cube, du béton réellement démolie.*

**PERRES MAÇONNES (prix n° TM417)**

*La quantité à prendre en compte est la surface, mesurée en place contradictoirement, en mètre carré, parallèle à la pente du talus.*

**REPARATIONS DES PERRES MAÇONNES (prix n° TM418)**

*La quantité à prendre en compte est la surface, mesurée en place contradictoirement, en mètre carré, parallèle à la pente du talus.*

**MAÇONNERIE DE MOELLONS (prix n° TM419)**

*La quantité à prendre en compte est le volume, mesuré en place contradictoirement, en mètre cube, de la maçonnerie réellement exécutée.*

**BETON (prix n° TM423)**

*La quantité à prendre en compte résulte des métrés contradictoires et est le volume du béton après mise en place.*

**BETON COULE DANS L'EAU (prix n° TM424)**

*La quantité à prendre en compte résulte des métrés contradictoires et est le volume du béton après mise en place.*

**ARMATURES POUR OUVRAGES EN BETON ARME (prix n° TM425)**

*La quantité à prendre en compte est celle des armatures effectivement mise en place et qui résulte des plans d'exécution approuvés.*

**DALLETES EN BETON ARME (prix n° TM426)**

*La quantité à prendre en compte est le volume des dallettes mise en place et qui résulte des plans d'exécution approuvés.*

**REMPLACEMENT DES POUTRES IPE (PRIX TM430)**

*Ces prix rémunèrent aussi la mise en place des IPE pour la réalisation des tabliers en béton armé. La longueur à prendre en compte est celle de l'YPE effectivement mise en place.*

**CURAGE DE BUSE et DALOT H > 1,5 mètre, DE PONT ET DE PONCEAU (prix n° TM439)**

*La quantité à prendre en compte est le nombre d'ouvrages réellement curés, et constaté contradictoirement.*

**SERIE 500 : SIGNALISATION ET ÉQUIPEMENTS DE SÉCURITÉ**

**FOURNITURE ET MISE EN PLACE DE GARDE CORPS (prix n° TMS01)**

*La quantité à prendre en compte résulte de la mesure contradictoire de la longueur de garde-*

approbation et le Cocontractant devra proposer d'autres sites, soit modifier la méthode d'exploitation, ou proposer les aménagements conformes aux directives, sans que le Cocontractant puisse réclamer une indemnité quelconque.

Le Cocontractant supportera toutes les charges d'exploitation des lieux d'emprunt et notamment l'ouverture et l'aménagement des pistes d'accès, le débroussaillage et le déboisement, l'enlèvement des terres végétales ou des matériaux indésirables et leur mise en dépôt hors des limites de l'emprunt, ainsi que les travaux d'aménagement concernant la protection de l'environnement prescrits.

Le Cocontractant exécutera à la fin des travaux, les travaux nécessaires à la remise en état du site. Ces travaux comprennent :

- le régalage des matériaux de découverts et ensuite le réglage des terres végétales afin de faciliter la percolation de l'eau, un engazonnement et des plantations si prescrits,
- le rétablissement des écoulements naturels antérieurs et l'aménagement de fossés de garde,
- la suppression de l'aspect délabré du site en répartissant et dissimulant les gros blocs rocheux,

**Après la remise en état conformément aux prescriptions, un procès-verbal sera dressé et le dernier décompte ne pourra être réglé qu'à la vue du PV constatant le respect des directives de la remise en état.**

### **Article 53. Article 53 : UTILISATION DE CARRIERE, GITE OU EMPRUNT CLASSE PERMANENT**

Le Cocontractant devra demander les autorisations prévues par les textes et règlements en vigueur et prendra à sa charge tous les frais y afférents, y compris les taxes d'exploitation et les frais de dédommagements éventuels aux propriétaires.

Le Cocontractant veillera pendant l'exécution des travaux

- à la préservation et protection des arbres lors du gerbage des matériaux,
- aux travaux de drainage nécessaire pour protéger les matériaux mis en dépôts,
- à la conservation des plantations délimitant la carrière,
- l'entretien des voies d'accès et de service.



### **Article 54. Article 54 : CONTROLE DE LA VEGETATION SUR L'EMPRISE, ELAGAGE ET ABATTAGE DES ARBRES**

Tous les déchets végétaux seront soigneusement enlevés des accotements, fossés ou ouvrage et évacués vers les zones désignées dans un endroit approprié loin de toute habitation. Il est strictement interdit de brûler sur place les déchets coupés.

**Si le brûlis des déchets est autorisé en des lieux agréés par le Maître d'œuvre, le Cocontractant doit disposer d'une citerne de 10.000 litres et d'une pompe d'arrosage pour palier les éventualités de propagation du feu aux villages, aux habitations, à la végétation ou zones de culture avoisinant le site.**

**Les opérations d'abattage et d'élagage d'arbres sont des opérations à caractère exceptionnel. Ces opérations seront réalisées après accord préalable du Maître d'œuvre dans les cas suivants :**

- arbres situés dans l'emprise à débroussailler dont le diamètre mesuré à un mètre du sol est supérieur à 20 cm : au cas où le dessouchage des arbres ne peut être réalisé (reconstitution des trous de dessouchage avec la terre d'apport obligatoire), la coupe des arbres se fera au ras du sol (entre 5 et 10 cm).
- arbres surplombant les abords et menaçant de tomber sur la route et de barrer la circulation après une tornade. Toutes les branches surplombant la plate-forme seront coupées après accord du Maître d'œuvre suivant une verticale passant par la limite de débroussaillage.



**Article 51. Article 51 : INSTALLATIONS DE CHANTIER**

Le Cocontractant proposera au Maître d'œuvre, avant le début des travaux, le lieu de ses installations de chantier et sollicitera par note verbale (rapport de chantier faisant foi) son autorisation d'installation.

Le site doit être choisi en dehors des zones sensibles, afin de limiter le débroussaillage, l'arrachage d'arbustes, l'abattage des arbres. Dans la zone d'installation de chantier, l'élagage et l'abattage des arbres dont le diamètre mesuré à 1m du sol est supérieur à 20 cm seront réalisés après accord préalable du Maître d'œuvre.

L'installation de chantier devra intégrer la construction des forages afin de compenser d'une part, la disponibilité d'eau potable pour les populations qui serait mise en cause par la réalisation des travaux et d'autre part, pour la bonne réalisation des travaux dans les zones établies de carence d'eau.

Le site doit prévoir un drainage adéquat des eaux sur l'ensemble de sa superficie. Les aires d'entretien et de lavage des engins devront être bétonnées et prévoir un puisard de récupération des huiles et des graisses. Ces aires d'entretien devraient avoir une pente vers un puisard réalisé pour l'occasion et vers l'intérieur de la plate-forme afin d'éviter l'écoulement des produits polluants vers les sols non revêtus.

A la fin des travaux, le Cocontractant réalisera tous les travaux nécessaires à la remise en état des lieux. Le Cocontractant devra replier tout son matériel, engins et matériaux. Il devra démolir toute installation fixe, telle que fondation, support en béton ou métallique, etc. démolir les aires bétonnées, décontaminer le sol si tel a été le cas, soit d'une manière générale remettre le site dans son état le plus proche possible de son état initial. Il ne pourra abandonner aucun équipement ni matériaux sur le site, ni dans les environs. Pour la mise en dépôt de matériaux de démolition, le Cocontractant doit obtenir l'approbation du site du Maître d'œuvre. Les matériaux sont à recouvrir d'une couche de terre, et le site recevoir un drainage adéquat afin d'éviter toute érosion.

Après le repli du matériel, un procès-verbal établi sous la responsabilité de la mission de contrôle constatera la remise en état du site. Il devra être dressé et joint au P.V. de la réception des travaux. Le paiement du forfait de repli du matériel ne pourra être rémunéré qu'à la vue de ce P.V. constatant la remise en état du site.

**Article 52. Article 52 : OUVERTURE DE CARRIERE, GITE OU EMPRUNT TEMPORAIRE**

Le Cocontractant devra demander les autorisations prévues par les textes et règlements en vigueur :

- Loi n° 001 du 16 avril 2001 portant code minier ;
- Décret n°2002/048/PM du 26 mars 2002 fixant les modalités d'application de la loi n°001 du 16 avril 2001 portant code minier

Il prendra à sa charge tous les frais y afférents, y compris les taxes d'exploitation et les frais de dédommagements éventuels au propriétaire.

**En cas de nécessité de nouveaux sites d'emprunt, le Cocontractant devra obligatoirement demander l'accord préalable du Maître d'œuvre (note verbale consignée dans le rapport de chantier obligatoire). Les critères suivants doivent être respectés :**

- distance du site à au moins 30 m de la route ;
- distance du site à au moins 100 m d'un cours d'eau, ou d'un plan d'eau ;
- distance du site à au moins 100 m des habitations ;
- surface à découvrir limitée au strict minimum ;
- arbres de qualité (à l'appréciation du Maître d'œuvre) préservés et protégés.

Les aires de dépôts devront être choisies de manière à ne pas gêner l'écoulement normal des eaux et devront être protégées contre l'érosion. **Le Cocontractant devra également obtenir pour les aires de dépôt l'agrément du Maître d'œuvre (note verbale obligatoire consignée dans le rapport de chantier).**

Si les sites proposés, la méthode de l'exploitation et les aménagements prévus ne sont pas conformes aux directives environnementales, le Maître d'œuvre ne pourra donner son



## PIECE 6 : BORDEREAU DES PRIX (BP)

## **Article 55. Article 55 : CHARGEMENT ET TRANSPORT DES MATERIAUX D'APPORT ET DE MATERIEL**

Pour tous les transports de matériaux et matériels, quels qu'ils soient, le Cocontractant devra se conformer à la réglementation en vigueur, concernant les restrictions imposées aux poids et gabarits des engins et convois empruntant le réseau public et en particulier:

- la charge maximale par essieu, qu'il soit simple ou en tandem ;
- les dimensions des véhicules ;
- les convois exceptionnels de dimensions supérieures aux normes doivent faire l'objet d'une demande spéciale préalable ;
- les mesures de protection de l'environnement (perte de matériaux en cours de transport, poussières) ;
- le Cocontractant doit prendre toutes les dispositions nécessaires pour limiter la vitesse des véhicules sur le chantier: Installation de panneaux de signalisation et porteurs de drapeaux ;
- humidifier régulièrement les voies de circulation dans les zones habitées ;
- prévoir des déviations vers des pistes et routes existantes.

Le Cocontractant doit mettre en place une signalisation mobile adéquate.



## **Article 56. Article 56 : BARRIERES DE PLUIES**

Lors des travaux le Cocontractant doit veiller à l'application de la réglementation concernant les barrières de pluies. Ce règlement prévoit l'interdiction de circuler pour les véhicules pesant en charge plus de 3,5 tonnes, et des cars de transport en commun ayant plus de 12 personnes à bord. La circulation est interdite durant les pluies et durant les quatre heures suivant la fin de la pluie. Le Cocontractant est entièrement responsable de l'application du présent règlement lors de la réalisation de son chantier.

## **Article 57. Article 57 : SANCTIONS ET PENALITES**

Il est rappelé au Cocontractant que l'article 79 de la loi cadre N°96/12 du 5 août 1996 prévoit une amende de deux millions (2.000.000) à cinq millions (5.000.000) de francs CFA et une peine d'emprisonnement de six (6) mois à deux (02) ans ou de l'une de ces deux peines seulement, pour toute personne ayant empêché l'accomplissement des contrôles et analyses prévus par la dite loi et/ou par ses textes d'application.

L'article 83 de la loi cadre N°96/12 du 5 août 1996 prévoit une amende de cinq cent mille (500.000) à deux millions (2.000.000) de francs CFA et une peine d'emprisonnement de six (6) mois à un (1) an ou de l'une de ces deux peines seulement, pour toute personne qui fait fonctionner une installation ou utilise un objet mobilier en infraction aux dispositions de ladite loi. En cas de récidive, le montant maximal des peines est doublé.

L'article 88 de la même loi cadre prévoit qu'une entreprise contrevenant ou ayant contrevenu à la loi lors des travaux ou travaux d'entretien routier sera exclue pour la période d'un an du droit de soumissionner.

Toute infraction aux prescriptions dûment notifiées par écrit (Ordre de Service) au Cocontractant par la mission de contrôle sera également consignée dans le cahier de chantier. Celui-ci pourra servir de pièce contractuelle en cas de litiges dans l'application des éventuelles sanctions.

La reprise des travaux ou les travaux supplémentaires découlant du non-respect des clauses reste à la charge du Cocontractant.

\* les frais de sondages d'exécution, de prospection des matériaux, d'identification des gisements, d'essais de fonctionnement sur le terrain, d'essais de laboratoire, y compris la mise au point des formulations (enduits superficiels, bétons hydrauliques, bétons bitumineux), les essais de contrôle prévus au CCTP (dont les campagnes de déflexions et les mesures d'épaisseurs des couches de chaussée en continu avec méthode radar), les mesures nécessaires à la vérification des calculs, les planches d'essais (couches de fondation, de base, enduits superficiels, bétons bitumineux) et les frais du contrôle interne des travaux exécutés ;

\* les frais d'aménagement des sites d'emprunt et de dépôt, des pistes provisoires de toute nature pour accès aux carrières, emprunts, points d'eau, lieux de dépôt, etc., les redevances et taxes d'exploitation des emprunts, l'aménagement et la suppression de toutes les installations provisoires et la remise en état des emprunts, lieux de dépôt et pistes en fin de chantier, et plus généralement la remise en état des abords du chantier ;

\* la suppression de toutes les installations provisoires, l'enlèvement des matériaux en excédent et la remise en état des lieux, y compris la réparation des préjudices causés à la section de route hors projet sur laquelle ont circulé les camions et engins de chantier ;

\* les frais relatifs au respect de l'environnement naturel et humain tels que définis dans le Cahier des Clauses Administratives Particulières et le Cahier des Clauses Techniques Particulières ; à titre d'exemple arrosage pour supprimer la poussière en agglomération et sur les déviations, insonorisation des engins, précautions vis à vis du rejet des lubrifiants usés, sujétions d'ouverture et d'exploitation des carrières et des emprunts, tous les frais inhérents au maintien de la circulation routière jusqu'à la réception provisoire, comprenant notamment les frais d'aménagement et d'entretien des déviations (dont notamment l'apport et la mise en œuvre des graveleux latéritiques et des ouvrages d'assainissement), la mise en place et le maintien d'une signalisation temporaire réglementaire et adéquate, le cas échéant les frais de rémunération de l'autorité chargée de la police de la route ;

\* les sujétions de travaux près des réseaux, de sauvegarde des réseaux existants et de déplacement des réseaux ;

\* tous les frais d'installations de chantier, d'amortissement et d'entretien du matériel et outillage, de gardiennage,

\* tous les frais d'acheminement et de repli des matières et outillage,

\* les frais relatifs à la mise à disposition de l'Administration des prestations que le Cocontractant lui doit, dans le cadre des dispositions prévues à cet effet dans le marché,

\* toutes les charges relatives à l'entretien pendant le délai de garantie conformément aux dispositions du CCAP,

\* les faux frais et les coûts des sujétions de parfaite exécution et de fabrication permettant d'obtenir les qualités définies par le cahier des charges,

\* l'ensemble des frais généraux, notamment les coûts de frais de chantier, de frais d'agence, de siège, de brevets, des assurances contractuelles, des frais de cautions et frais financiers ;

\* les aléas et les bénéfices.

5. Les quantités figurant dans le Devis Quantitatif et Estimatif servent de base au calcul du montant total des travaux et à la comparaison des offres. Les quantités réelles à prendre en compte pour les règlements sont celles approuvées par le Maître d'Œuvre. Ces quantités doivent être constatées par établissement d'attachements contradictoires, et approuvées par le Maître d'Œuvre. En particulier, l'acceptation et la rémunération des fournitures et travaux devant être soumis à des essais contractuels de qualité et de mise en œuvre, sont subordonnées au respect des spécifications exigées. Toute augmentation de quantités résultant d'une modification apportée sur l'initiative de l'Entreprise au programme initial, et non approuvée par le Maître d'Œuvre, demeure à la charge de l'Entreprise.



# BORDEREAU DES PRIX UNITAIRES "TRAVAUX MECANISES"



## Article 1 : Dispositions générales

Ce préambule fait partie intégrante du mode d'évaluation des travaux ; il est réputé compléter la définition de chaque prix unitaire :

1. Les descriptions de chaque prix identifient généralement la partie considérée des travaux et non le détail des tâches à entreprendre par le Cocontractant. Le Cocontractant est soumis à une obligation de résultats. Il lui appartient pour cela de mettre en œuvre les moyens matériels qui lui paraissent les mieux adaptés, sans prétendre de ce fait à une quelconque plus-value. Il ne peut de ce fait élever aucune réclamation ayant pour base des difficultés ou sujétions imprévues, en dehors des cas de force majeure. Les prix proposés comprennent toutes les activités nécessaires à l'obtention de la partie considérée des travaux, notamment tous les travaux de réglages et de finitions.

2. Le montant de chaque prix unitaire rémunère toutes les sujétions pour réaliser les travaux selon les dispositions et la qualité définies par les Clauses Administratives (Cahier Général des Charges et Cahier des Clauses Administratives Particulières), le Cahier des Clauses Techniques Particulières (C.C.T.P) et les plans.

3. Le Cocontractant est réputé avoir une parfaite connaissance de toutes les conditions et sujétions imposées pour la bonne exécution des travaux et de toutes les conditions et réglementations locales susceptibles d'avoir une influence sur cette exécution, et notamment:

- de la nature et de la qualité des sols et terrains,
- des conditions de transport et d'accès sur les sites,
- du régime des eaux et des pluies dans la région concernée par le projet,
- des conditions d'exploitation des carrières de roches et gîtes, et emprunts de matériaux naturels,
- des lois, règles et règlements relatifs à la protection de l'environnement,
- des lois, règles et règlements relatifs à l'hygiène et la sécurité sur chantier.

La rémunération de toute tâche nécessaire à la réalisation du projet qui ne ferait pas l'objet d'un prix unitaire spécifique ou ne serait pas explicitement incluse dans la définition d'un prix, est considérée incluse dans l'ensemble des autres prix du marché, soit au titre de « prix de revient sec », soit au titre du coefficient de chantier.

4. A défaut de rémunération par application d'un prix unitaire spécifique, les prix unitaires comprennent notamment :

- \* les taxes, droits et impôts à la charge de l'Entreprise, dans le cadre de la fiscalité du projet ;
- \* le coût de la main-d'œuvre, y compris l'ensemble des charges sociales, et plus généralement toutes les dépenses entraînées par l'ensemble des lois et de la réglementation (réglementation sur l'hygiène et la sécurité des travailleurs, code du travail, code de la route);
- \* le coût des fournitures diverses telles qu'agrégats et granulats, ciment et adjuvants divers, fer, bitume, kérosène, étais et coffrages, carburants, lubrifiants, ingrédients, panneaux de signalisation provisoires et définitives, peintures diverses, etc., et leur transport à pied d'œuvre quels que soient leur provenance et le lieu d'approvisionnement ;
- \* les transports qui ne font pas l'objet d'un prix unitaire spécifique ;
- \* les frais des levés topographiques et d'implantation, de reports et de dessin, les frais d'études [y compris le cas échéant les études des fondations profondes des ouvrages], établissement du projet d'exécution, la fourniture des notes de calcul, des métrés, des plans de récolement, etc. ;

Ce prix comprend notamment:

- la location des terrains, s'ils ne sont pas mis à la disposition du Cocontractant par l'Administration;
- l'aménagement des surfaces pour l'implantation des bâtiments, le cas échéant, des aires de stockage des matériaux et de stationnement des engins et véhicules;
- la construction des voies d'accès, des déviations éventuelles et leur entretien;
- la mise en place des moyens de liaison(téléphone, fax, internet, radio)et de gardiennage;
- la fourniture de l'eau et de l'électricité;
- la construction et l'équipement du laboratoire de chantier situé à proximité du chantier;

- le fonctionnement pendant toute la durée contractuelle du laboratoire de chantier, ainsi que le démontage et l'évacuation des composants;
- la construction ou la location des locaux pour les bureaux, ateliers, magasins;
- l'installation éventuelle de la centrale de concassage et de criblage y compris les transferts éventuels;
- les installations de stockage de carburant;
- la signalisation des travaux, son gardiennage et son entretien;
- toutes autres dispositions nécessaires au bon fonctionnement du chantier;
- la confection du projet d'exécution ainsi que des études techniques et géotechniques préalables, éventuellement nécessaire;
- la confection des plans de récolement;
- le démontage et le repliement des installations;
- le déplacement éventuel au fur et à mesure de l'avancement du chantier;
- la remise en état des sites conformément aux prescriptions environnementales, et toutes autres sujétions nécessaires à la bonne exécution des travaux dans les délais impartis.



**Le Forfait à:**

**#NOM?**

Ft

**TM002**

**Amenée et Repli du matériel**

Ce prix rémunère dans les conditions générales prévues au marché, **au FORFAIT (FT)** l'amenée et le repli du matériel nécessaire à l'exécution des travaux.

Ce prix comprend notamment:

l'amenée du matériel et des engins nécessaires à l'exécution du chantier y compris éventuellement: les centrales de concassage, d'enrobage, de fabrication de béton, les bascules de chantier, les engins de terrassement, d'assainissement, de mise en œuvre de chaussée et de transport.

A la fin des travaux, le Cocontractant réalisera tous les travaux nécessaires à la remise en état des lieux.

Le Cocontractant devra replier tout son matériel, engins et matériaux.

6. Les quantités à prendre en compte pour le règlement des travaux sont celles définies par le projet d'exécution établi par le Cocontractant et approuvé, ou le cas échéant dans le cas de travaux non prévus dans le projet d'exécution, celles précisées dans l'ordre de service du Maître d'Œuvre prescrivant ces travaux. Ces quantités ne sont réglées au Cocontractant qu'après l'établissement d'attachements contradictoires constatant la réalité des travaux effectués conformément au projet d'exécution ou à l'Ordre de Service du Maître d'Œuvre

7. Il n'est pas tenu compte d'un quelconque facteur de foisonnement ou de contre-foisonnement ou de tassement, ni des surlargeurs d'exécution, dans la détermination des volumes des déblais, des remblais et des matériaux de chaussée, qui sont mesurés au profil théorique après compactage.

8. Les quantités en excès sont acceptées si elles restent dans les tolérances, mais elles ne sont pas payées. Les quantités en défaut sont acceptées dans les limites des tolérances, mais sont déduites du paiement dans ce cas.

9. Dans le cas général, les travaux hors tolérance ne sont pas acceptés. Néanmoins, le Maître d'Œuvre pourra accepter dans certains cas de rémunérer l'ouvrage en cause avec une réfaction sur son prix de vente, qui ne sera pas inférieure à trente pour cent (30%).

10. Les prix unitaires s'appliquent à tous les travaux, sans distinction de lieux, de circonstances ou de quantités mises en œuvre. En particulier, les prix unitaires rémunèrent les sujétions pour travaux sous circulation, travaux en petite masse, travaux en ville, en limite d'ouvrage existant, déplacement des réseaux, travaux en sous-œuvre, raccordements divers (voiries et ouvrages), etc.

11. Quand elles sont rémunérées par un prix spécifique, les distances de transport des matériaux sont mesurées entre le barycentre des lieux contigus d'emprunts ou de stockage et le barycentre des lieux contigus d'utilisation de ces matériaux ; par le trajet le plus court possible. La distance ainsi calculée est à arrondir à l'unité de mesure inférieure (hectomètre ou kilomètre selon les prix unitaires concernés).

## Article 2 : Définition des prix unitaires - Montants HT en lettres et en chiffres



Prix	Désignation Prix Unitaires HT en lettres	Unité	
	<b>SERIE 000 : INSTALLATIONS</b>		
<b>TM001</b>	<p><b>Installation de chantier</b></p> <p>Ce prix rémunère au FORFAIT (FT) dans les conditions générales prévues au marché, les installations de chantier de l'Entreprise, leur maintenance et leur fonctionnement pendant toute la durée du chantier. Ce prix rémunère également la confection du projet d'exécution ainsi que des études techniques et géotechniques préalables, éventuellement nécessaires. Ce prix est payé en deux échéances :</p> <p>* <b>QUATRE VINGT POUR CENT (80%)</b> dès la réception des installations de l'Entreprise et l'approbation du projet d'exécution.</p> <p>* <b>VINGT POUR CENT (20%)</b> après le démontage des installations, l'approbation des plans de recollement et la remise en état des lieux.</p>		

	<b>#NOM?</b>	m3	
<b>TM108</b>	<b>Remblai provenant d'emprunt</b>  Les prix TM108 rémunèrent dans les conditions générales prévues au marché, au <b>MÈTRE CUBE (m3)</b> , les remblais en matériaux (à définir), provenant d'emprunt. Ces prix comprennent notamment: <ul style="list-style-type: none"> <li>• la préparation des lieux d'emprunts, l'ouverture et l'entretien des accès et voies de circulation dans le périmètre de l'exploitation;</li> <li>• les frais éventuels d'expropriation ou d'indemnisation;</li> <li>• l'ouverture des emprunts y compris le débroussaillage, l'abattage d'arbres, l'enlèvement de la terre végétale et la découverte;</li> <li>• l'extraction des matériaux, leur stockage ou reprise sur stocks éventuels;</li> <li>• le transport des matériaux à pied d'œuvre sur une distance n'excédant pas 5000 mètres;</li> <li>• le répandage des matériaux par couches compatibles avec les moyens de compactage ;</li> <li>• le compactage et toutes sujétions de mise en œuvre;</li> <li>• la remise en état des lieux d'emprunt;</li> <li>• toutes sujétions liées au respect des prescriptions environnementales;</li> <li>• et toutes autres sujétions.</li> </ul>		
<b>TM108a</b>	Remblai en "graveleux latéritiques" provenant d'emprunt  Le Mètre Cube à:  <b>#NOM?</b>		
		m3	
<b>TM115</b>	<b>Couche de roulement</b>  Les prix TM115 rémunèrent dans les conditions générales prévues au marché, au <b>MÈTRE CUBE (m3)</b> , la mise en œuvre d'une couche de roulement en matériaux sélectionnés conformes aux prescriptions du CCTP. Ces prix comprennent notamment : <ul style="list-style-type: none"> <li>• la préparation des lieux d'emprunts, l'ouverture et l'entretien des accès et voies de circulation dans le périmètre de l'exploitation;</li> <li>• l'ouverture des emprunts, y compris le débroussaillage, l'abattage d'arbres, l'enlèvement des terres végétales et de découverte;</li> <li>• l'extraction des matériaux, leur stockage ou reprise sur stocks éventuels;</li> <li>• le transport des matériaux à pied d'œuvre sur une distance n'excédant pas 5000 m;</li> <li>• le répandage des matériaux en vue d'obtenir l'épaisseur minimale de 15 cm après compactage;</li> <li>• l'arrosage ou l'aération nécessaires pour obtenir la teneur en eau requise;</li> <li>• le compactage;</li> <li>• toutes sujétions liées aux conditions de circulation et au respect des prescriptions environnementales;</li> <li>• et toutes autres sujétions.</li> </ul>		
<b>TM115a</b>	<b>Couche de roulement en graveleux latéritique épaisseur 15 cm</b>  Le Mètre Cube à:  <b>#NOM?</b>		
		m3	



	<p>Ce prix sera payé en deux tranches :* <b>CINQUANTE POUR CENT (50%)</b> pour l'amenée du matériel. Cette tranche sera payée progressivement au fur et à mesure de l'amenée sur le chantier, du gros matériel prévu dans le projet d'exécution approuvé.* <b>CINQUANTE POUR CENT (50%)</b> après la réception provisoire lorsque la totalité du matériel aura été repliée.</p> <p><b>Le Forfait à:</b></p> <p><i>#NOM?</i></p>	Ft	
	<b>SERIE 100 : NETTOYAGE ET TERRASSEMENTS</b>		
<b>TM101</b>	<p><b>Débroussaillage</b></p> <p>Ce prix rémunère dans les conditions générales prévues au marché, <b>au MÈTRE CARRE (m2)</b> le débroussaillage qui consiste à nettoyer le terrain et à couper toutes les plantes ligneuses, et les arbustes à l'intérieur de l'emprise hors plate forme. <i>Cette tâche est normalement exécutée manuellement ; elle pourra l'être mécaniquement, à la demande du Maître d'œuvre, dans les zones de faible densité de population ou en cas de difficultés particulières.</i></p> <p>Ce prix comprend notamment :</p> <ul style="list-style-type: none"> <li>• le défrichage, l'arrachage des herbes, broussailles, plantations à l'intérieur de l'emprise hors plate forme;</li> <li>• l'abattage et le débitage des arbres dont le diamètre est inférieur ou égal à 20 cm;</li> <li>• l'élagage des arbres hors emprise;</li> <li>• le ramassage, l'enlèvement, le transport et l'évacuation des produits de coupe et leur mise en dépôt hors de l'emprise en un lieu agréé par le Maître d'œuvre;</li> <li>• l'enlèvement des produits de curage des fossés, le chargement, le transport quelle que soit la distance, le déchargement et la mise en dépôt provisoire ou définitive en un lieu agréé par le Maître d'œuvre;</li> <li>• toutes les indemnités éventuelles des riverains;</li> <li>• toutes sujétions liées au respect des prescriptions environnementales;</li> <li>• et toutes autres sujétions.</li> </ul> <p><b>Le Mètre Carré à:</b></p> <p><i>#NOM?</i></p>		
		m <sup>2</sup>	
<b>TM104</b>	<p><b>Déblai ordinaire mis en dépôt</b></p> <p>Ce prix rémunère dans les conditions générales prévues au marché, <b>au MÈTRE CUBE (m3)</b>, le déblai ordinaire mis en dépôt.</p> <p>Ce prix comprend notamment:</p> <ul style="list-style-type: none"> <li>• l'extraction des matériaux;</li> <li>• le chargement, le transport sur une distance inférieure à 5000 mètres et le déchargement aux lieux de dépôt agréés par le Maître d'œuvre;</li> <li>• le réglage sur le lieu de dépôt;</li> <li>• l'indemnisation éventuelle des riverains et le respect des prescriptions environnementales;</li> <li>• et toutes autres sujétions.</li> </ul> <p><b>Le Mètre Cube à:</b></p>		



**Pour les têtes de buse en maçonneries :**

- la fourniture et le transport à pied d'œuvre de tous les matériaux (moellons, ciment, sable, gravier etc) et matériels nécessaires à l'exécution des maçonneries,
- l'implantation et le piquetage de l'ouvrage,
- l'exécution des fouilles, quelle que soit la nature du terrain, le transport et la mise en dépôt des produits de fouilles en un lieu indiqué par le Maitre d'Œuvre, quelle que soit la distance,
- la fabrication du mortier dosé à 400 kg de ciment par mètre cube et la mise en œuvre soignée de la maçonnerie y compris le calage, le réglage, l'humidification des moellons, le façonnage des joints par rejointoiement,
- le remblaiement, le compactage, la remise en état des abords,
- toutes sujétions liées aux conditions de circulation et au respect des prescriptions environnementales,
- Et toutes autres sujétions.

**Pour les têtes de buse en béton armé :**

- la fourniture et le transport à pied d'œuvre de tous les matériaux et matériels nécessaires à la fabrication des bétons et leur mise en œuvre,
- l'implantation et le piquetage de l'ouvrage,
- l'exécution des fouilles, quelle que soit la nature du terrain, le transport et la mise en dépôt des produits de fouilles en un lieu indiqué par le Maitre d'Œuvre, quelle que soit la distance,
- le coffrage et le ferrailage de l'ouvrage,
- la formulation et la fabrication des bétons selon les prescriptions techniques,
- la mise en œuvre des bétons, la vibration, le traitement et réglage éventuels des surfaces,
- le décoffrage, le badigeonnage au bitume des surfaces enterrées, le remblaiement, le compactage, la remise en état des abords,
- toutes sujétions liées aux conditions de circulation et au respect des prescriptions environnementales,
- et toutes autres sujétions.

TM310c	Tête de buse en beton Ø 800 mm  L'Unité à:  #NOM?		
		U	
TM312	Fossés bétonnés 50*60		



SERIE 300 : ASSAINISSEMENT- DRAINAGE			
<b>TM308</b>	<p>Fourniture et pose des buses en béton</p> <p>Les prix TM308 rémunèrent dans les conditions générales prévues au marché, <b>au MÈTRE LINEAIRE (ml)</b>, la fourniture et la pose des buses en béton. Ces prix comprennent notamment :</p> <ul style="list-style-type: none"> <li>• La fourniture et le transport à pied d'œuvre des éléments de buse y compris toutes sujétions de manutention;</li> <li>• L'implantation et le piquetage de l'ouvrage;</li> <li>• la mise en place éventuelle d'une déviation provisoire;</li> <li>• L'exécution des fouilles en terrain de toutes natures et l'évacuation des produits des fouilles en un lieu agréé par le Maître d'œuvre;</li> <li>• l'aménagement du lit de pose, y compris éventuellement la fourniture et le transport à pied d'œuvre des matériaux d'apport, quelle que soit la distance;</li> <li>• La réalisation du bloc technique (apport de matériaux et mise en œuvre) jusqu'à <math>\varnothing/2 + 10</math> cm au moins, (<math>\varnothing</math> étant le diamètre de la buse), au dessus de la génératrice supérieure de la buse;</li> <li>• Toutes sujétions de manutention pour mise en place des éléments;</li> <li>• L'achèvement du berceau en béton, ainsi que l'exécution des joints intérieurs et extérieurs;</li> <li>• Le nettoyage éventuel des ouvertures amont et aval des buses en vue d'assurer un parfait écoulement des eaux;</li> <li>• Le raccordement du bloc technique à la chaussée existante avec des pentes inférieures à 4%;</li> <li>• Toutes sujétions liées au respect des prescriptions environnementales;</li> <li>• et toutes autres sujétions.</li> </ul>		
<b>TM308a</b>	<p>Fourniture et pose des buses en béton <math>\varnothing</math> 800 mm</p> <p>Le Mètre-Linéaire à:</p> <p><i>#NOM?</i></p>	ml	
<b>TM310</b>	<p><b>Têtes de buse</b></p> <p>Les prix TM310 rémunèrent dans les conditions générales prévues au marché, <b>à l'UNITE (U)</b>, la construction des têtes de buse en maçonnerie ou en béton armé. Ces prix comprennent notamment :</p>		



	<p>Ce prix rémunère dans les conditions générales prévues au marché, <b>au MÈTRE LINEAIRE (ml)</b>, la construction des fossés bétonnés <b>50 cm x 70 cm</b>, Ce prix comprend notamment :</p> <ul style="list-style-type: none"> <li>• l'implantation de l'ouvrage;</li> <li>• l'exécution des fouilles suivant le profil type, quelle que soit la nature du terrain, le transport et la mise en dépôt des produits de fouilles en un lieu indiqué par le Maître d'Œuvre, quelle que soit la distance;</li> <li>• les opérations de mise au gabarit, et de réglage de pente longitudinale;</li> <li>• la fourniture et le transport à pied d'œuvre des matériaux, y compris les coffrages et les armatures;</li> <li>• la formulation et la fabrication du béton, la mise en place des armatures et des coffrages, la mise en œuvre du béton, le serrage, le lissage et les ragréages éventuels;</li> <li>• le remblaiement, le compactage et la remise en état des abords;</li> <li>• toutes sujétions liées aux conditions de circulation et au respect des prescriptions environnementales;</li> <li>• et toutes autres sujétions.</li> </ul> <p><i>NB: En cas de préfabrication, il comprend la mise en place et le rejointoiement des éléments préfabriqués.</i></p> <p><b>Le Mètre-Linéaire à:</b></p> <p><i>#NOM?</i></p>		
	<p><b>SERIE 400 : OUVRAGES D'ART</b></p>		
<p><b>TM426a</b></p>	<p>Dalette de couverture de caniveau 50*60 avec épaisseur 15 cm en béton armé dosé à 350 kg/m<sup>3</sup></p> <p>Le Mètre linéaire à:</p> <p><i>#NOM?</i></p>		



## PIECE 7 : DETAIL QUANTITATIF ET ESTIMATIF (DQE)

**DEVIS QUANTITATIF ET ESTIMATIF DES TRAVAUX D'ENTRETIEN COURANT DE LA ROUTE COMMUNALE  
D'AWAE, TRONCON: Ecole Publique d'Essie Mintsang- Carrefour Tom Ndayos- Carrefour Bivououe  
-Carrefour Bikoum Avec Bretelles Carrefour Mimkom Milala – Carrefour Abombo et Inter N10-Tom  
Ndayos**

No du lot	Tronçons	Longueur	Département	Région
	Ecole Publique d'Essie Mintsang- Carrefour Tom Ndayos- Carrefour Bivououe –Carrefour Bikoum Avec Bretelles Carrefour Mimkom Milala – Carrefour Abombo et Inter N10-Tom Ndayos	17	MEFOU ET ,AFAMBA	CENTRE



N° Prix	Désignation des Travaux	Unité	Quantités	PU HT	Montant
<b>SERIE 000:</b>	<b>INSTALLATION DE CHANTIER</b>				
TM 001	Installation de chantier	ff	1		
TM 002	Amenée et repli du matériel	ff	1		
<i>Sous total installation</i>					
<b>SERIE 100:</b>	<b>NETTOYAGE &amp; TERRASSEMENT</b>				
TM 101	Débroussaillage	m <sup>2</sup>	72 000		
TM104	déblais ordinaire mis en dépôt	m <sup>3</sup>	450		
TM 108a	Remblai en "graveleux latéritiques" provenant d'emprunt	m <sup>3</sup>	3 850		
TM 115a	Couche de roulement en graveleux latéritique d'épaisseur 15 cm	m <sup>3</sup>	13 500		
<i>Sous total Nettoyage-terrassement</i>					
<b>SERIE 300:</b>	<b>OUVRAGES-ASSAINISSEMENT-DRAINAGE</b>				
TM 308a	Fourniture et pose des buses en beton Ø 800 mm	ml	8,0		
TM 310 c	Tête de buse en béton Ø 800 mm	U	8		
TM312	fossés bétonnés 50*60	ml	20,0		
TM426a	dalettes de couverture de caniveau 50*60 avec épaisseur 15 cm	ml	40,0		
<i>Sous total Ouvrages-Assainissement-Drainage</i>					
<i>Total HTVA</i>					
<i>Rabais Consentí</i>					
<i>Total HTVA après rabais</i>					
<i>TVA 19,25%</i>					
<i>IR 2,2%</i>					
<i>Net à mandater</i>					
<i>Total TTC</i>					

## Modèle de soumission

Je, soussigné .....[indiquer le nom et la qualité du signataire]  
représentant la société, le Cocontractant ou le  
groupement<sup>(8)</sup> .....dont le siège social est  
à..... inscrite au registre du commerce de  
..... sous le n°.....

Après avoir pris connaissance de toutes les pièces figurant ou mentionnées au dossier  
d'Appel d'Offres en vue de l'exécution des travaux  
\_\_\_\_\_ dans le Réseau \_\_\_\_\_  
programme annuel 2017, y compris l'(es) additif(s) :

-Après m'être personnellement rendu compte de la situation des lieux et avoir apprécié à  
mon point de vue et sous ma responsabilité, la nature et la difficulté des travaux à effectuer.

-Remets, revêtus de ma signature, le bordereau des prix ainsi que le devis estimatif établis  
conformément aux cadres figurant dans le dossier d'appel d'offres.

-Me soumetts et m'engage à exécuter les travaux conformément au dossier de consultation,  
moyennant les prix que j'ai établi moi-même pour chaque nature d'ouvrage, lesquels prix  
font ressortir le montant de l'offre à ..... [en chiffres et en lettres]  
francs Cfa Hors TVA, et à..... francs CFA Toutes Taxes Comprises. [En  
chiffres et en lettres]

-M'engage à exécuter les travaux dans le délai indiqué au dossier d'appel d'offres.

-M'engage en outre à maintenir mon offre dans le délai de quatre vingt dix (90) jours à  
compter de la date initiale de remise des offres.

Le Maître d'Ouvrage se libérera des sommes dues par lui au titre du présent marché en  
faisant donner crédit au compte n° ..... ouvert au nom de ..... auprès de  
la banque ..... Agence de .....

Avant signature du marché, la présente soumission acceptée par vous vaudra engagement  
entre nous.

Fait à ..... le ..... Signature de  
.....en qualité de .....dûment autorisé à signer les soumissions  
pour et au nom de<sup>(9)</sup> .....





PIECE 8 : FORMULAIRE DE SOUMISSION (8.1) ET  
MODELE DE PROJET DE CONTRAT (8.2)

ENTRE:

L'ETAT DU CAMEROUN, représenté par le **Ministre des Travaux Publics,**

dénoté ci-après « LE MAITRE D'OUVRAGE »

D'UNE PART,



ET :

LE COCONTRACTANT \_\_\_\_\_

B.P: \_\_\_\_\_ Tel: \_\_\_\_\_ Fax : \_\_\_\_\_

N° R.C \_\_\_\_\_ à \_\_\_\_\_

N° Contribuable \_\_\_\_\_

N° Compte bancaire : \_\_\_\_\_ à \_\_\_\_\_ Agence

de \_\_\_\_\_

Représentée par Monsieur \_\_\_\_\_, son Directeur Général, dénoté ci-après  
« LE COCONTRACTANT »

D'AUTRE PART,

IL EST CONVENU ET ARRETE CE QUI SUIT :

REPUBLIQUE DU CAMEROUN  
Paix-Travail-Patrie

-----  
MINISTRE DES TRAVAUX PUBLICS  
-----

REPUBLIC OF CAMEROON  
Peace - Work - Fatherland

-----  
MINISTRY OF PUBLIC WORKS  
-----

MARCHE N° \_\_\_\_\_/M/MINTP/CMPM-TI/2017

Passé après Appel d'Offres National Ouvert n°56 /AONO/MINTP/CMPM-TI/2017 du **17 juillet 2018**

En procédure d'urgence pour l'exécution des travaux d'entretien courant de la route Communale d'Awae : tronçons « Ecole Publique d'Essie Mintsang- Carrefour Tom Ndayos- Carrefour Bivouvoue – Carrefour Bikoum Avec Bretelles Carrefour Mimkom Milala – Carrefour Abombo et Inter N10-Tom Ndayos » dans la Région du Centre, Département de la Mefou et Afamba.

Financement : Budget d'Investissement Publics MINTP, Exercices 2018 et suivants.

Imputation : 36 467 330020 2250

**TITULAIRE :** \_\_\_\_\_

B.P: \_\_\_\_\_ à \_\_\_\_\_ Tel \_\_\_\_\_ Fax : \_\_\_\_\_

N° R.C : \_\_\_\_\_ A à \_\_\_\_\_

N° Contribuable : \_\_\_\_\_

N° Compte bancaire : \_\_\_\_\_ chez \_\_\_\_\_ ) -Agence de \_\_\_\_\_



**OBJET :** Exécution des travaux d'entretien courant de la route Communale d'Awae: tronçons « Ecole Publique d'Essie Mintsang- Carrefour Tom Ndayos- Carrefour Bivouvoue – Carrefour Bikoum Avec Bretelles Carrefour Mimkom Milala – Carrefour Abombo et Inter N10-Tom Ndayos » dans la Région du Centre, Département de la Mefou et Afamba..

**Lot N°** \_\_\_\_\_

**Réseau :** \_\_\_\_\_

N°tronçon	N° Rte	Itinéraire	Long. (Km)
Total			

**LIEU :** REGION.....

**DELAI D'EXECUTION :** ( ) mois calendaires

**MONTANTS EN FCFA:**

Montant HT	
RABAIS	
Montant HT après RABAIS	
T.V.A. (19.25 %)	
Montant TTC	
IR (2,2 %)	
Net à mandater	

**Financement : BIP MINTP, Exercices 2018 et suivants.**

**Imputation : 36 467 33 00 20 2250**

SOUSCRIT le .....

SIGNE le .....

NOTIFIE le .....

ENREGISTRE le.....

**Du MARCHÉ N° \_\_\_\_\_ /M//MINTP/CMPM-TI/2018**

Passé après Appel d'Offres National Ouvert n°56/AONO/MINTP/CMPM-TI/2018 du **17 juillet 2018**

Avec \_\_\_\_\_, pour l'exécution des travaux d'entretien courant de la route Communale d'Awae: tronçons « Ecole Publique d'Essie Mintsang- Carrefour Tom Ndayos- Carrefour Bivouvoue –Carrefour Bikoum Avec Bretelles Carrefour Mimkom Milala – Carrefour Abombo et Inter N10-Tom Ndayos » dans la Région du Centre, Département de la Mefou et Afamba.

MAITRE D'OUVRAGE : MINISTRE DES TRAVAUX PUBLICS

**MONTANTS EN FCFA:**

TOTAL HT	
RABAIS	
TOTAL HT APRES RABAIS	
T.V.A. (19.25 %)	
TOTAL TTC	
IR (2,2 %)	
Net à mandater	

**VISAS ET SIGNATURES**

<p><b>Lu et accepté par le Cocontractant</b></p> <div style="text-align: center;">  </div> <p style="text-align: center;">Yaoundé, le .....</p>
<p><b>Signé par le Ministre des Travaux Publics,</b></p>   <p style="text-align: center;">Yaoundé le .....</p>
<p><b>ENREGISTREMENT</b></p>



## **SOMMAIRE DU MARCHÉ**

**TITRE I : CAHIER DES CLAUSES ADMINISTRATIVES PARTICULIÈRES  
(CCAP)**

**TITRE II : CAHIER DES CLAUSES TECHNIQUES PARTICULIÈRES (CCTP)**

**TITRE III : BORDEREAU DES PRIX (BP)**

**TITRE IV : DÉTAIL QUANTITATIF ET ESTIMATIF (DQE)**

## Pièce 9. 1

### MODELE DE CAUTIONNEMENT PROVISOIRE (GARANTIE BANCAIRE POUR SOUMISSION)



(Banque)

Référence de la Caution : N°.....

A Monsieur le Ministre des Travaux Publics, « Maître d'Ouvrage »

Appel d'Offres n°.....

CAUTION BANCAIRE POUR SOUMISSION A L'EXECUTION DES TRAVAUX DE  
..... RÉSEAU ..... TRONÇON : ..... DANS LA REGION DE  
.....

Le Cocontractant ..... (Soumissionnaire) remet en date du  
..... auprès de l'Administration Camerounaise une offre concernant l'exécution  
des travaux de .....

A cet effet, et en accord avec les conditions établies dans le Dossier d'Appel d'Offres le  
soumissionnaire doit présenter à Maître d'Ouvrage une garantie de soumission s'élevant à  
un montant de (fixé dans le RPAO).....

Par la présente garantie, nous soussignées, .....(Banque) sommes vis-à-vis  
de l'Autorité Contractante engagés par le soumissionnaire pour la somme de  
..... (chiffres)..... (lettres).

Par la présente, nous nous engageons irrévocablement et en renonçant à toute discussion à  
verser, à la première demande écrite et sans délai, le montant total de la caution sur le  
compte indiqué par l'Autorité Contractante, dès que celui-ci, à travers les personnalités  
autorisées, nous informera par écrit que le soumissionnaire ne respecte pas l'engagement  
que constitue son offre.

La présente caution sera libérée au plus tard 30 jours après l'expiration de la présente  
validité des offres ou dans le cas où le Cocontractant est attributaire du marché, après  
constitution de la garantie de l'exécution intégrale des travaux (Cautionnement définitif).

La loi ainsi que la juridiction applicable à la garantie sont celles du Cameroun.

Fait à ..... le.....

Signature(s).....

M(s).....



## PIECE 9 : TEXTES ET FICHES MODELES

## Pièce 9.3

### MODELE DE GARANTIE BANCAIRE DE RESTITUTION DE L'AVANCE DE DEMARRAGE

Banque:

Référence de la Caution : N° .....

A Monsieur le Ministre des Travaux Publics,  
de la République du Cameroun, Maître d'ouvrage,

Entreprise:



CAUTION DE RESTITUTION DE L'AVANCE DE DEMARRAGE POUR L'EXECUTION DES TRAVAUX DE :—  
----- Réseau ----- Dans la Région -----

Nous, Banque ..... avons été informés qu'entre le Ministre des Travaux Publics, agissant en tant que Maître d'Ouvrage, et ..... agissant en tant que Cocontractant, un marché a été conclu pour l'exécution des travaux ----- de la route N° ..... constituant le Réseau ..... dans la Région de .....

Conformément aux dispositions de l'article ..... du marché N° ....., le Cocontractant est tenu de remettre à Monsieur le Ministre des Travaux Publics, maître d'ouvrage une caution bancaire ayant pour objet de garantir la restitution de l'avance de démarrage consentie à le Cocontractant pour un montant égal à.....

Nous, Banque..... nous engageons irrévocablement et sans bénéfice de discussion, par la présente, à payer en faveur du MINTP, à la première demande écrite de Monsieur le Ministre des Travaux Publics, Maître d'ouvrage et dans un délai de huit (8) semaines maximum, jusqu'à concurrence du montant de la présente caution, soit..... toutes les sommes qui pourraient être dues par le Cocontractant au Maître d'Ouvrage du fait que le Cocontractant ne remplirait pas une ou plusieurs de ses obligations prévues au contrat.

La demande de mobilisation partielle ou totale de la présente caution fera l'objet d'une lettre justificative recommandée avec accusé de réception avec copie au Cocontractant formulant clairement et complètement les raisons de sa demande.

La présente caution bancaire entrera en vigueur à la date du paiement de l'avance de démarrage.

Cette caution sera libérée lorsque le montant de l'avance aura été restitué en totalité.

Après cette date, la caution deviendra sans objet et devra nous être retournée sans demande expresse de notre part.

La loi ainsi que la juridiction applicable à la garantie sont celles du Cameroun.

Fait à..... le .....

Signature (s)  
M (s)

## Pièce 9. 2

### MODELE DE CAUTIONNEMENT DEFINITIF (GARANTIE D'EXECUTION INTEGRALE DES TRAVAUX)

**Banque:**

Référence de la Caution : N°.....

**A Monsieur le Ministre des Travaux Publics  
de la République du Cameroun, Maître d'ouvrage,**



**Entreprise:**

CAUTION POUR LA GARANTIE D'EXECUTION INTEGRALE DES TRAVAUX  
DE \_\_\_\_\_ RÉSEAU \_\_\_\_\_, REGION DE \_\_\_\_\_.

Nous, Banque ..... avons été informés qu'entre le Ministre des Travaux Publics, agissant en tant que Maître d'Ouvrage, et ..... agissant en tant que Cocontractant, un marché sera conclu pour l'exécution des travaux d'entretien des routes N°..... constituant le Réseau Nord, dans la Région de .....

Conformément aux dispositions du Marché N° ....., le Cocontractant est tenu de remettre au Maître d'ouvrage une caution bancaire de garantie de l'exécution intégrale des travaux, couvrant les garanties, engagements et autres obligations incombant au Cocontractant du fait du marché, d'un montant égal à \_\_\_\_\_ pour cent du montant TTC du contrat, soit FCFA.....

Nous, Banque..... nous engageons irrévocablement et sans bénéfice de discussion, par la présente, à payer en faveur du MINTP, à la première demande écrite de Monsieur le Ministre des Travaux Publics, Maître d'ouvrage et dans un délai de huit (8) semaines maximum, jusqu'à concurrence du montant de la présente caution, soit..... toutes les sommes qui pourraient être dues par le Cocontractant au Maître d'Ouvrage du fait que le Cocontractant ne remplirait pas une ou plusieurs de ses obligations prévues au contrat.

La demande de mise en jeu partielle ou totale de la présente caution fera l'objet d'une lettre justificative recommandée avec accusé de réception et copie au Cocontractant formulant clairement et complètement les raisons de sa demande

La présente caution bancaire entrera en vigueur à la date de notification du contrat au Cocontractant.

Cette caution sera libérée dans un délai de trente (30j) à compter de la date de réception provisoire.

Après cette date, la caution deviendra sans objet et devra nous être retournée sans demande expresse de notre part.

La loi ainsi que la juridiction applicable à la garantie sont celles du Cameroun.

Fait à..... le .....

Signature (s)

## RAPPORT DE VISITE DES LIEUX – LOT N° \_\_\_\_\_

APPEL D'OFFRES NATIONAL OUVERT N°56/AONO/MINTP/CMPM-TI/2018 du 17 juillet 2018 \_\_\_\_\_ En procédure d'urgence Pour l'exécution des travaux d'entretien courant de la route Communale d'Awae: tronçons « Ecole Publique d'Essie Mintsang- Carrefour Tom Ndayos- Carrefour Bivououe –Carrefour Bikoum Avec Bretelles Carrefour Mimkom Milala – Carrefour Abombo et Inter N10-Tom Ndayos » dans la Région du Centre, Département de la Mefou et Afamba.

Financement : BIP MINTP, Exercices 2018 et suivants.

Imputation : 36 467 03 33 00 20 2250

LOT N° \_\_\_\_\_

Dans le cadre de l'appel d'offres sus visé, une visite du site des travaux s'est effectuée dans le but de mieux connaître l'itinéraire sur lequel doivent se dérouler les travaux.

A l'issue de cette visite, le constat est le suivant :

L'itinéraire LOT \_\_\_\_\_ : \_\_\_\_\_ :



Fait à \_\_\_\_\_, le \_\_\_\_\_

## PIECE 9.4

### Article 58. ATTESTATION DE VISITE DES LIEUX

Je soussigné Mme/Mlle/M. \_\_\_\_\_

Directeur/Responsable Technique de le

Cocontractant \_\_\_\_\_

Atteste avoir visité le(s) tronçon(s) \_\_\_\_\_

### Objet de l'appel d'offres n°

A l'issue de cette visite, les observations suivantes ont été relevées :

Localité d'origine \_\_\_\_\_

#### A-OBSERVATIONS GENERALES

▪ 1- Tronçon : \_\_\_\_\_

P. K.	à PK	OBSERVATIONS (1)
00		

#### B-OBSERVATIONS SPECIFIQUES

(préciser les écarts éventuels constatés par rapport aux données du DAO et proposer et chiffrer s'il y a lieu les variantes techniques améliorantes et économiques possibles)

- 
- 
- 
- 

Date

Signature



- (1) Indiquer ci-dessus les quantités des travaux pour chaque tâche ainsi que les contraintes particulières liées au site et à leur exécution)

**NB : Cette fiche aussi bien que l'offre engage le soumissionnaire. Il ne pourra prétendre après, de la non connaissance du site pour d'éventuelles réclamations.**

**Pièce 9.6 : Moyens matériels de le Cocontractant**

N°	Designation	Marque	Type	Capacité	Age	Etat de		Taux jour	Propriétaire	Localisation	
						fonctionnem.	actual				
1											
2											
3											
4											
5											
6											
7											
8											
9											
10											
<b>TOTAL</b>											

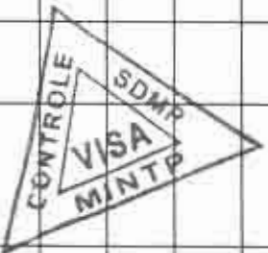

Joindre en Annexe les pièces justificatives de la propriété, location ou leasing et de l'âge des engins

## 9.5 PERSONNEL

Conducteur des travaux				Chef de Chantier N° 1				Chef de Chantier N° 2				Responsable laboratoire				Responsable Administratif			
Nom	Age	Fonction	Date de recrutement	Nom	Age	Fonction	Date de recrutement	Nom	Age	Fonction	Date de recrutement	Nom	Age	Fonction	Date de recrutement	Nom	Age	Fonction	Date de recrutement
Formation				Formation				Formation				Formation				Formation			
Expérience projet Tp/ routiers 5 dernières années				Expérience projet Tp/ routiers 5 dernières années				Expérience projet Tp/ routiers 5 dernières années				Expérience laboratoire Géotechnique de 5 dernières années				Expérience dans la gestion administrative et/ou financière dans une structure des TP			
Voir annexe N° références et CV Personnel signés				Voir annexe N° références et CV Personnel signés				Voir annexe N° références et CV Personnel signés				Voir annexe N° références et CV Personnel signés				Voir annexe N° références et CV Personnel signés			
Remarques Générales				Remarques Générales				Remarques Générales				Remarques Générales				Remarques Générales			
Pers. Encadrement permanent à ce jour				Designation				Nombre				Nationalité				Remarques Générales			
A - cadres techniques																			
B - cadres administratifs																			
C - personnel d'exécution																			

**Pièce 9.7.2: Références / chiffres d'affaires annuel justifiés**

Le Cocontractant \_\_\_\_\_

siège social : \_\_\_\_\_

N° statistique : \_\_\_\_\_

registre de commerce: \_\_\_\_\_

Chiffre d'affaire 2012	MioCFA	MioCFA	MioCFA	MioCFA	MioCFA	MioCFA
Prestation principale						
Chiffre d'affaire 2013	MioCFA	MioCFA	MioCFA	MioCFA	MioCFA	MioCFA
Prestation principale						
Chiffre d'affaire 2014	MioCFA	MioCFA	MioCFA	MioCFA	MioCFA	MioCFA
Prestation principale						
Chiffre d'affaire 2015	MioCFA	MioCFA	MioCFA	MioCFA	MioCFA	MioCFA
Prestation principale						
Chiffre d'affaire 2016	MioCFA	MioCFA	MioCFA	MioCFA	MioCFA	MioCFA
Prestation principale						

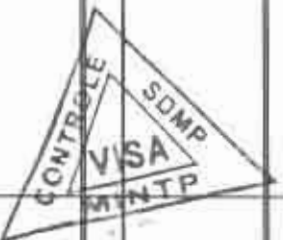

**PECE 9.7.1: REFERENCES DES TRAVAUX**

Projets Travaux Publics exécutés pendant les 5 dernières années (joindre photocopies des certificats de bonne fin )

N°	Information sur :	Contrat date	Contrat date	Contrat date	Contrat date
1	Maître d'ouvrage				
2	objet du projet				
3	Localisation du projet				
4	Prestation				
5	Montant du contrat				
6	Montant des travaux décomptés à ce jour				
7	Délais d'exécution				
8	réception prov. date				
9	Montant de garantie pour chantier en cours				
10	recept. définitive date				
11	montant de caution en cours				
12	Certificat de bonne fin Annexe N°				
13	conducteur des travaux Nom âge				
14	Chef de chantier Nom âge				
15	Nombre agents techn.				
16	Nombre ouvriers				
17	matériel et engins utilisés				





**9.7.3 : Contrats en cours**

Delais	Debut	% de travaux	Montant		N° semaine	Mois																					
			de travaux	à ce jour																							
sem.	trav.	trav	décompte																								
jour	date	exécut.																									
				</																							

**Pièce 9.9 : Modèle de Sous Détail des Prix**

SOUS-DETAIL DE PRIX				
DESIGNATION :				
N° PRIX	Rendement journalier	Quantité totale	Unité	Durée activité
	CATEGORIE	Salaire Journalier	Jours facturés	Montant
<b>MAIN D'ŒUVRE</b>				
				<b>TOTAL A</b>
<b>MATERIEL ET ENGIN</b>	TYPE	Taux Journalier	Jours facturés	Montant
				<b>TOTAL B</b>
<b>MATERIAUX ET DIVERS</b>				
				<b>TOTAL C</b>
D	<b>TOTAL COUTS DIRECTS A+B+C</b>			
E	Frais généraux de chantier	%	= Dx%	
F	Frais généraux de siège	%	= Dx%	
G	<b>COUT DE REVIENT</b>	-	= D+E+F	
H	Risques et Bénéfices	%	GX%	
P	<b>PRIX DE VENTE HORS TAXES</b>		= G+H	
V	<b>PRIX VENTE UNITAIRE HORS TAXES</b>		= P/Quantité	



**pièces 9.8.2 & 9.8.3: Matériaux de chantier et marchés de sous-traitance envisagée et entreprises concernées**

**9.8.2. Matériaux de chantier**

Désignation Matériaux						
1	Poste/N° Prix Bordereaux des Prix					
2	Unité					
3	Quantité					
4	Prix unitaire FCFA					
5	Montant FCFA					
6	Source approvisionnement					
7	Délais de livraison					
8	Consommation par semaine					
9	Total poids de matériaux T					
10	Transport au chantier KM aller					
11	Temps de transport					
12	Coût de transport					
13	Somme 5 + 12 ( FCFA)					



**9.8.3 Marché de sous-traitance envisagé et entreprise concernées ,**

	poste / cadre du devis estimatif sections des travaux:	Valeur de marché de sous-traitance	Entreprise sous-traitante nom et adresse	Expérience en matière de travaux analogues
1				
2				
3				

**Pièce 9.11**

**Modèle de Cadre D'accord De Groupement**

**1- Noms et adresses des partenaires du Groupement :**

**2- Noms et adresses des institutions bancaires du Groupement :**

**3- Rôle de chaque associé :**

*PRECISER LA NATURE DES PRESTATIONS DE CHAQUE MEMBRE DU GROUPEMENT*

**4- Nature du Groupement :**

*Groupement solidaire pour la réalisation de **PRECISER N° APPEL D'OFFRES, LOT ET NATURE DES PRESTATIONS***

**5- Mandataire :**

*NOM ET ADRESSE DU MANDATAIRE*

**6- Signature**

*SIGNATURE DE TOUS LES MEMBRES DU GROUPEMENT*



## Pièce 9.10

### Modèle de Pouvoirs (en cas de Groupement d'entreprises solidaires)

Je soussigné Mme/M. \_\_\_\_\_  
Directeur Général de (*Entreprise mandante*) \_\_\_\_\_  
Demeurant à \_\_\_\_\_ BP \_\_\_\_\_ tél. \_\_\_\_\_  
Donne par la présente, pouvoir à Mme / M \_\_\_\_\_  
Directeur général de (*Entreprise mandataire*) \_\_\_\_\_  
Demeurant à \_\_\_\_\_ BP \_\_\_\_\_ tél. \_\_\_\_\_



Pour être mandataire du Groupement solidaire constitué par les entreprises (préciser les raisons sociales des deux sociétés) \_\_\_\_\_, dans le cadre de l' Appel d'offres N° \_\_\_\_\_, Pour l'exécution des travaux de \_\_\_\_\_

En conséquence, assister à toutes réunions, prendre part à toutes délibérations, procèdera à tous votes, signer tous procès verbaux, tous contrats et toutes pièces, se substituer et généralement, faire le nécessaire dans le cadre du présent appel d'offres et du marché éventuel subséquent

En foi de quoi le présent acte de pouvoir est établi pour servir et valoir ce de droit

Fait à \_\_\_\_\_ le, \_\_\_\_\_  
Le Mandant,

(Nom, Prénom, signature et cachet précédé de la mention manuscrite « Bon pour pouvoirs »)

#### Légalisation par le Notaire

PIECE N° 9.13 :

MODELE D'ELECTION DE DOMICILE SIGNE DU MAIRE  
TERRITORIALEMENT COMPETENT

REPUBLIQUE DU CAMEROUN  
Paix - Travail - Patrie

REPUBLIC OF CAMEROON  
Peace - Work - Fatherland

REGION.....  
DEPARTEMENT.....  
COMMUNE.....

CERTIFICAT D'ELECTION DE DOMICILE

N° \_\_\_\_\_

Je soussigné, \_\_\_\_\_

Maire de la Commune de : \_\_\_\_\_

Certifie que l'entreprise : \_\_\_\_\_

BP : \_\_\_\_\_ Tel : \_\_\_\_\_ Fax : \_\_\_\_\_

Représentée par : \_\_\_\_\_

Agissant en qualité de : \_\_\_\_\_

A fait élection de domicile dans le ressort de ma commune.

Quartier / village : \_\_\_\_\_ lieu dit : \_\_\_\_\_

Depuis le : \_\_\_\_\_

Dans le cadre du marché N°: \_\_\_\_\_

Pour l'exécution des travaux de : \_\_\_\_\_

**Conformément aux dispositions du marché et du CCAG (Article 6.1), toutes les notifications se rapportant au marché seront valablement faites à l'entreprise, le cas échéant, par cette Mairie jusqu'à la réception provisoire des travaux.**

En foi de quoi le présent certificat est établi et délivré pour servir et valoir ce que de droit./-

Fait à \_\_\_\_\_, le \_\_\_\_\_

## Modèle de caution de retenue de garantie



Banque : .....

Référence de la caution n° .....

Adressée à Monsieur le Ministre des Travaux Publics

Ci-dessous désigné « Maître d'Ouvrage »

Attendu que ..... [nom et adresse de l'Entreprise], ci-dessous désigné « l'Entrepreneur », s'est engagé, en exécution du marché, à réaliser les travaux de [indiquer l'objet des travaux],

Attendu qu'il est stipulé dans le marché que la retenue de garantie fixée à 10% du montant du marché peut-être remplacée par une caution solidaire,

Attendu que nous avons convenu de donner à l'entrepreneur cette caution,

Nous ..... [Nom et adresse de Banque] ;

Représentée par ..... [Noms des Signataires],

Ci-dessous désignée « la banque »

Dès lors, nous affirmons par les présentes que nous nous portons garants et responsables à l'égard du Maître d'Ouvrage, au nom de l'Entrepreneur, pour un montant maximum de ..... [En chiffre et en lettres], correspondant à [Pourcentage Inférieur à 10% à préciser] du montant du marché <sup>(10)</sup>

Et nous nous engageons à payer au Maître d'Ouvrage, dans un délai maximum de huit (08) semaines, sur simple demande écrite de celui-ci déclarant que l'Entrepreneur n'a pas satisfait à ses engagements contractuels ou il se trouve débiteur du Maître d'Ouvrage au titre du marché modifier le cas échéant par ses avenants, sans pouvoir différer le paiement ni soulever de contestation pour quelque motif que ce soit, toute (s) somme (s) dans les limites du montant égal à [pourcentage inférieur à 10% à préciser] du montant cumulé des travaux figurant dans le décompte définitif, sans que le Maître d'Ouvrage ait à prouver ou à donner les raisons ni le motif de sa demande du montant de la somme indiquée ci-dessus.

Nous convenons qu'aucun changement ou additif ou aucune autre modification au marché ne nous libérera d'une obligation quelconque nous incombant en vertu de la présente garantie et nous dérogeons par la présente à la notification de toute modification, additif ou changement.

La présente garantie entre en vigueur dès sa signature. Elle sera libérée dans un délai de trente (30) jours à compter de la date de réception définitive des travaux, et sur main levée délivrée par le Maître d'Ouvrage.

Toute demande de paiement formulée par le Maître d'Ouvrage au titre de la présente garantie devra être faite par lettre recommandée avec accusé de réception, parvenue à la banque pendant la période de validité du présent engagement.

La présente caution est soumise pour son interprétation et son exécution au droit Camerounais. Les tribunaux camerounais seront seuls compétents pour statuer sur tout ce qui concerne le présent engagement et ses suites.

Signé et authentifié par la banque

A ..... le .....

(10) Cas où la caution est établie une fois au démarrage des travaux et couvre la totalité de la garantie, soit 10% du marché.

# DESCENTE D'EAU SUR REMBLAI

ELEMENT POUR 30 W

Collège extérieurs	m2	0.39
Béton C400	m3	0.023
Acier HA.	kg	2.18

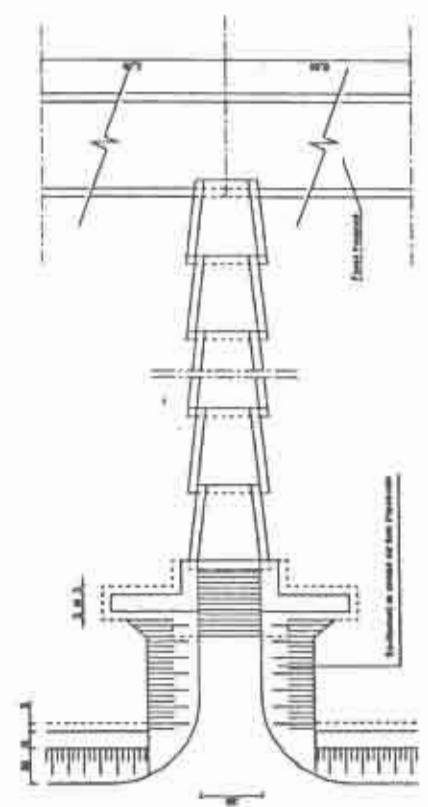

# ARRIVEE DE L'EAU AU CAS DU REMBLAI

Evacuation dans fosse maçonnée

Evacuation sur terrain naturel

Type de structure	L	H	D	M		S
				1	2	
1	1	1	1	1	1	1
2	2	2	2	2	2	2
3	3	3	3	3	3	3
4	4	4	4	4	4	4



PIECE 10 : DOSSIER DES PLANS (PLANS TYPES  
NON CONTRACTUELS)

# BUSE EN BETON Ø80 SOUS REMBLAI

COUPE A-A

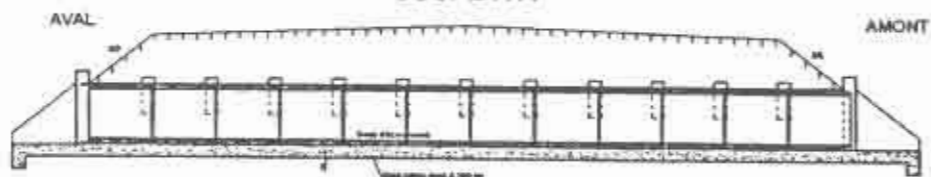

1/2 PLANS  
Remblai terminé

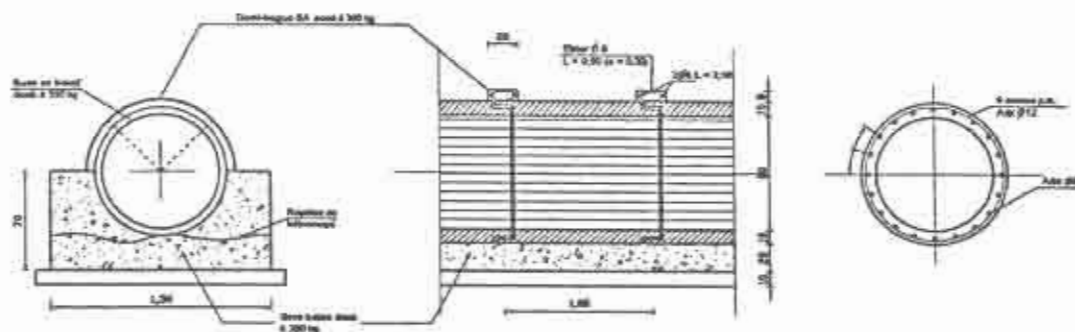
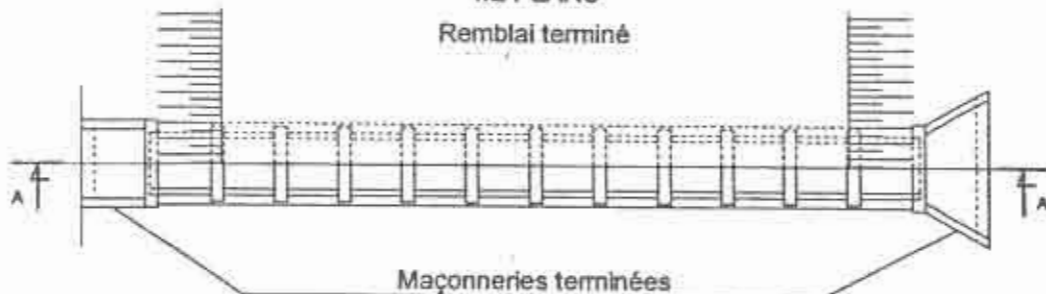

Nota : Collier non armé pour buse Ø80

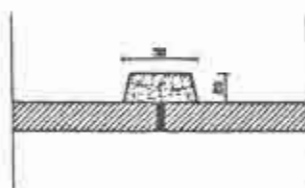

PUISARD EN MACONNERIE DE MOELLON

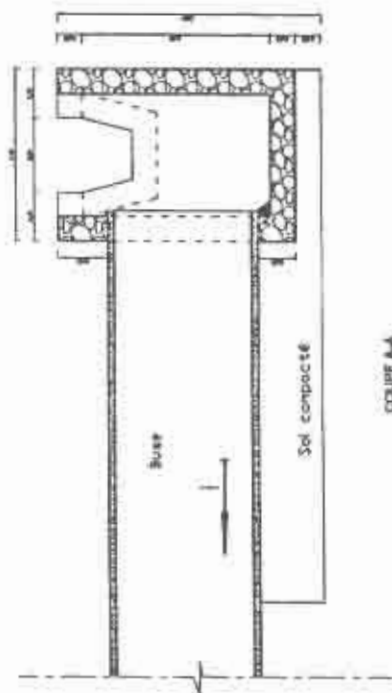

COUPE A-A

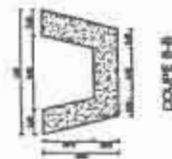
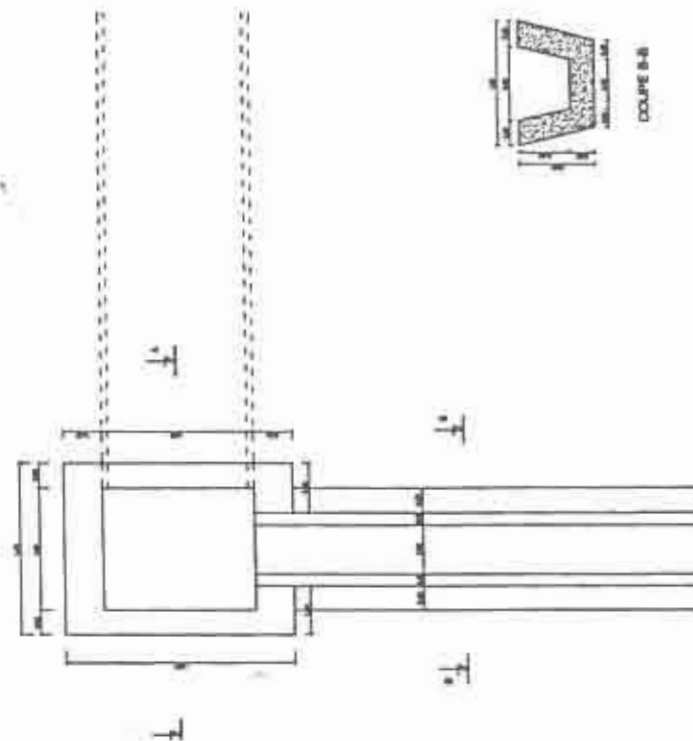

COUPE B-B



- E: Largeur emprises variable
- L: Largeur piste-forme > 6m
- I: Largeur chaussée (8 à 6m)
- e: Largeur accotement (1 à 1m)
- a: Epaisseur de chaussée > 15cm
- f: Profondeur fosse (0,5 à 0,6m)

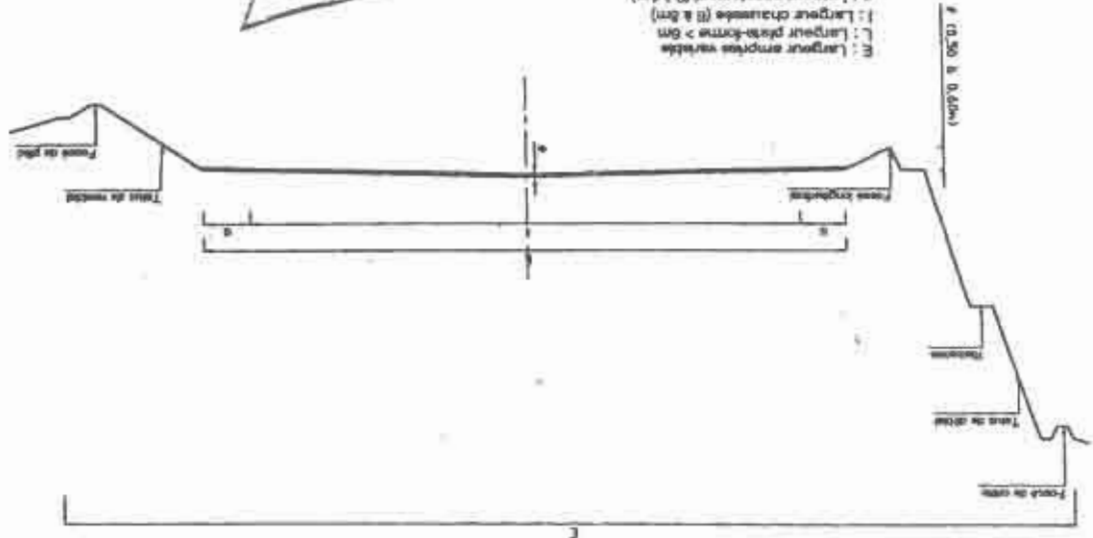

TERMINOLOGIE

- 0: Anodement Largeur variable, Point 0%
- 1: Chaussée: Largeur variable (selon le mode exécution)
- Point 2% (protection de surface graviers ou empierrement)
- Point 4% (protection de surface graviers ou empierrement)

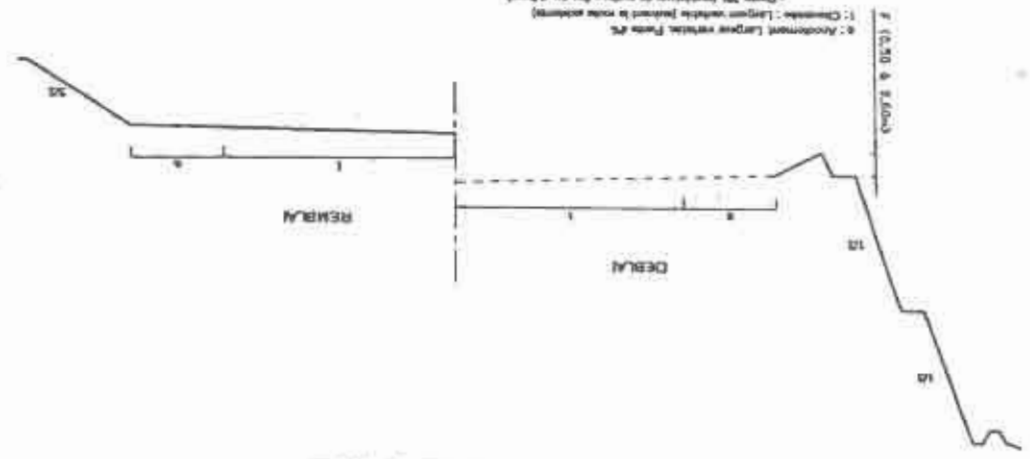

PROFIL EN TRAVERS TYPE

PLAN TYPE DES EXUTOIRES

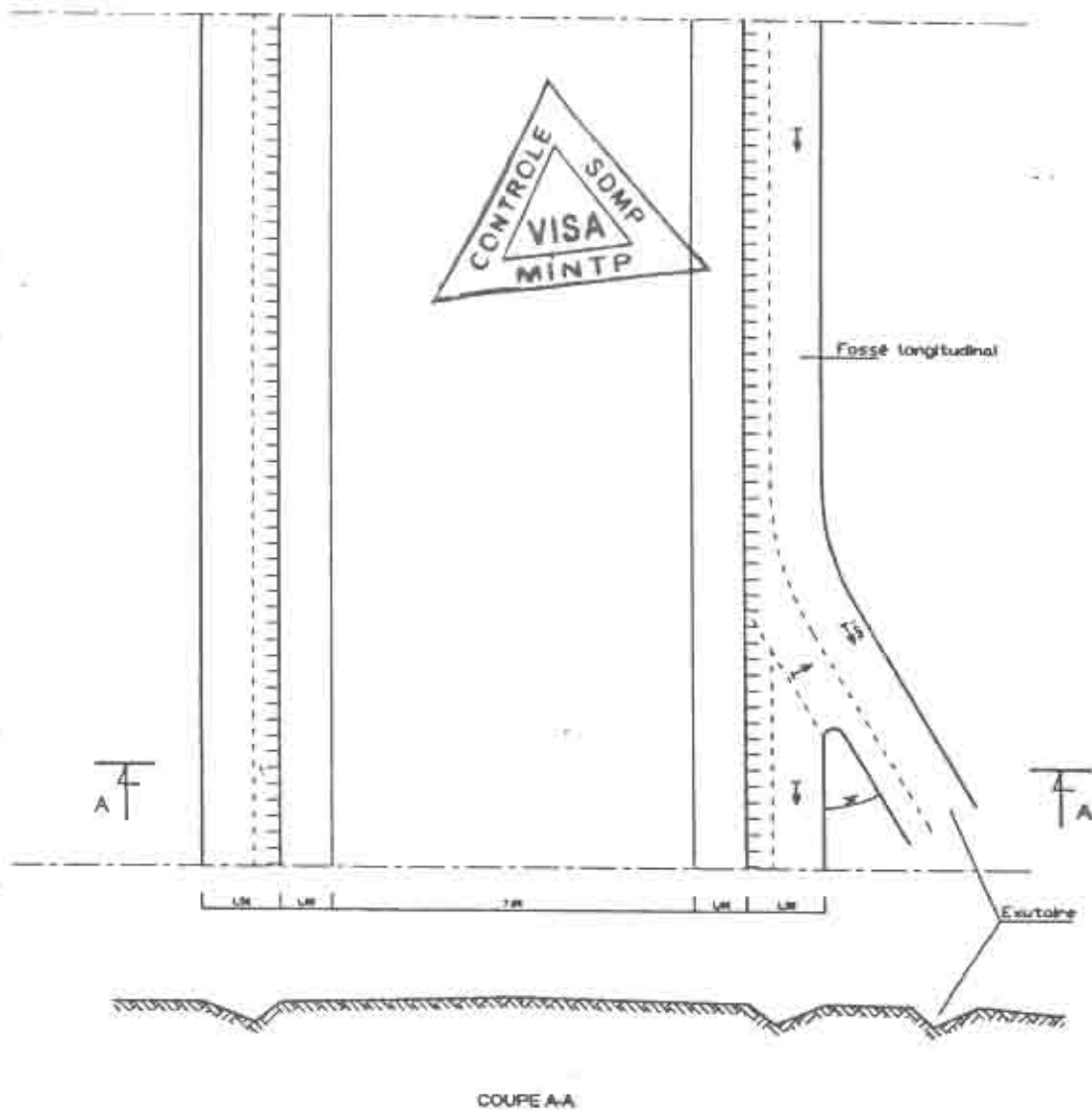

## PROFIL EN TRAVERS TYPE

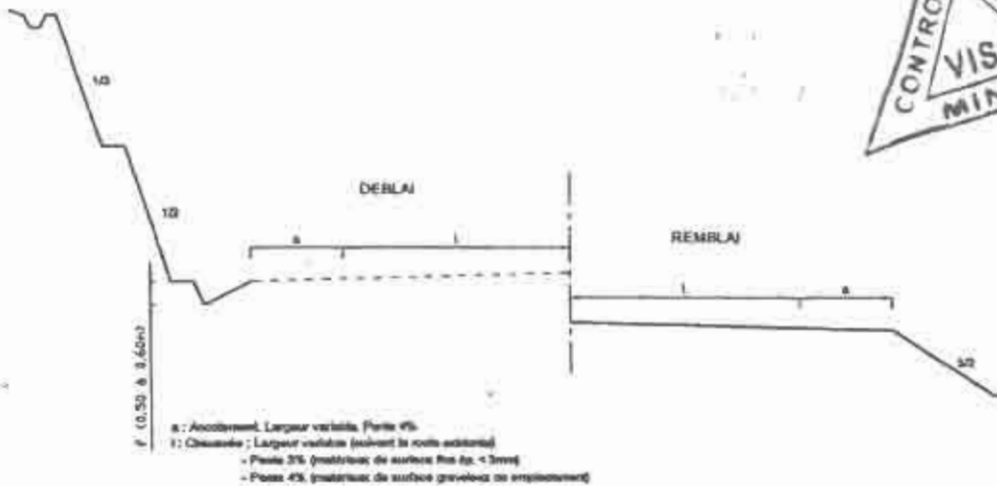

## TERMINOLOGIE

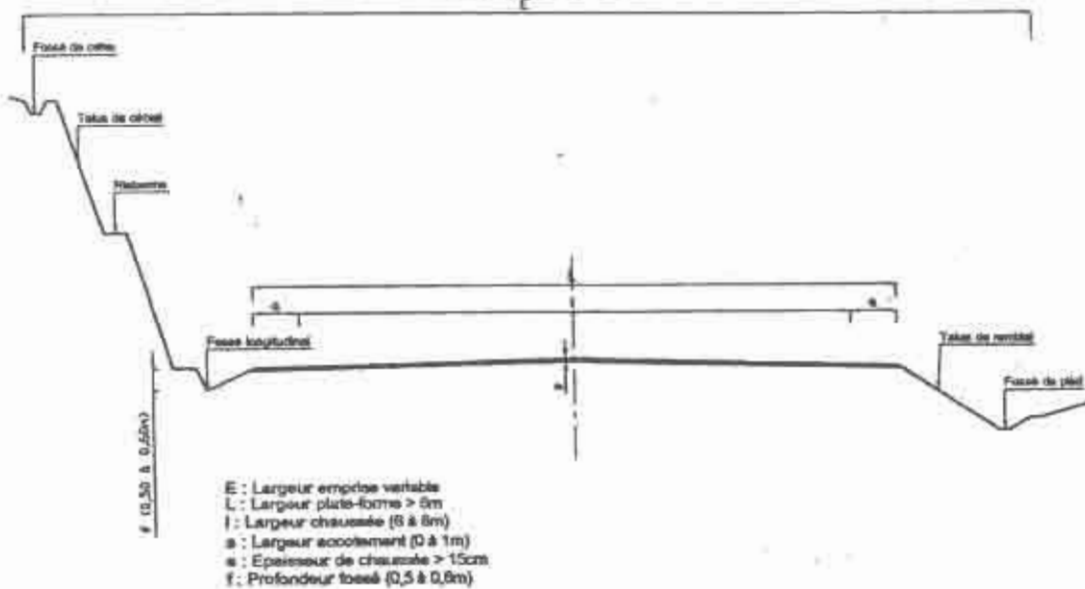

FOSSE MACONNE OUVERT TRIANGULAIRE

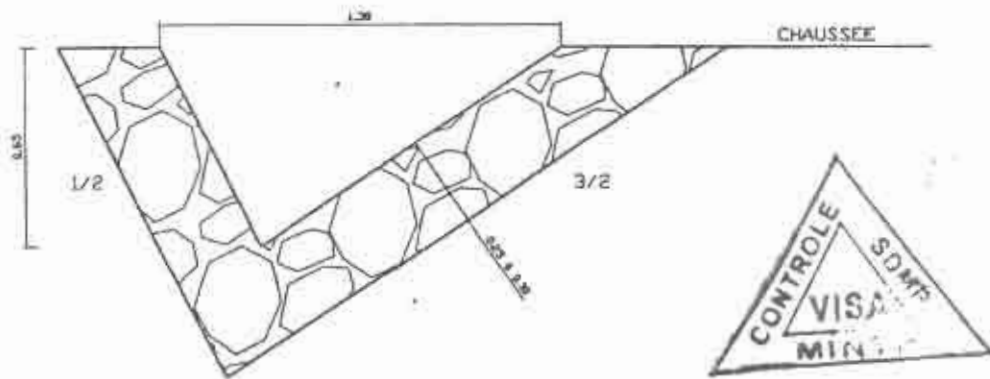

CANIVEAU EN BETON ARME ET COUVERT  
(Section 0.40 X 0.40)

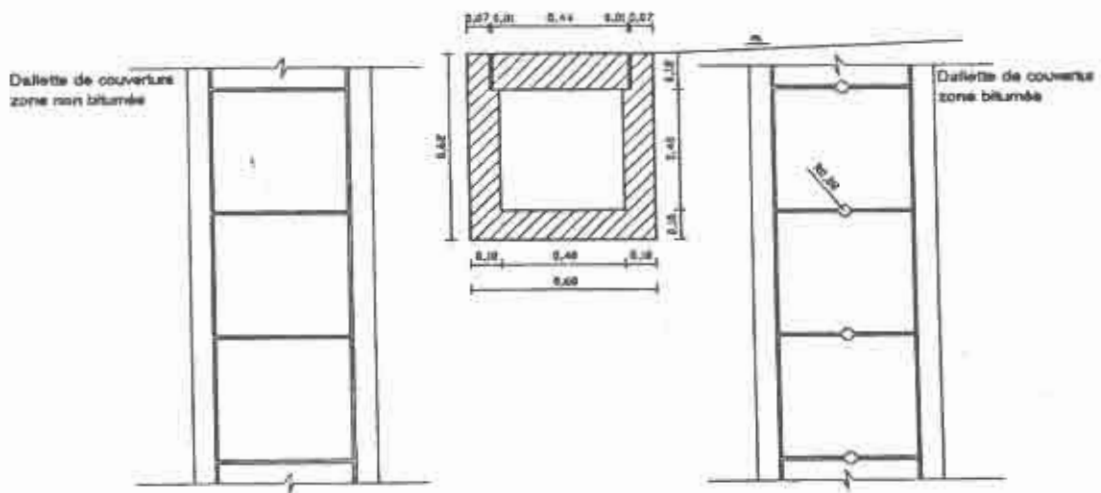

# SECTION DE FOSSES BETONNES (en agglomération)

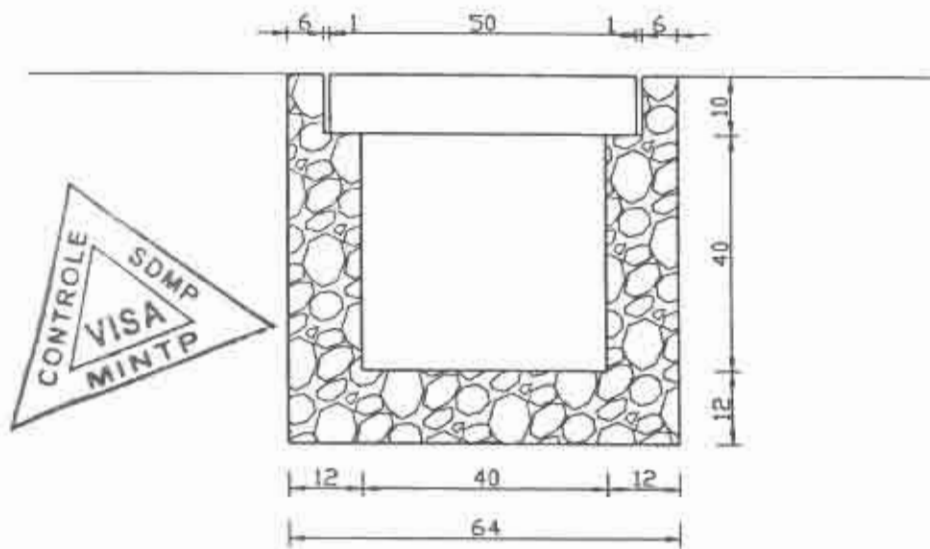

Daliette 51 x 40 x 10

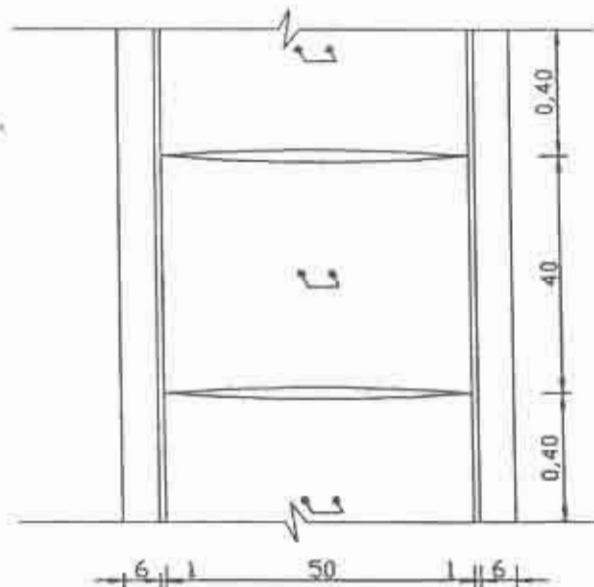

PLAN TYPE DE TETE DE BUSE

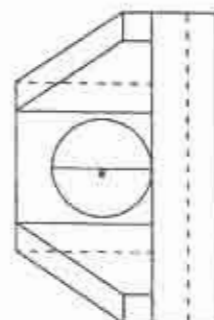
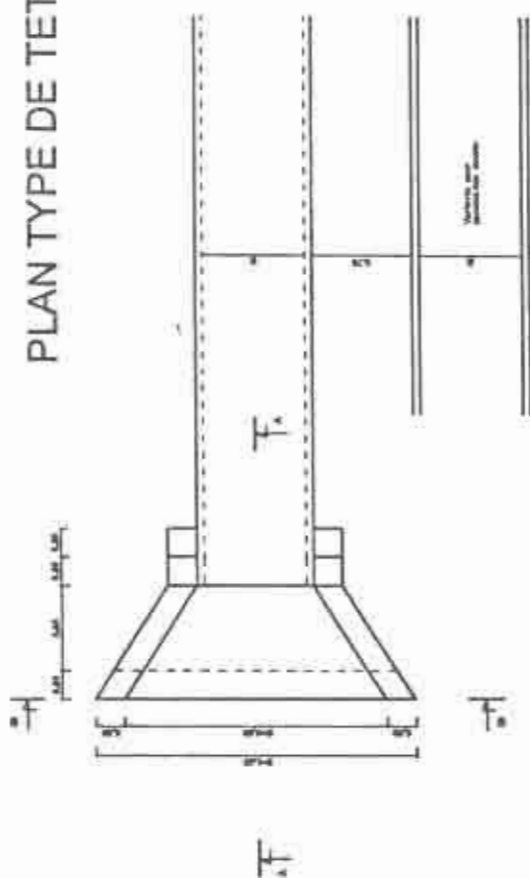

COUPE B-B

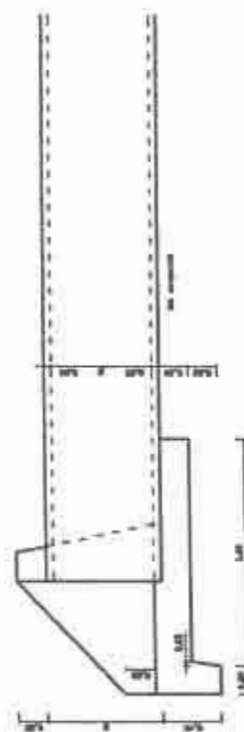

COUPE A-A

PLAN TYPE POUR TETE DE BUSE EN BETON

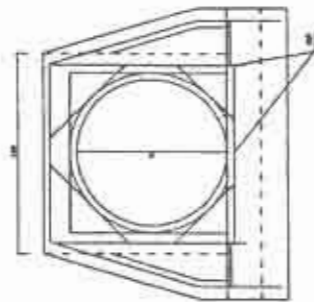

POUR UNE TETE SIMPLE

Vol. (m3) ~ 3,2  
 Longueur acier T10 Filant ~ 127  
 Surface coffrage (m2) ~ 6,6

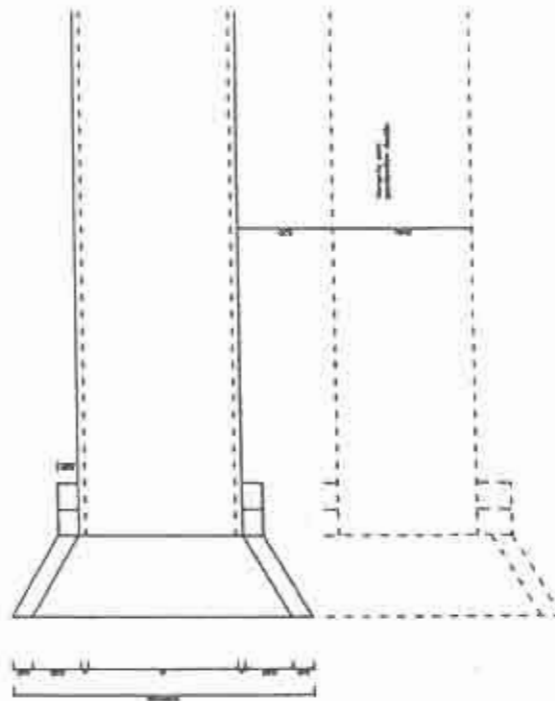
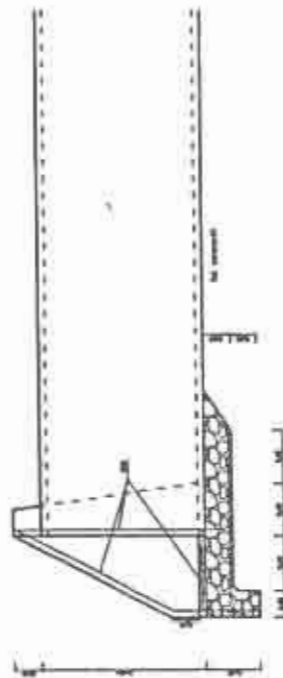

# PLAN TYPE DALOT SIMPLE

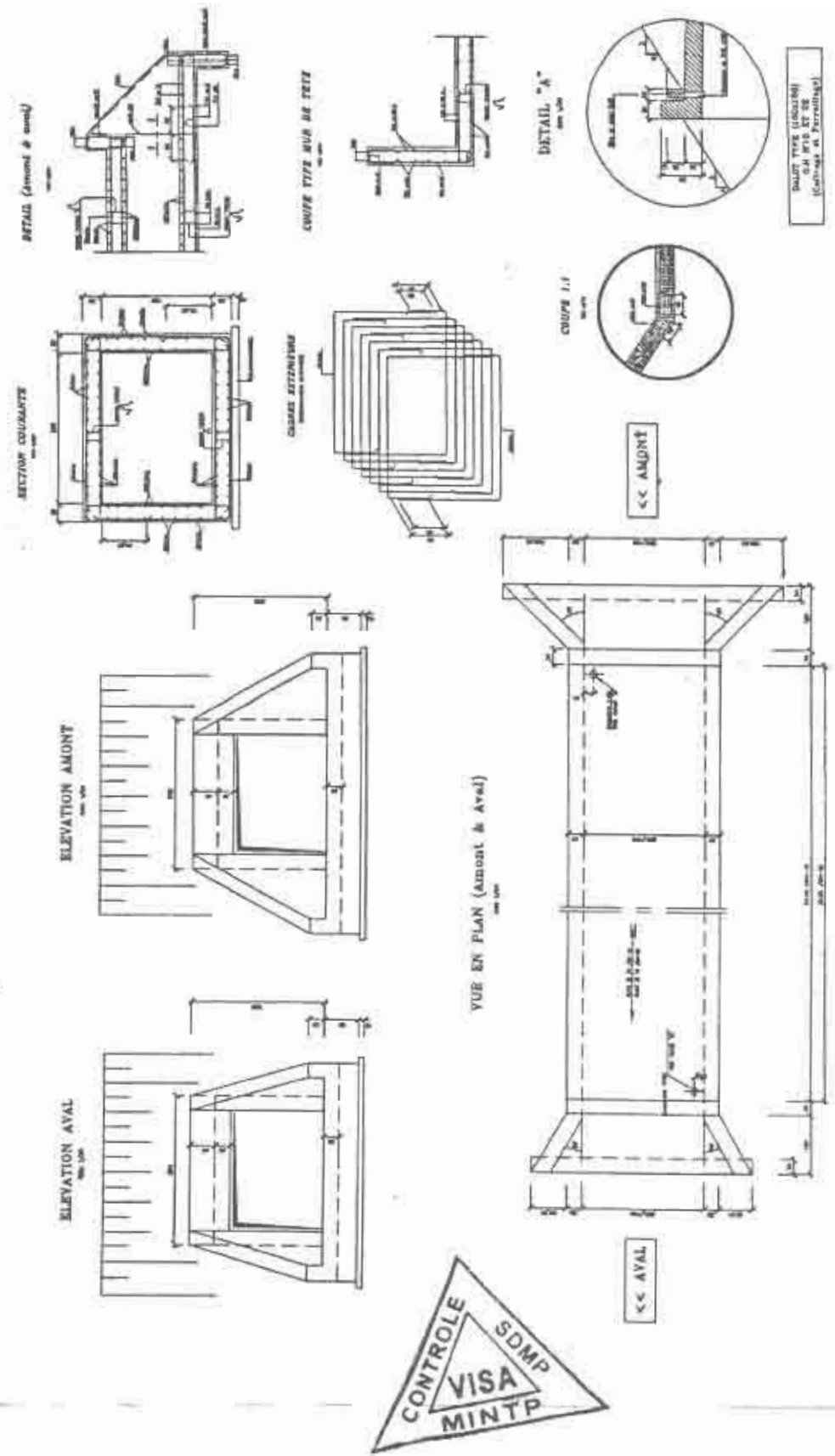



## CAS DE CULEE EN MAÇONNERIE AVEC MUR EN RETOUR

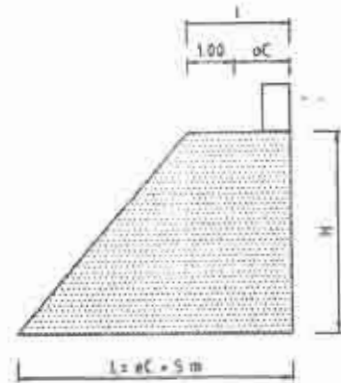

COUPE B-B

VOLUME (m <sup>3</sup> )	H	oC	Ec	L	I
86.87	8	1	1.90	8	2
84.02	4	1	3.20	8	2
128.72	8	1.1	2.70	8.1	2.1
-	8	1.2	2.50	8.2	2.2
-	7	1.5	2.00	8.3	2.3

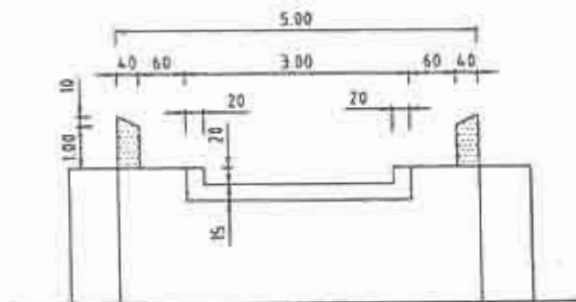
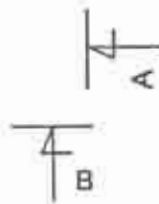

COUPE A-A



**RADIER AVEC CHAUSSEE SOUPLE  
(effouillable)**

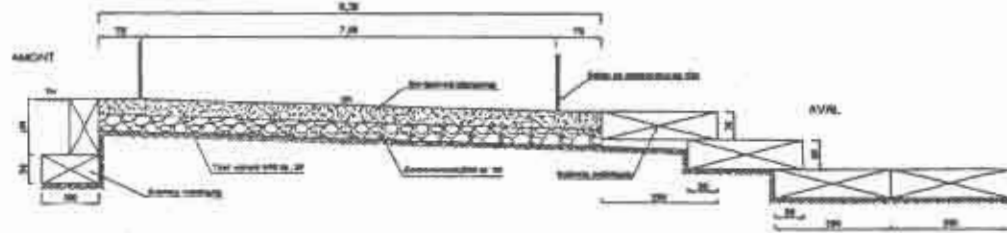

Quantité (Mètre cube)

Chape de béton	0.05	0.47
Chape de sable	0.05	0.47
Chape de sable	0.05	0.47
Chape de sable	0.05	0.47
Chape de sable	0.05	0.47

(NOTA : d est à aménager en fonction  
des débits d'étagé)

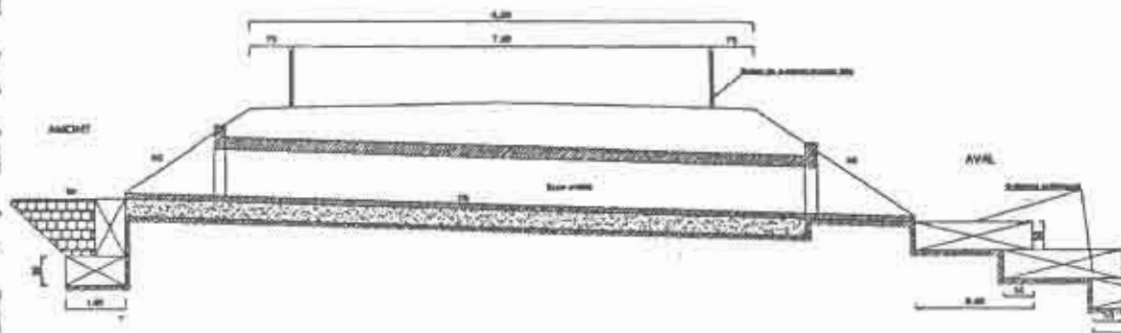

**SECTION A-A**

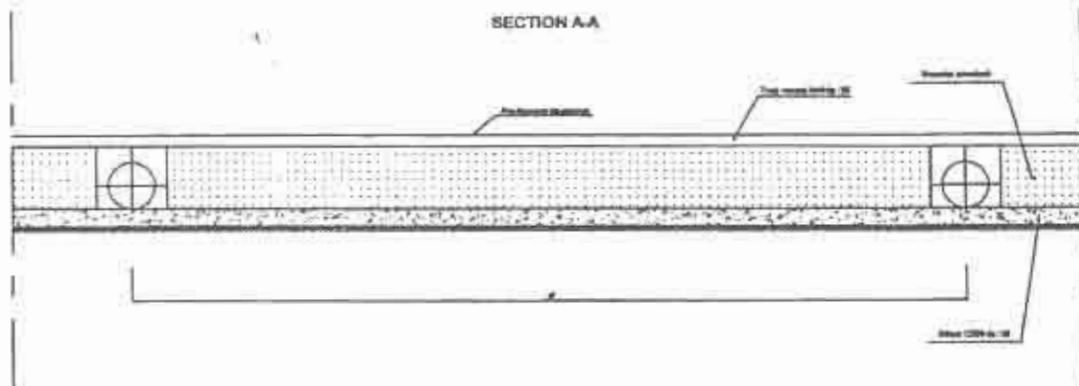



# CANIVEAU COUVERT SIMPLE

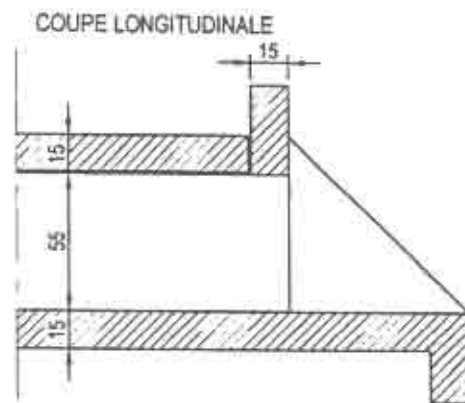
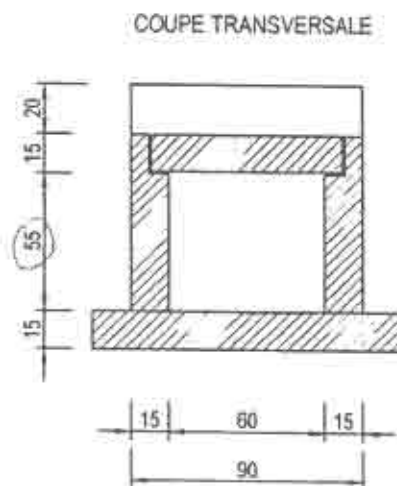
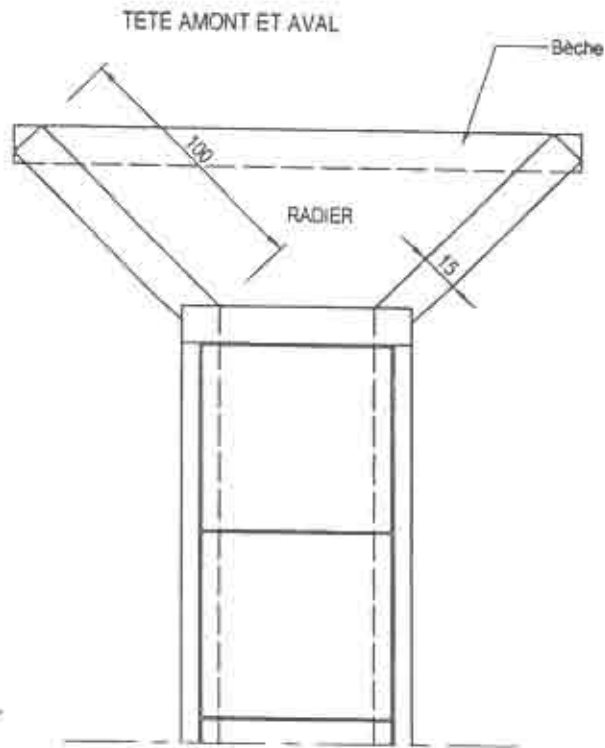

## FERRAILLAGE DES CANIVEAUX

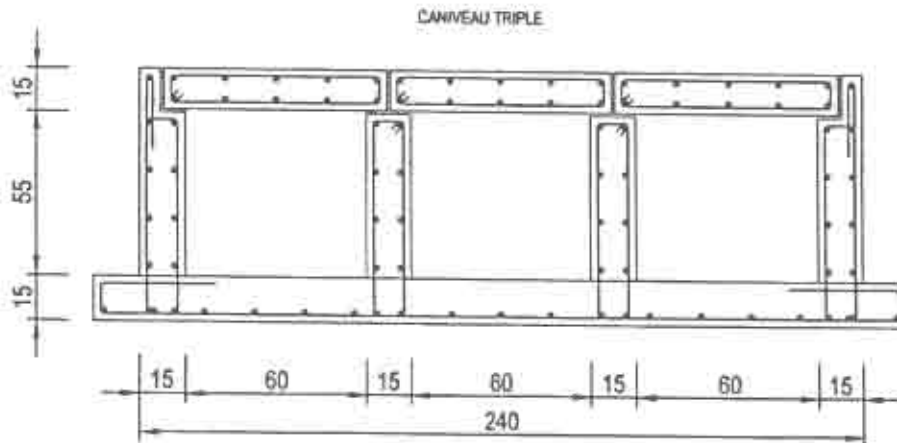
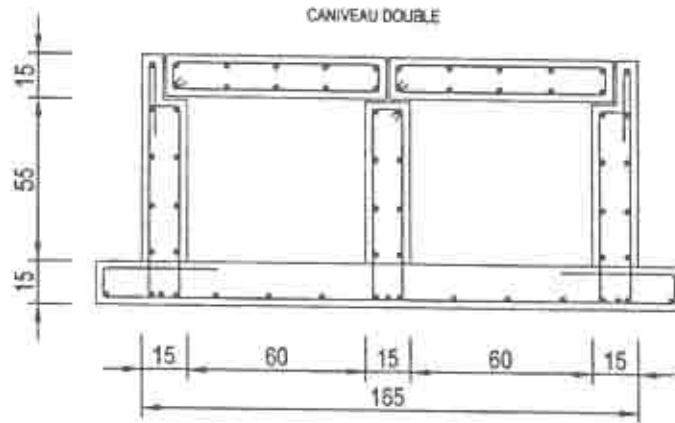
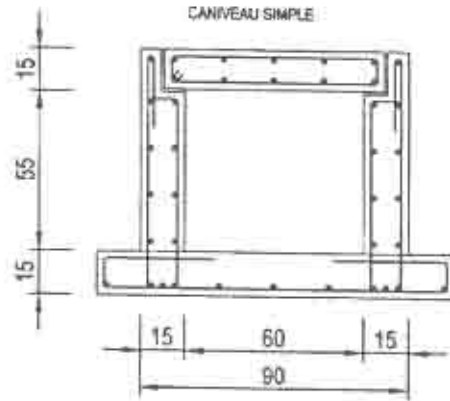



PLAN TYPE GARDE-CORPS

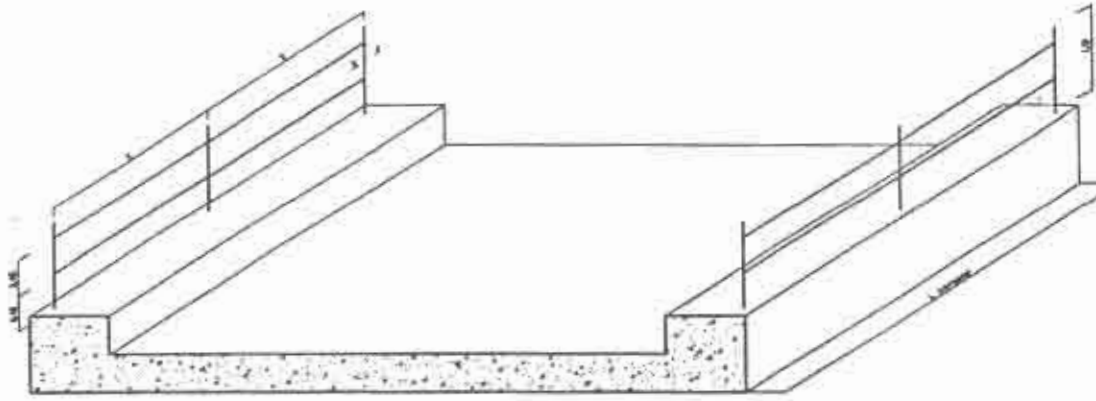

1.5x3x2.5

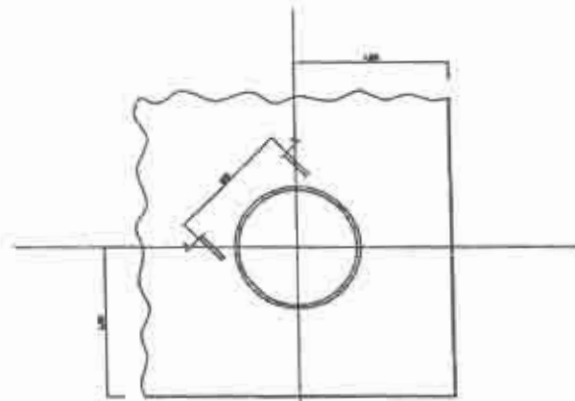

COUPE AA

# CANIVEAU COUVERT DOUBLE

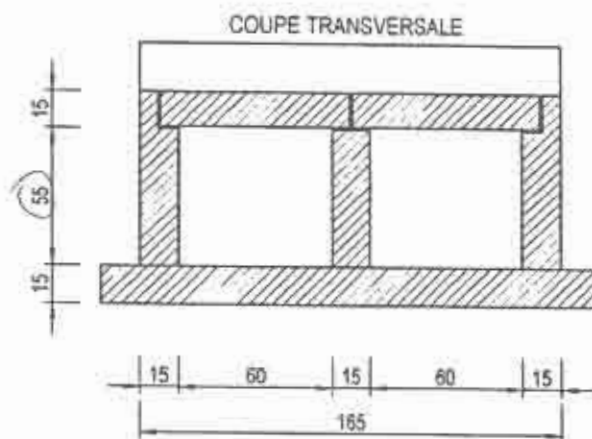
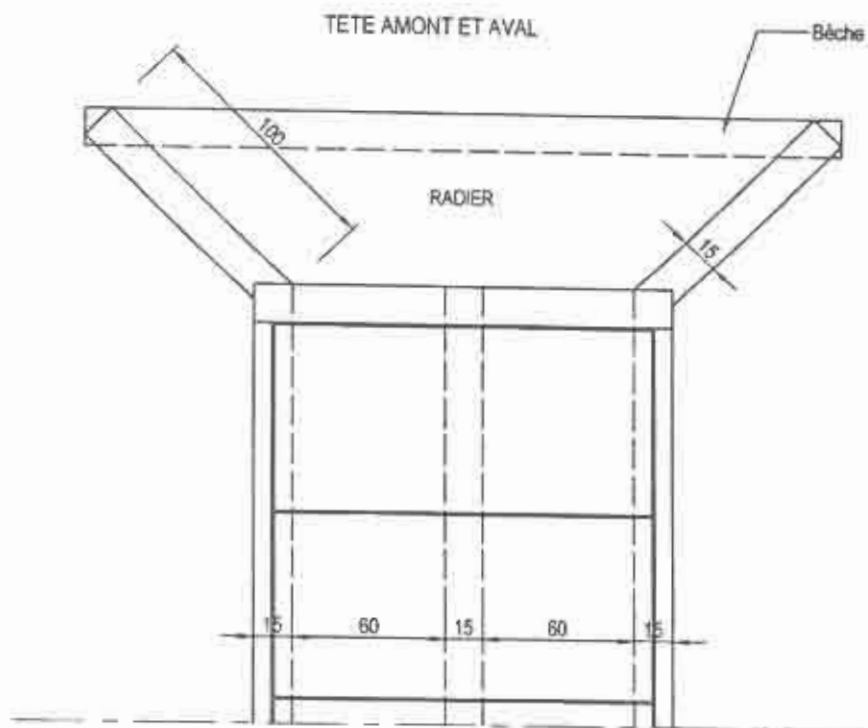



TRAVÉE METALLIQUE / APPUI SUR PILE

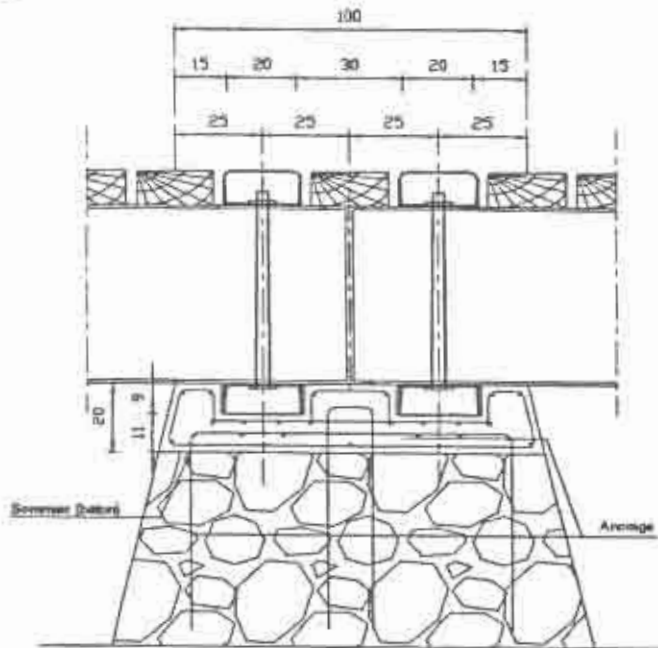

TRAVÉE MÉTALLIQUE / CULEES MAÇONNERIE

Tous les lattiers seront soigneusement ancrés aux appuis (piles et chevilles) pour résister aux effets et au débourrage en cas de submersion par des lames crues.

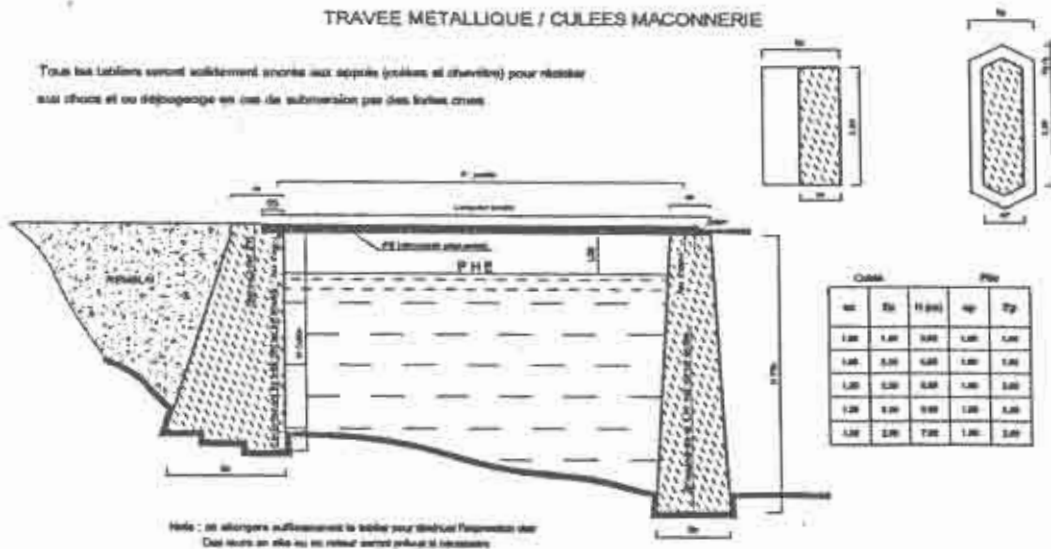

Casse		Pile		
ac	Et	H (m)	ap	Tp
1.00	1.00	1.00	1.00	1.00
1.00	1.00	1.00	1.00	1.00
1.00	1.00	1.00	1.00	1.00
1.00	1.00	1.00	1.00	1.00
1.00	1.00	1.00	1.00	1.00

Note : se abaisser suffisamment le sol pour donner l'assiette des  
Culées en elle ou en retrait selon profil si nécessaire

# RADIER AVEC CHAUSSEE EN BETON (site inaffouillable)

AMONT

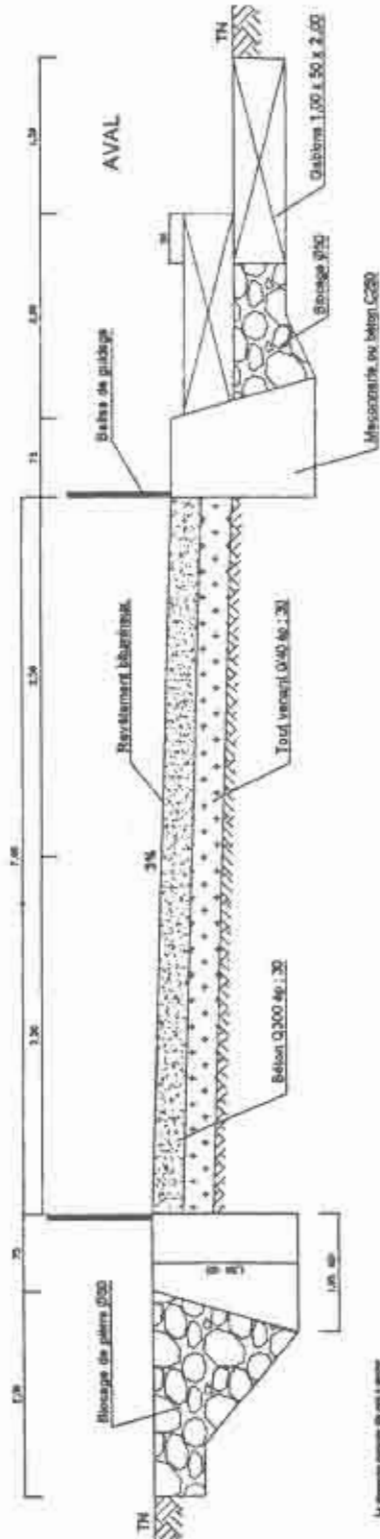

La structure est en béton C250 et aggrégats de béton de qualité de type 0/4.

BORNE DE SIGNALISATION  
entièrement en béton



QUANTITE POUR 1 ml

Béton C250	m <sup>3</sup>	2.10
Chargé gravier	m <sup>3</sup>	8.15
Tout venant Ø40	m <sup>3</sup>	2.10
Béton C2000	m <sup>3</sup>	3.75
Mosaïque des galets C50	m <sup>3</sup>	3.00
Revêtement bitumineux	m <sup>2</sup>	7.00
Bâche de guidage	m <sup>2</sup>	1.00
Châssis en béton	m <sup>2</sup>	3.00

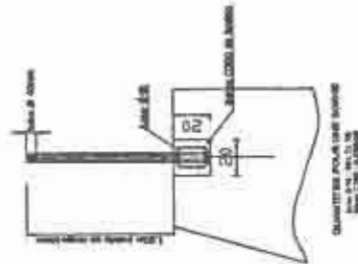

QUANTITE POUR UNE BOUCHE  
de Ø150 mm  
en béton C250

CHAUSSEE EN BETON

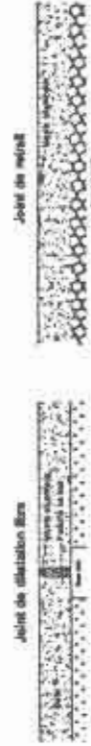

DISPOSITION DES JOINTS

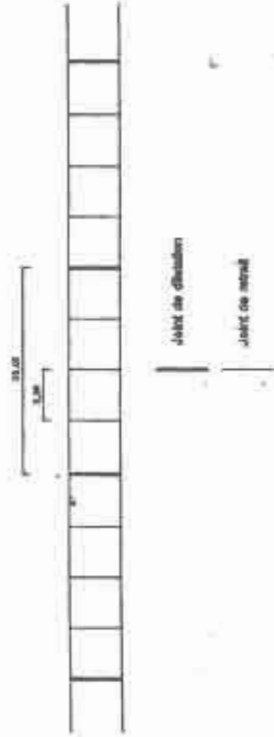



## TABLIER EN BOIS SUR POUTRELLES METALLIQUES

Coupe transversale

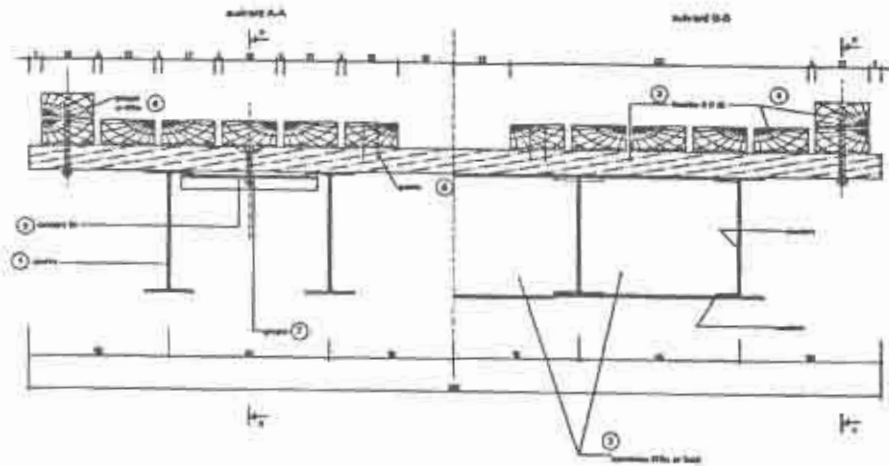

COUPE LONGITUDINALE PARTIELLE

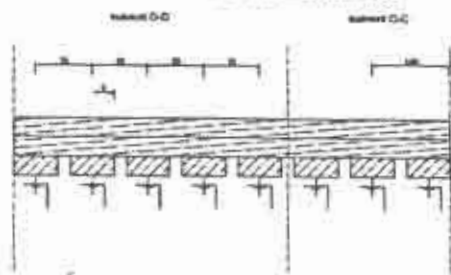

1/2 COUPE LONGITUDINALE

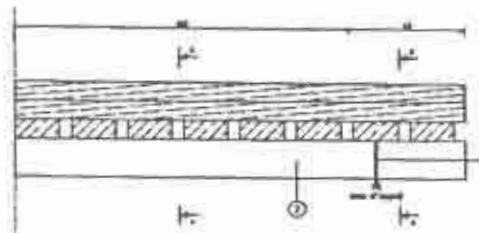

PLATELAGE EN MADRIERS  
(variante de pose)  
Coupe

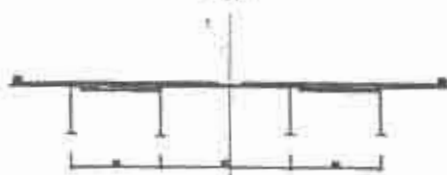

vue en plan

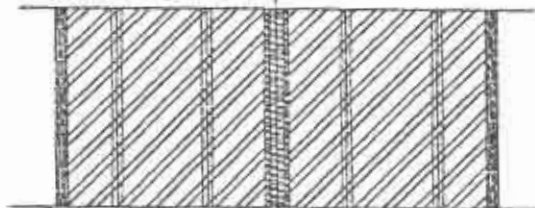

TABLIER

N°	DESIGNATION	QUANTITES			
		Portée 4m	Portée 5m	Portée 6m	Portée 7m
1	Peuils	27,30ml	36,30ml	45,30ml	54,30ml
2	Boiseries	4,80ml	7,00ml	9,20ml	11,40ml
3	Madrier 8 x 22, L = 3,00ml	94,80ml	122,80ml	150,80ml	178,80ml
4	Madrier 8 x 22, L = 4,00ml	56,30ml	73,30ml	90,30ml	107,30ml
5	Couronne 40, L = 3,00ml	14,40ml	18,00ml	21,60ml	25,20ml
6	Bois 20x40, L = 2,70ml avec tasselet d'assemblage	18m	26m	34m	42m
7	Bois 20x40, L = 3,00ml avec tasselet d'assemblage	9m	13m	17m	21m
8	Ferrure L = 100ml	30ml	42ml	54ml	66ml

PROFILES METALLIQUES

Portée	IPE (mm)
L < 6	360 x 170 x 12,7
6 < L < 8	450 x 190 x 14,8
8 < L < 10	500 x 200 x 16,0
10 < L < 12	550 x 210 x 17,2

A TITRE INDICATIF :  
Les tabliers des ponts prévus dans le présent  
dossier ont des portées de 4 à 12m



13	Bureau d'Expertise Technique et Géotechnique (BXTG) Tél: 233 01 47 17 / 677 71 67 37 BP: 5 429 Yaoundé Email: bxtg_sar@yahoo.fr	C	Groupe I : Sols et Fondations ; Groupe II : Granulats ; Groupe V : Résines/Produits Bitumineux/ Bitumes.	Arrêté : N°028A-CMINTP du 27 Avril 2016 Valde jusqu'au 27 Avril 2019.
14	Centre d'Etude et de Contrôle Géotechniques (CECG) Tél: (237) 699 517 275 / 699 518 629 (240) 222 25 72 43 BP: 7 890 Douala Email: cecg_ydca@yahoo.fr	C	Groupe I : Sols et Fondations ; Groupe II : Granulats ; Groupe III : Liants hydrauliques/Bétons/ Mortiers/Tuiles/Produits Céramiques	Arrêté : N°069A-CMINTP/SGDGET/ DPPNONTICEAS du 17 Août 2017. Valde jusqu'au 17 Août 2020
15	Consulting Geotech Studies and Planning (C.G.S.P) S.A.R.L. Tél: 894 708 584 / 690 716 810 BP: 20 298 Yaoundé	C	Groupe I : Sols et Fondations Groupe II : Granulats Groupe III : Liants hydrauliques/Bétons/ Mortiers/Tuiles/Produits Céramiques Groupe V : Résines/Produits Bitumineux/ Bitumes.	Arrêté : N°101A-CMINTP/SGDGET/DPPN /CNTICEAS du 19 Décembre 2016 Valde jusqu'au 19 Décembre 2019.
16	FORIASOL CAMEROUN BP: 290 Rue des Gaboutebs-64140 Montfavet (France) Email: cameroun@foriasol.fr	C	Groupe I : Sols et Fondations Groupe II : Granulats Groupe VI : Assoultation des chaussées/ Bâtiments et Ouvrages d'Art	Arrêté : N°029A-CMINTP du 27 Avril 2016 Valde jusqu'au 27 Avril 2019.
17	GEO WATER ENGINEERING (GWE) S.A.R.L. Tél: 241 01 54 93 / 696 60 64 04 BP: 4 865 Douala Email: geowater@yahoo.fr	C	Groupe I : Sols et Fondations ; Groupe II : Granulats ; Groupe III : Liants hydrauliques/Bétons/ Mortiers/Tuiles/Produits Céramiques	Arrêté : N°054A-CMINTP/SGDGET/ DPPNONTICEAS du 22 Juin 2017. Valde jusqu'au 22 Juin 2020.
18	Laboratoire d'Etudes et de Contrôle Géotechnique (LECG) S.A.R.L. Tél: 895 007 209 / 672 322 810 BP: 20 187 Yaoundé Email: lecg.lpc@gmail.com	C	Groupe I : Sols et Fondations Groupe II : Granulats Groupe V : Résines/Produits Bitumineux/ Bitumes.	Arrêté : N°022A-CMINTP/SGDGET/ DPPNONTICEAS du 12 Mars 2016. Valde jusqu'au 12 Mars 2021.
19	PRO CIVIL SOLID S.A.R.L. Tél: 677 075 119 / 668 317 221 BP: 15 732 Yaoundé	C	Groupe I : Sols et Fondations Groupe II : Granulats Groupe III : Liants hydrauliques/Bétons/ Mortiers/Tuiles/Produits Céramiques	Arrêté : N°102A-CMINTP/SGDGET/DPPN/ CNTICEAS du 19 Décembre 2016 Valde jusqu'au 19 Décembre 2019
20	Soil and Concrete Laboratory (S.C.L.) S.A.R.L. Tél: 899 909 449 BP: 5 419 Douala	C	Groupe I : Sols et Fondations Groupe II : Granulats Groupe III : Liants hydrauliques/Bétons/ Mortiers/Tuiles/Produits Céramiques	Arrêté : N°075A-CMINTP/SGDGET/DPPN/ CNTICEAS du 01 Novembre 2016 Valde jusqu'au 01 Novembre 2019

**NB :** La demande de renouvellement d'un agrément doit parvenir à la Commission quatre (04) mois avant la date d'expiration de l'agrément en cours.

Le Président de la Commission d'agrément des laboratoires privés de Génie Civil

Page 3 sur 3